

はじめにお読みください

ダイレクトドライブターンテーブルシステム

品番：SL-1200GR

■機器の組み立て、設置などをする前にあらかじめ、PHONO端子・AC IN 端子の接続を行ってください。

PHONO端子、AC IN 端子の接続方法

- ① 包装箱から取り出した本体に「FRONT緩衝材」をつけて本体を立て、裏面のPHONO端子・AC IN 端子の接続準備をする。
- ② 付属のPHONOケーブル(品番:K2KYYYY00257)、PHONOアース線(品番:K4EY1YY00160)、電源コード(品番:K2CF3YY00016)を接続する。

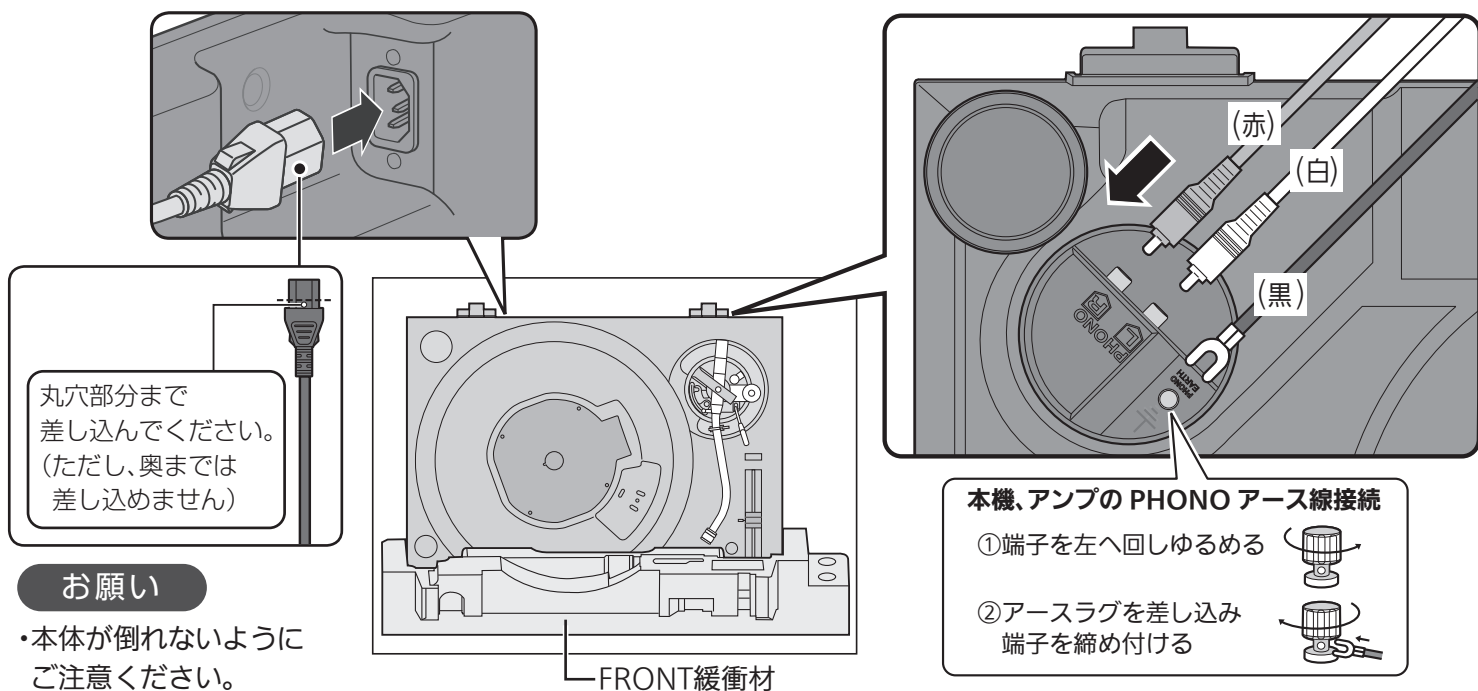

■ターンテーブルの準備 (15ページ「ターンテーブルの準備」)

ターンテーブル裏面にはマグネットがついており、カバーで保護されております。本体に取り付ける前にマグネットカバーを取り外してください。

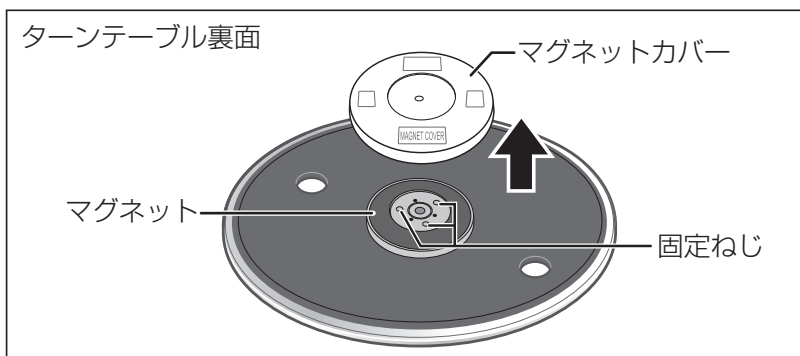

お願い

- ・マグネットには磁気カードや時計など磁気の影響を受けやすいものを近づけないでください。
- ・ターンテーブルは、本体に当てたり落としたりしないでください。
裏面のマグネットにごみや鉄粉等が付着しないようにしてください。
- ・ターンテーブルのマグネット固定ねじ(3カ所)は、さわらないでください。
取付位置を変えた場合、定格性能の保証はできません。

