

SH-1000R

ターンテーブルベース

Turntable Base

Base de plateau

Plattentellerbasis

Base de platine

Base per Giradischi

Base del plato giratorio

Pladetallerkenens base

Draaischijfbasis

Skivtallrikenens bas

Levylautasen jalusta

Podstawa gramofonu

取扱説明書

Operating Instructions

Manuel d'utilisation

Bedienungsanleitung

Mode d'emploi

Istruzioni per l'uso

Instrucciones de funcionamiento

Betjeningsvejledning

Gebruiksaanwijzing

Bruksanvisning

Käyttöohjeet

Instrukcja obsługi

はじめに

このたびは、テクニクス製品をお買い上げいただき、まことにありがとうございます。本製品はSP-10R専用のターンテーブルベースです。取扱説明書をよくお読みのうえ、正しく安全にお使いください。

■ 特長



徹底した防振設計のキャビネットとインシュレーター

- アルミニウム、BMCの異種素材を組み合わせた筐体(きょうたい)により高剛性を実現しました。
- インシュレーターに高い振動減衰特性和、長期間の信頼性にも優れた特殊シリコンラバーを採用し外来振動を徹底的に遮断します。

もくじ

付属品.....	02
仕様.....	02
各部名称.....	02
安全上のご注意 (必ずお守りください).....	03
取り出し・準備.....	04
機器の組み立て.....	05
設置.....	08, 100

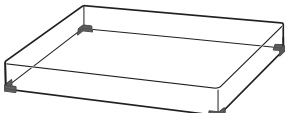
付属品

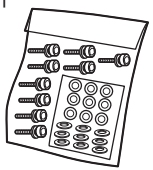
<p>ダストカバー (1個) (品番: TXP0046)</p> 	<p>六角レンチ (1個) (品番: TTK0004)</p> 	<p>インシュレーターアタッチメント (4個) (品番: TEKLO21)</p> 
<p>SP-10R取付ネジセット (1セット) (品番: TTV0113)</p> <ul style="list-style-type: none"> ● ねじ (9個) ● ワッシャー (9個) ● 皿ばね (9個) 	<ul style="list-style-type: none"> ● 最初に付属品を確かめてください。 ● 包装材料などは商品を取り出したあと、保管してください。転宅などで、遠くへ運ばれるときに必要になります。 ● 小物部品については乳幼児の手の届かないところに適切に保管してください。 	

仕様

外形寸法	ダストカバー無し	524×97×392 mm (幅×高さ×奥行)
	ダストカバーあり	531×188×399 mm (幅×高さ×奥行)
質量	ダストカバー無し	約18.0 kg
	ダストカバーあり	約20.2 kg

各部名称

SP-10R 本体取り付け位置

- SP-10R本体を取り付ける際はこの部分に絶縁物などを貼らないでください。ノイズが発生する原因になります。

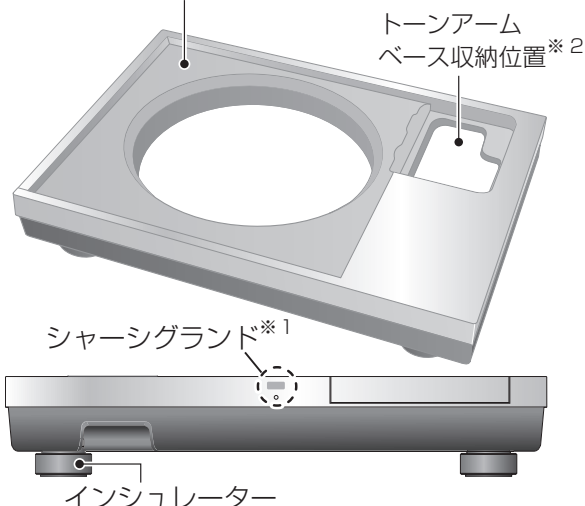

※1 シャーシグランド

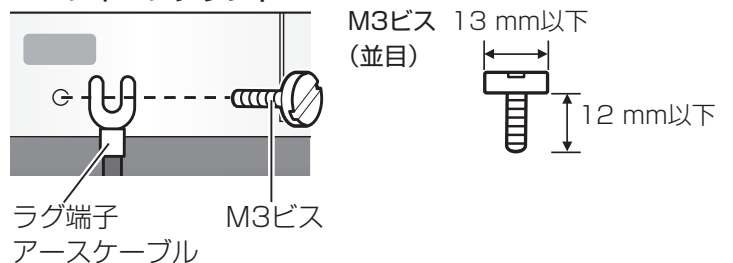

基本的にはシャーシグランドをつなぐ必要はありません。もしノイズなどが気になる場合には下記手順で行ってください。お使いの環境にも依存しますがノイズが減少する場合があります。

- ①市販のM3ビスを使用して、ラグ端子の付いたアースケーブルをシャーシグランドに取り付けてください。
 - ②アースケーブルをアンプのアース端子に接続してください。
- 導電材質のビスをご使用ください。

※2 トーンアームベースをSP-10R本体のトーンアームベース標準取付位置(⇒05)に取り付けた場合は、ここに収納されます。

安全上のご注意（必ずお守りください）

人への危害、財産の損害を防止するため、必ずお守りいただくことを説明しています。

■ 誤った使い方をしたときに生じる危害や損害の程度を区分して、説明しています。



警告

「死亡や重傷を負うおそれがある内容」です。



注意

「軽傷を負うことや、財産の損害が発生するおそれがある内容」です。

■ お守りいただく内容を次の図記号で説明しています。（次は図記号の例です）



してはいけない内容です。



実行しなければならない内容です。



警告



小物部品は、乳幼児の手の届くところに置かない

誤って飲み込むと、身体に悪影響を及ぼします。

・ 万一、飲み込んだら、すぐに医師にご相談ください。



注意



不安定な場所に置かない

高い場所、水平以外の場所、振動や衝撃の起こる場所に置かない

倒れたり落下したりすると、けがの原因になることがあります。

本機の上に重いものを載せたり、乗ったりしない

倒れたり落下したりすると、けがの原因になることがあります。

本機の上に火のついたろうそくのような裸火を置かない

異常に温度が高くなる場所に置かない

外装ケースや内部部品が劣化する原因になりますのでご注意ください。

・ 直射日光の当たるところ、ストーブの近くでは特にご注意ください。



本機を持ち運ぶときは、2人以上で行う

落下すると、けがの原因となる場合があります。



指はさみ
注意

ダストカバーに指をはさまれないように注意する

けがの原因になる場合があります。

・ 特にお子様にはご注意ください。

取り出し・準備

梱包箱からの取り出し・運搬時の注意事項

お願い

- 本体の取り出し、運搬は必ず2人以上で行ってください。
- 持ち手の位置が不適切な状態で持ち上げた場合、重心がアンバランスにならないようご注意ください。
 - ・腰を痛めるおそれがあります。
 - ・階段などでバランスを崩しけがをするおそれがあります。
- 取り出し時に指をはさまないように気を付けてください。
- 本体底面と床面のすき間に指をはさまないように気を付けてください。
- 包装材料などは商品を取り出したあと、保管しておいてください。転宅など遠くへ運ぶときは、開梱の逆の手順で包装してください。
- 取り出す前に設置場所を決めてから作業を行ってください。
- 設置時の注意事項については「本体の設置」(⇒08)を参照ください。

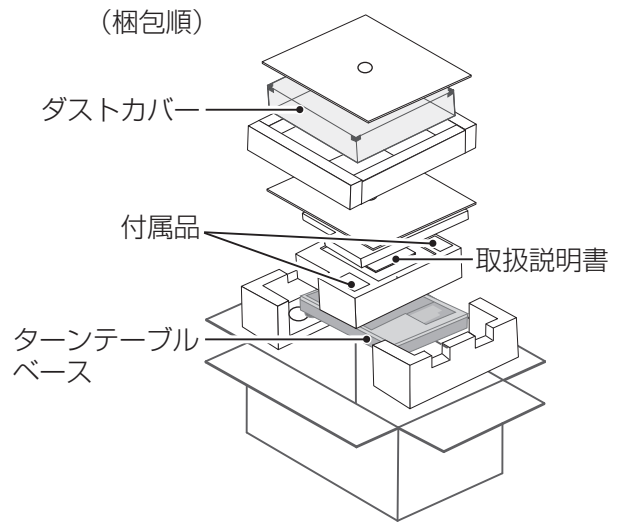

①ダストカバー、取扱説明書を取り出してください。

- ・ 付属品は乳幼児の手の届かないところへ置いてください。
- ・ ターンテーブルベース、ダストカバーは保護シートで包まれています。

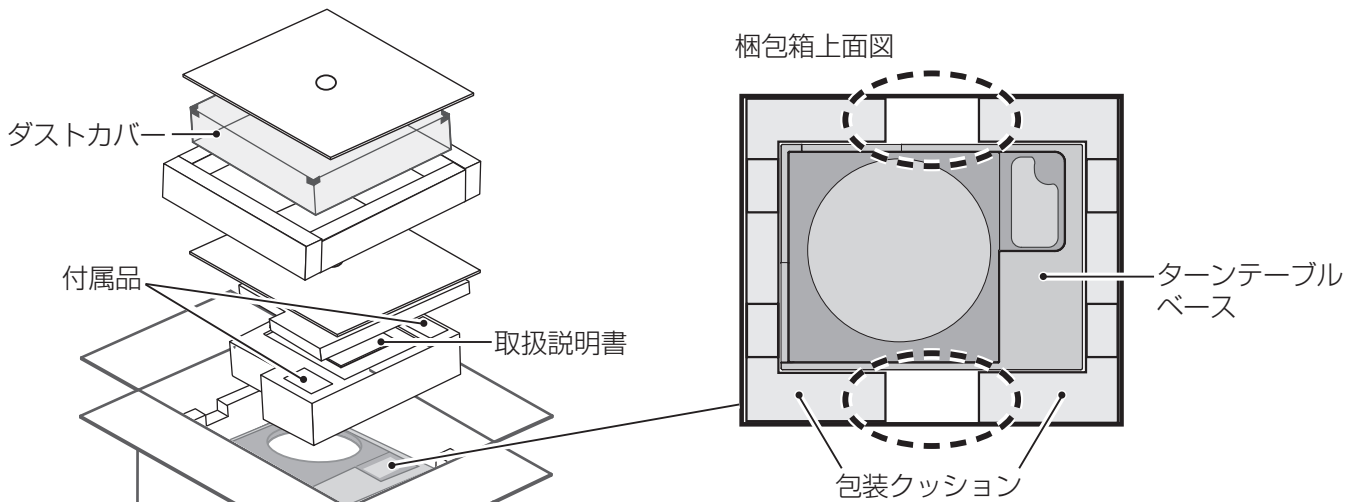

②包装クッションの間 (①梱包箱上面図の点線部分) に手を入れ本体をゆっくり持ち上げて取り出してください。

- 取り出す作業は必ず2人以上で行ってください。
- ・ 本体を持ち上げる時は十分にお気をつけてください。
- ・ 手がすべらないように下側を持ってください。
- ・ バランスを崩さないように両手で作業してください。

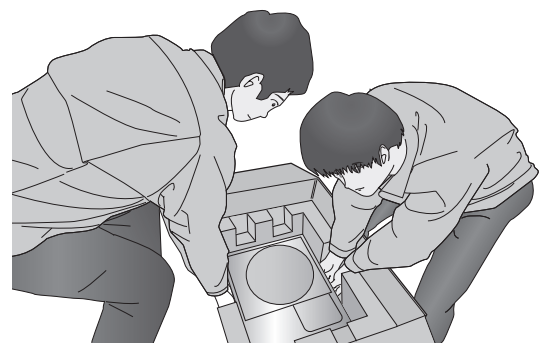

持ち上げ作業イメージ図

機器の組み立て

組み立てる前に

- ターンテーブルの組み立て、取り外しについては別売品のSP-10Rの取扱説明書に従ってください。
- トーンアームを取り付ける際は、別売品のトーンアームベース (SH-TB10) をご使用ください。取り付けの方法など詳細は、取り付けるトーンアームの取扱説明書に従ってください。トーンアームベース標準取付位置に取り付ける場合は、以下の品番のショートタイプをお使いください。SH-TB10-Sを標準取付位置に取り付ける場合は設置 (⇒100) をご参照ください。

トーンアームベース	トーンアーム (ショートタイプ)	
	メーカー	品番
SH-TB10RT1-S	ortofon	AS-212S、RS-212D
SH-TB10TC1-S	Technics	EPA-100mk2
SH-TB10JL1-S	JELCO	SA-250
SH-TB10SM1-S	SME	M2-9R

トーンアームを SP-10R 本体に取り付ける

1 ご使用になるトーンアームをトーンアームベースに取り付ける。

- ご使用のトーンアームの取扱説明書をご参照ください。

2 トーンアームベースを SP-10R 本体に取り付ける。

- ご使用される場所に取り付けてください。
- トーンアームベースの突起部とねじ穴位置をSP-10R本体側と合わせ、トーンアームベースに付属している取付ねじ、ワッシャーを六角レンチで締めこんでください (3カ所)。

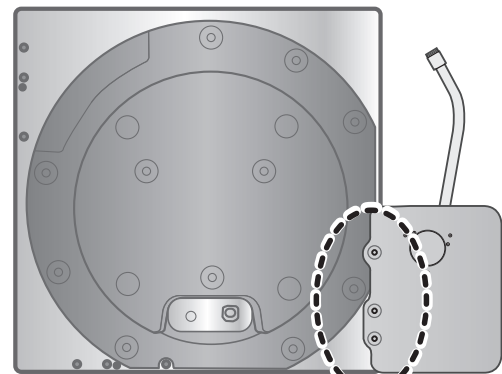

トーンアームベース
標準取付位置

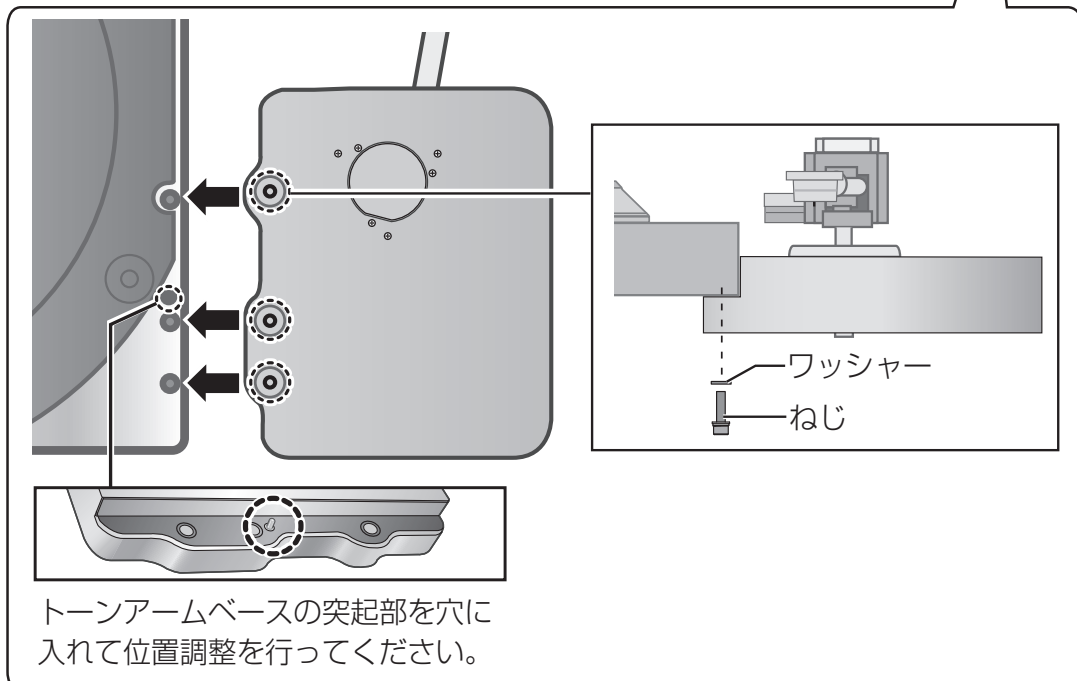

機器の組み立て (つづき)

ターンテーブルベースへの取り付け

- 1** SP-10R 本体の脱着ハンドル取付穴 (2カ所) に SP-10R 付属の脱着ハンドルのねじを締めこむ。

お願い

- 脱着ハンドルは5回転以上回して取り付けてください。最後まで締めこんだ場合は少し戻してください。強く締めこまないでください。

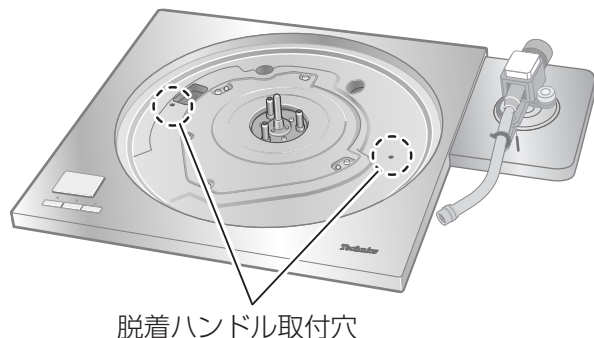

- 2** SP-10R 本体をゆっくり持ち上げ、ターンテーブルベースにのせる。

- コントロールユニット接続ケーブルがはさまらないように注意して取り付けてください。

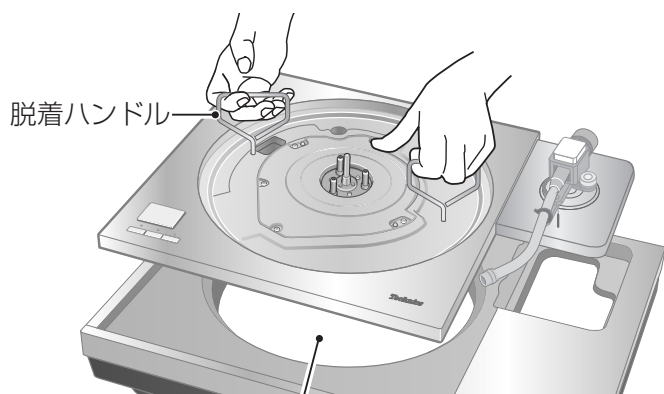

コントロールユニット接続ケーブルはターンテーブルベースの穴に通してください。

- 3** インシュレーターを取り外す。

- 本体を持ち上げ、包装クッション2本を下に敷いて、インシュレーターを下から見て反時計回り (左) の方向に回してください。

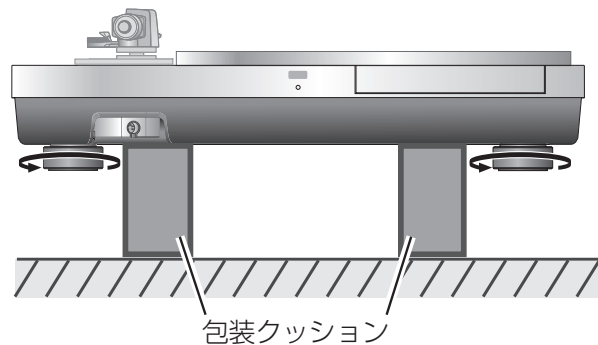

- 4** 包装クッション 1 本を敷いて本体を傾け、付属品の六角レンチで SP-10R 取付ネジセットを取り付ける。(右図2カ所)

- ねじ、ワッシャー、皿ばねは下図の順に取り付けてください。

取り付け順

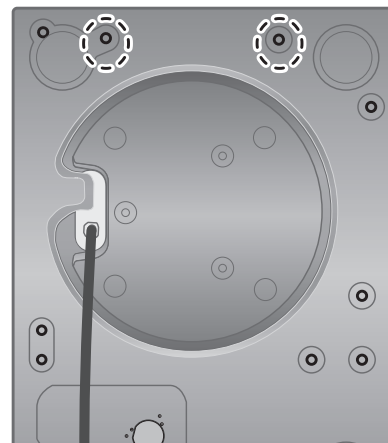
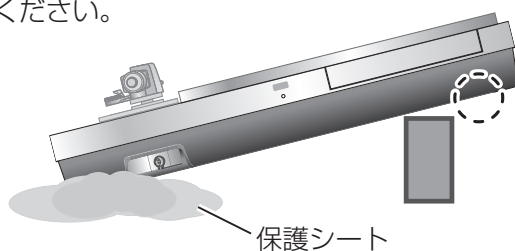
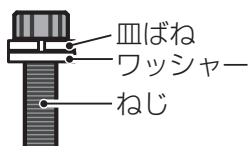

5 付属の保護シートの上にターンテーブルベース本体を立てる。

- 保護シートの下にビスなど突起物がないことを確認してください。
- バランスを崩して倒さないようにご注意ください。

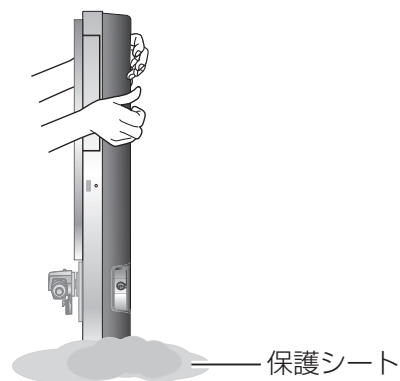

6 付属品の六角レンチで SP-10R 取付ネジセットを取り付ける。 (右図7カ所)

- 手順4で取り付けした2カ所も含め、合計9カ所のねじがしっかり取り付けられていることを再度確認してください。

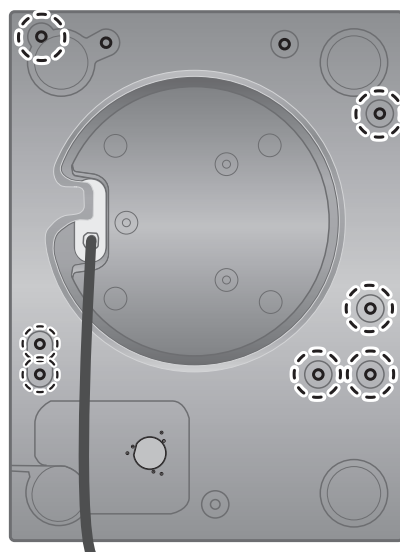

7 インシュレーターを取り付ける。

- 本体を持ち上げ、包装クッション2本を下に敷いて、インシュレーターを下から見て時計回り(右)の方向に回してください。

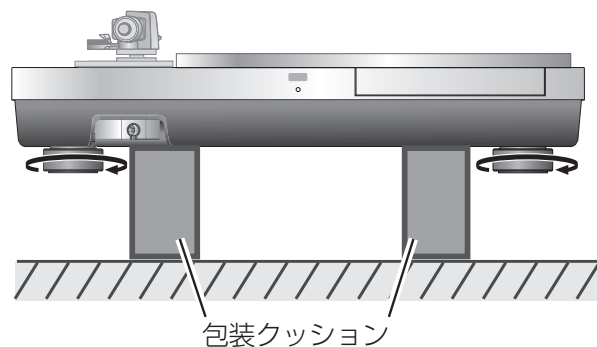

8 SP-10R 本体にターンテーブルを取り付ける。

- SP-10Rの取扱説明書「ターンテーブルの取り付け」をご参照ください。

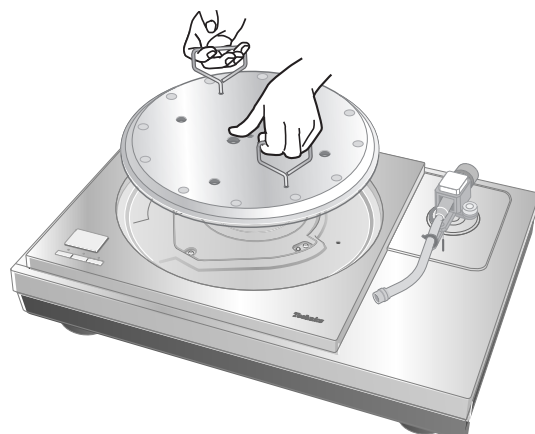

設置

本体の設置

外部振動を受けにくく、安定した水平な場所に設置してください。
スピーカーシステムからできるだけ離して設置してください。

※ SP-10R の取扱説明書「設置について」もご参照ください。

- 設置時にかたつきがある場合は、インシュレーターで調整してください。(⇒下)
- 設置後は無理に引きずらないでください。インシュレーターや床面に傷がつく原因となります。
- 作業は必ず2人以上で行ってください。

本体が水平になるように調整する

1 本体を持ち上げ、インシュレーターを回し調整する。

- 下から見て、時計回り(右) : 低くなる
- 下から見て、反時計回り(左) : 高くなる

お願い

- インシュレーターを回しすぎないでください。
インシュレーターが外れたり、破損したりする原因となります。

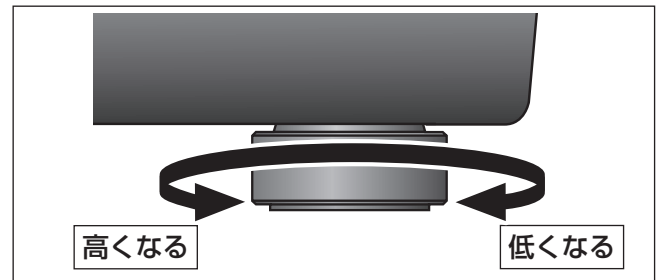

インシュレーターアタッチメントの取り付け

インシュレーターアタッチメントは通常は取り付けない状態での使用を推奨しています。
設置環境やお客様のお好みに応じて取り付けてください。

- インシュレーターアタッチメントを取り付けることにより振動吸収構造を無効化し、リジッド構造とすることができます。
- 設置環境によっては、ハウリングが発生するおそれがあります。
- インシュレーターアタッチメントを取り付けた場合、ハウリングが発生するおそれがあります。

1 インシュレーターを取り外す。

- 包装クッションを本機の下に敷くなどして作業を行ってください。

2 インシュレーターアタッチメントをインシュレーターに取り付ける。

- インシュレーターのクッション機能をなくします。

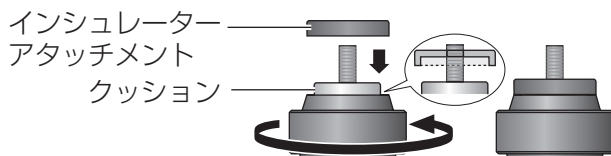

3 インシュレーターを取り付ける。

お願い

- バランスを崩さないようにご注意ください。

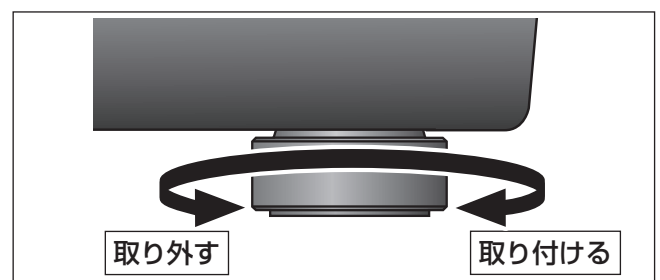
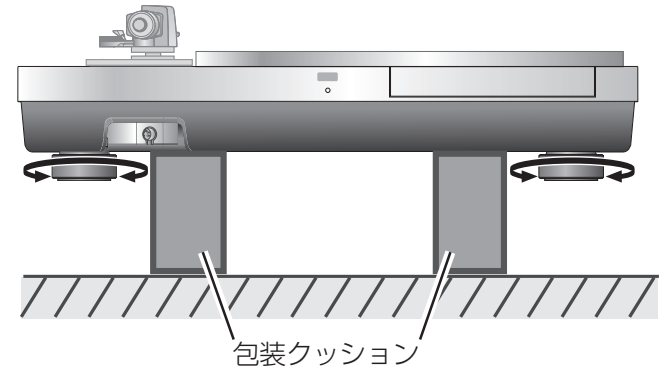

ダストカバーの取り付け

1 両側を支えて、ダストカバーの4角を本体の4角に合わせて置く。

- 外す場合は、ダストカバーを真上に引き上げてください。

以下の組み合わせでトーンアームベースとトーンアームを取り付けている時はダストカバーが干渉します。ダストカバーを取り付けしないでください。

トーンアームベース	トーンアーム (ショートタイプ)	
	メーカー	品番
SH-TB10JL1-S	JELCO	SA-250

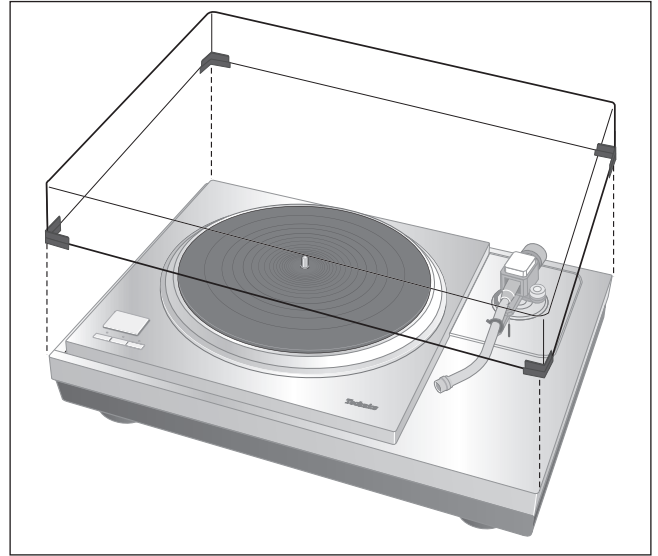

お願い

- サブアームを接続している場合はダストカバーを使用しないでください。
- 演奏中はダストカバーを取り付けしないでください。

■ ダストカバー取り付け時のすき間寸法 (■ : すき間)

ダストカバー

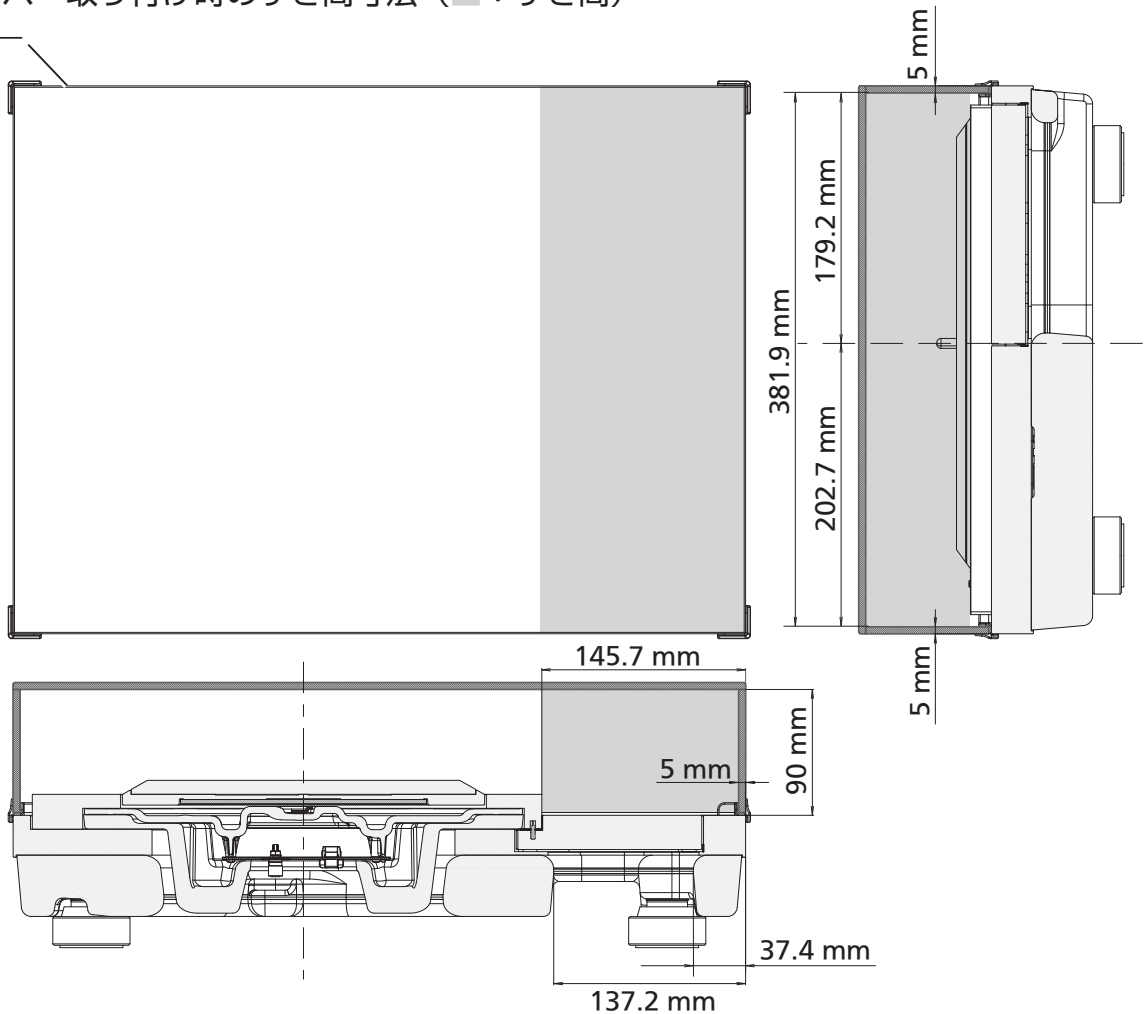

保証とアフターサービス

使いかた・お手入れ・修理などは、まず、お買い求め先へご相談ください

▼お買い上げの際に記入されると便利です

販売店名			
電話	()	-	
お買い上げ日	年	月	日

- 保証期間中は、保証書の規定に従って出張修理いたします。
保証期間：お買い上げ日から本体 1 年間
- 保証期間終了後は、診断をして修理できる場合はご要望により修理させていただきます。

※修理料金は次の内容で構成されています。

技術料	診断・修理・調整・点検などの費用
部品代	部品および補助材料代
出張料	技術者を派遣する費用

修理を依頼されるときは

お買い上げ日と下の内容をご連絡ください。





●製品名	ターンテーブルベース
●品番	SH-1000R
●故障の状況	できるだけ具体的に

※補修用性能部品の保有期間 **8年**

当社は、このターンテーブルベースの補修用性能部品（製品の機能を維持するための部品）を、製造打ち切り後8年保有しています。

転居や贈答品などでお困りの場合は、次の窓口にご相談ください

パナソニック 総合お客様サポートサイト <http://www.panasonic.com/jp/support/>

 <h3>使い方・お手入れなどのご相談</h3> <p>DIGA (ディーガ)・オーディオご相談窓口</p> <p>フリーダイヤル パナは キュウハチニ  0120-878-982 受付時間 9:00~18:00 (年中無休)</p> <p>■上記電話番号がご利用 いただけない場合 06-6907-1187 ■FAX フリーダイヤル ☎ 0120-878-236</p> <p>Help desk for foreign residents in Japan Tokyo (03) 3256-5444 Osaka (06) 6645-8787 Open : 9:00 - 17:30 (closed on Saturdays/Sundays / national holidays)</p>	 <h3>修理に関するご相談</h3> <p>修理ご相談窓口</p> <p>フリーダイヤル パナは イイヨ  0120-878-554</p> <p>■上記電話番号がご利用 いただけない場合 03-6633-6700 ■FAX フリーダイヤル ☎ 0120-878-225</p> <p>便利な修理サービスサイト http://club.panasonic.jp/repair/</p> 
---	---

・ご使用の回線 (IP 電話やひかり電話など) によっては、回線の混雑時に数分で切れる場合があります。
 ・上記の URL はお使いの携帯電話等により、正しく表示されない場合があります。
 ・掲載サイトおよび動画の視聴は無料ですが、通信料金はお客様のご負担となります。(バケット定額サービスに未加入の場合、高額になる可能性があります)

【ご相談窓口におけるお客様の個人情報のお取り扱いについて】

パナソニック株式会社およびグループ関係会社は、お客様の個人情報をご相談対応や修理対応などに利用させていただき、ご相談内容は録音させていただきます。また、折り返し電話をさせていただくために発信番号を通知いただいております。なお、個人情報を適切に管理し、修理業務等を委託する場合や正当な理由がある場合を除き、第三者に開示・提供いたしません。個人情報に関するお問い合わせは、ご相談いただきました窓口にご連絡ください。

パナソニックの会員サイト「**CLUB Panasonic**」で「**ご愛用者登録**」をお願いします

<p>特典</p> <ul style="list-style-type: none"> ●お宅の家電商品、消耗品情報が一元管理できる! ●登録商品に関するお知らせやサポート情報が入手できる! ●登録すると抽選で商品券などが当たる! 	<p>詳しくはこちら http://club.panasonic.jp/aiyo/</p> 
--	---

- 保証書用封筒に記載されている QR コードから登録していただくと、品番登録と製造番号を入力する必要がなく、簡単に登録いただけます。

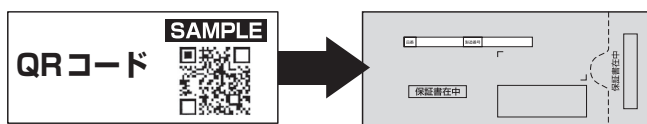

QR コードは、株式会社デンソーウェブの登録商標です。

Introduction

Thank you for purchasing this product.

This product is a special turntable base for SP-10R. Please read these instructions carefully before using this product, and save this manual for future use.

■ Features

Thorough anti-vibration designed cabinet and insulator

- The high-rigidity cabinet is composed of different types materials such as aluminum and BMC.
- Silicon rubber with high damping characteristics and excellent long-term reliability is used in the insulator to shut out external vibration.

For the U.S.A. and Canada

If you have any questions, visit:

U.S.A.: <http://shop.panasonic.com/support>

Canada: www.panasonic.ca/english/support

Register online at

<http://shop.panasonic.com/support> (U.S. customers only)

For the United Kingdom and Ireland customers

Sales and Support Information



Customer Communications Centre

- For customers within the UK: 0333 222 8777
- For customers within Ireland: 01 447 5229
- Monday–Friday 9:00 am – 5:00 pm, (Excluding public holidays).
- For further support on your product, please visit our website: www.technics.com/uk/

Table of contents

Accessories.....	02
Specifications	02
Parts Name.....	03
Safety precautions.....	03
Unpacking and preparation	04
Putting the player together.....	05
Installation.....	08, 100

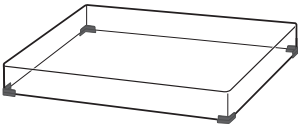
Accessories

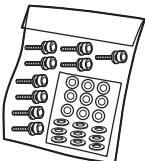
<p>Dust cover (1 pc.) (TXP0046)</p> 	<p>Hex wrench (1 pc.) (TTK0004)</p> 	<p>Insulator attachment (4 pc.) (TEKL021)</p> 
<p>Screw set for SP-10R (1 set) (TTV0113)</p> <ul style="list-style-type: none"> • Screws (9 pc.) • Washers (9 pc.) • Belleville springs (9 pc.) 	<ul style="list-style-type: none"> • Please check and identify the supplied accessories. • Keep the packaging materials after taking out the goods. You will need them when carrying the product for a long distance. • Keep screws, washers and belleville springs out of reach of children to prevent swallowing. 	

Specifications

Dimensions	Main unit without dustcover	524×97×392 mm (W×H×D) (20-21/32 × 6-13/16 × 15-7/16 inch)
	Main unit with dustcover	531×188×399 mm (W×H×D) (20-29/32 × 7-13/32 × 15-23/32 inch)
Mass	Main unit without dustcover	Approx. 18.0 kg
	Main unit with dustcover	Approx. 20.2 kg

Parts Name

Position for mounting the SP-10R main unit

- Do not attach insulators here when mounting the SP-10R main unit. Doing so may result in noise.

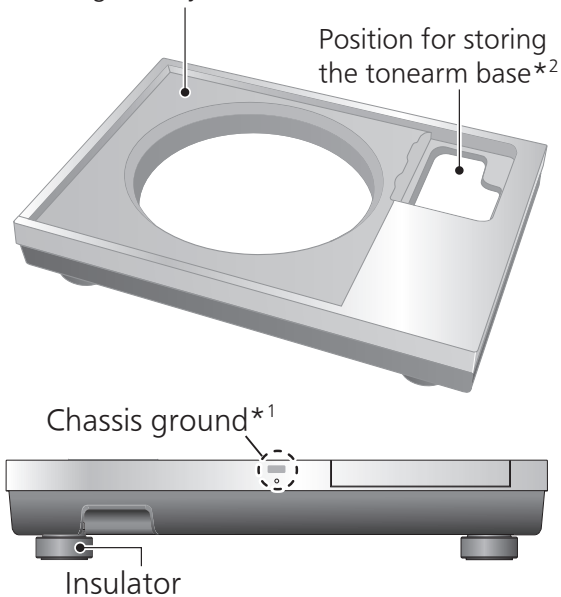

*1 Chassis ground

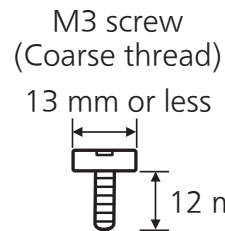
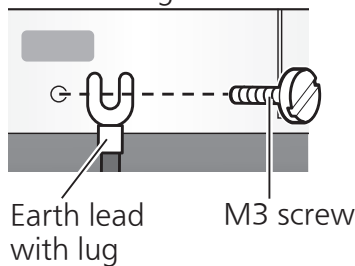

Basically, there is no need to connect the chassis ground.

If you are concerned about the noise, connect as described below. The noise may decrease though it depends on your environment of use.

- ① Using a commercially available M3 screw, attach an earth lead with lug to the chassis ground.
 - ② Connect the earth lead to the earth terminal on the amplifier.
- Use a conductive screw.

*2 The tonearm base that is mounted on the standard position (⇒05) for mounting the tonearm base on the SP-10R main unit can be stored here.

Safety precautions

Warning

- Do not put small parts within the reach of small children. Accidental swallowing of such an item has a harmful effect on the body.
 - In the event that such an item has been swallowed, consult a doctor immediately.

Caution

- Place this unit on an even surface.
 - Do not install the product at a high place, uneven place, or place with vibration or impact.
 - The product may turn over or fall, resulting in injury.
- Do not put a heavy thing on the product or do not step on the product.
 - The product may turn over or fall, resulting in injury.
- Do not place sources of naked flames, such as lighted candles, on this unit.
- Do not install the product in an extremely high temperature.
 - The outer case and internal parts may be deteriorated.
 - Observe the temperature if the product is exposed to direct sunlight or installed near a heater.
- Always use two people or more to install or move the unit.
 - Doing so may cause this unit to fall, resulting in personal injury or malfunction of this unit.
- Be careful not to have your fingers caught by the dust cover.
 - Otherwise your fingers may be injured.
 - Particularly keep an eye on a child.

Unpacking and preparation

Notes for taking out the goods from the package box and transporting

Attention

- Always use two or more people to take out and transport the main unit.
- Be careful not to lose balance if lifting the unit with your hands at non-optimal position.
 - You may damage your back.
 - You may lose balance on the stairs and the like, which may lead to injury.
- Be careful not to catch your fingers when taking out the main unit.
- Be careful not to catch your fingers in the gap between the bottom of the main unit and floor.
- Keep the packaging materials after taking out the goods. Pack the product in the reverse order of unpacking before carrying it to a far place, for example when moving to another house.
- Take out the goods after deciding the installation location.
- For notes regarding installation, see "Installation" (⇒08).

① Take out the dust cover and operating instructions.

- Keep accessories out children's reach.
- The turntable base and dust cover are wrapped in protective sheets.

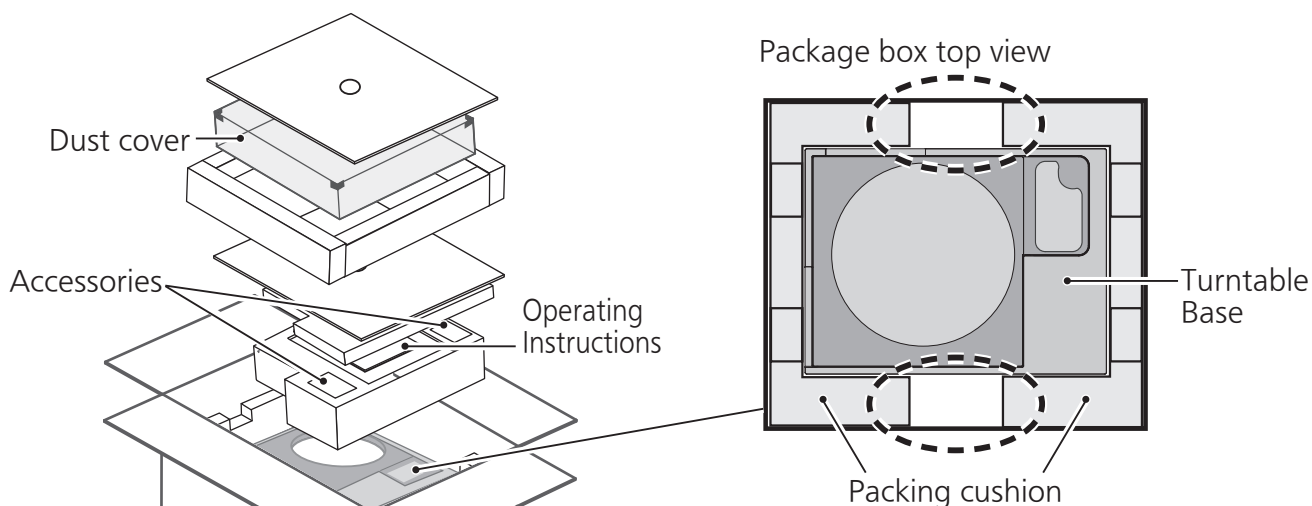
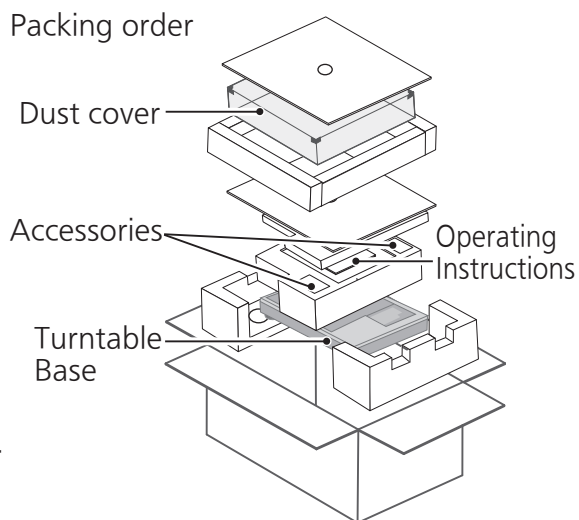

② Put your hands between the packing cushions (①dotted line area of the package box top view) and slowly lift the main unit to take it out.

Always perform this task using two or more people.

- Be very careful when lifting the main unit.
- Hold the main unit from the bottom to prevent it from slipping from your hands.
- Perform the task using both hands to not lose balance.

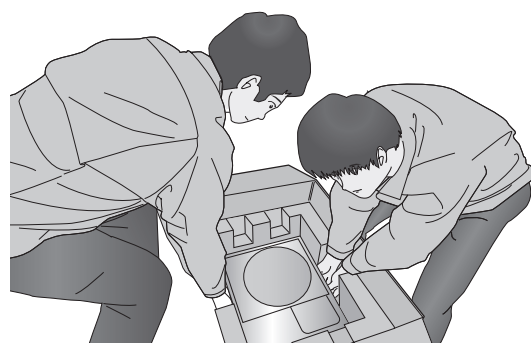

Lifting task image

Putting the player together

Before putting the player together

- For how to assemble or remove the turntable, see the SP-10R operating instructions.
- Use the tonearm base (SH-TB10) sold separately when mounting a tone arm. For details on how to mount, see the operating instructions of the tone arm to be mounted.

Select a short-type tonearm base from the model numbers listed below when mounting it on the standard position for mounting the tonearm base.

To mount SH-TB10-S on the standard position for mounting the tonearm base, see the section of installation (⇒100).

Tonearm base	Tone arm (Short-type)	
	Manufacturer	Model number
SH-TB10RT1-S	ortofon	AS-212S, RS-212D
SH-TB10TC1-S	Technics	EPA-100mk2
SH-TB10JL1-S	JELCO	SA-250
SH-TB10SM1-S	SME	M2-9R

Mount the tone arm on the SP-10R main unit

1 Mount your tone arm to the tonearm base.

- Refer to your tone arm leaflet.

2 Mount the tonearm base on the SP-10R main unit.

- Mount in the appropriate location.
- Fit the projections and screw holes of the tonearm base in the SP-10R main unit and tighten it (at three locations) with the mounting screws and washers supplied with the tonearm base using the hex wrench.

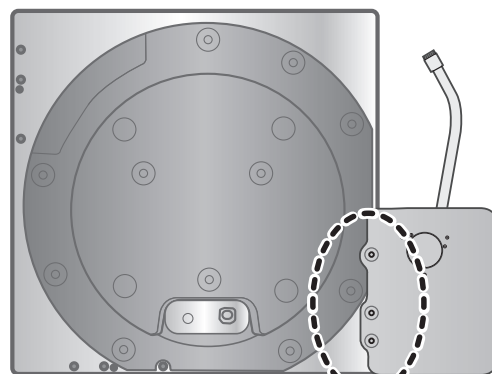

Standard position for mounting the tonearm base

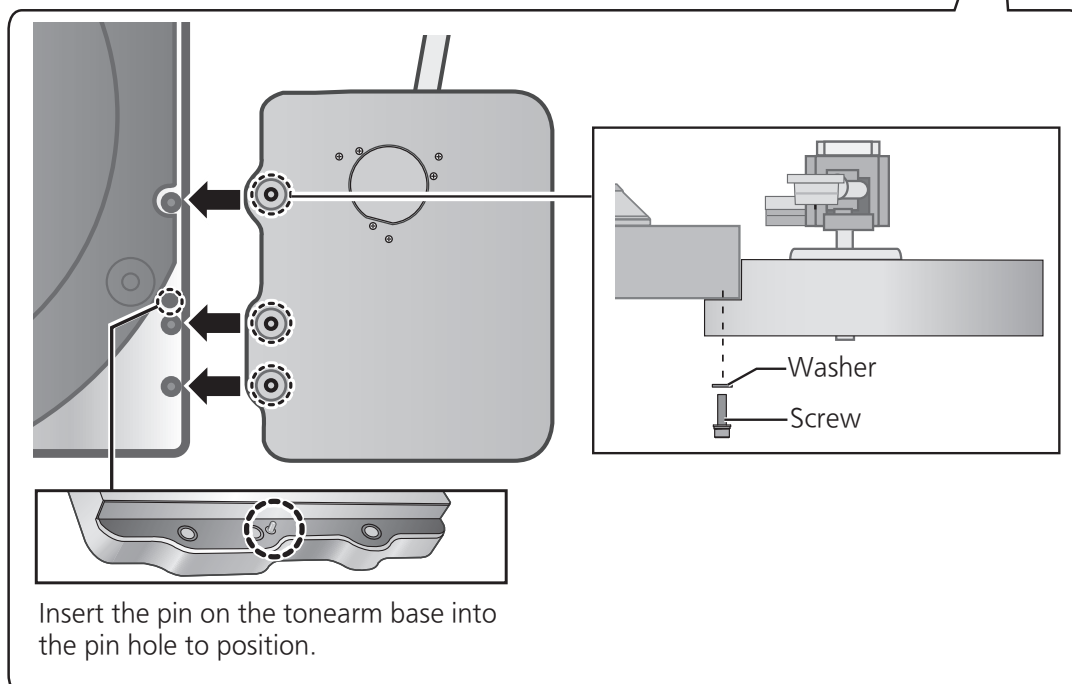

Putting the player together (continued)

Mounting on the turntable base

- 1** Tighten the detachable handle screws supplied with SP-10R into the detachable handle mounting holes (at two locations) on the SP-10R main unit.

Attention

- Tighten the detachable handle by turning it 5 or more times. If you have tightened it until the end, loose a little bit. Do not tighten it firmly.

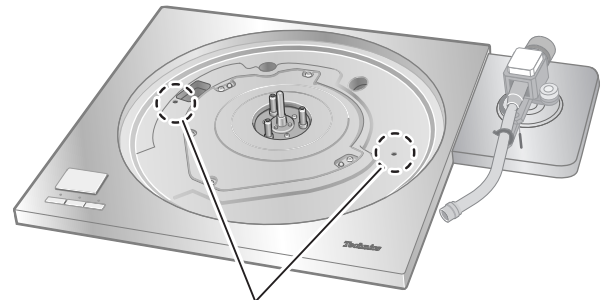

Detachible handle mounting hole

- 2** Slowly lift the SP-10R main unit and place it on the turntable base.

- Be careful not to catch the control unit connection cable.

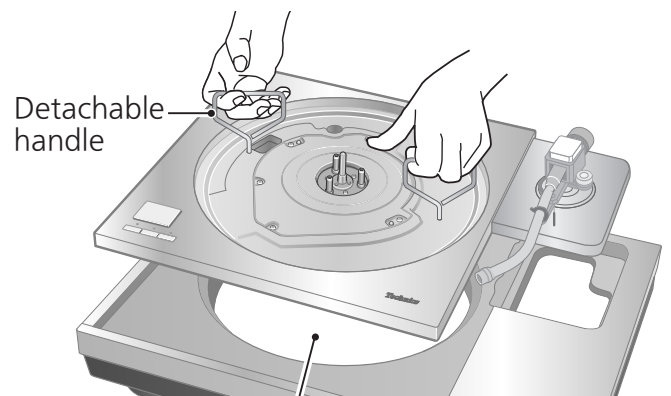

Pass the control unit connection cable through the hole on the turntable base.

- 3** Remove the insulators.

- Place two packing cushions under the main unit to lift it, and turn the insulators counter-clockwise (to the left hand) when seen from below.

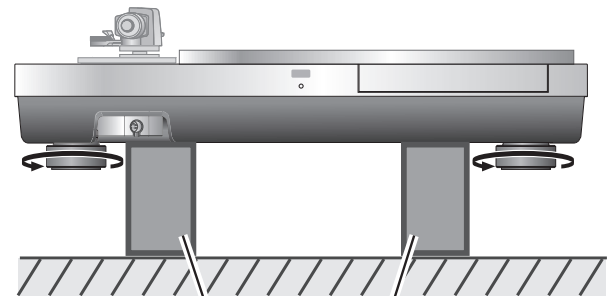

Packing cushion

- 4** Place one packing cushion under the main unit to put it at an angle to tighten the screw set for SP-10R using the accessory hex wrench. (The two locations indicated in the figure right)

- Attach the screw, washer and belleville spring in the order as shown below.

The attaching order

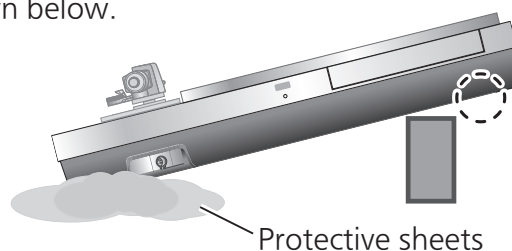
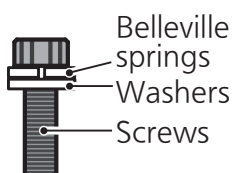

Protective sheets

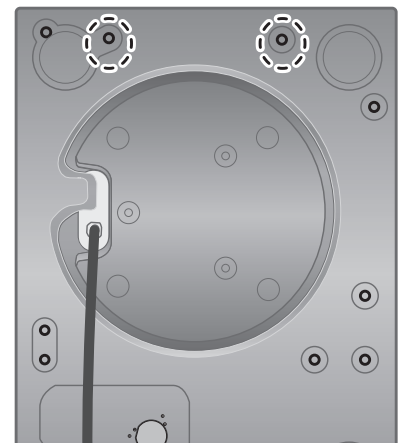

5 Put the main unit vertically on a side on the protective sheet that came with the main unit.

- Make sure there are no protruding objects, such as screws, under the protective sheet.
- Be careful the main unit does not lose balance and tip over.



6 Tighten the screw set for SP-10R using the accessory hex wrench. (The seven locations indicated in the figure right)

- Check that all nine screws including the two tightened in step 4 have been firmly tightened.

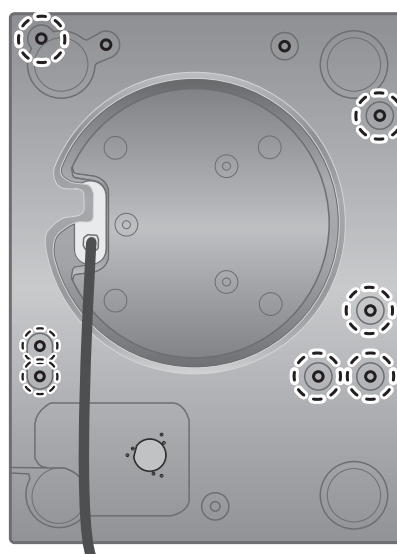

7 Attach the insulators to the unit.

- Place two packing cushions under the main unit to lift it, and turn the insulators clockwise (to the right hand) when seen from below.

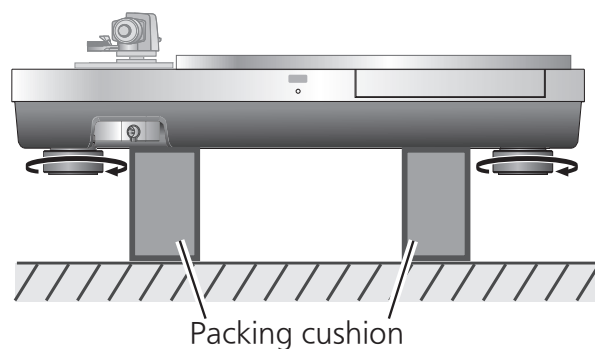

8 Mount the turntable on the SP-10R main unit.

- See "Fitting the turntable" in the SP-10R operating instructions.

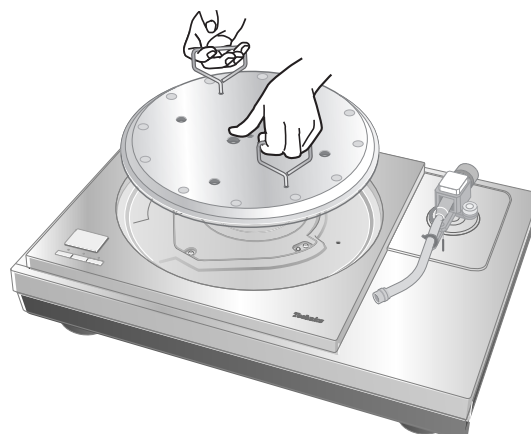

Installation

Installation

Install the unit on a horizontal surface protected from vibrations.

Keep this unit as far as possible from speakers.

*See "Notes for installation" as well in the SP-10R operating instructions.

- If the unit rattles when installed, adjust by inserting insulators. (⇒below)
- Do not draw the unit forcibly after installation. Doing so may damage the insulator or floor surface.
- Always use two people or more to perform the task.

Adjusting the height to make the unit horizontal

1 Raise the main unit to turn the insulators and adjust the height.

- Clockwise (to the right hand) when seen from below: Lowered
- Counter-clockwise (to the left hand) when seen from below: Raised

Attention

- Do not turn the insulators too far. Doing so may cause them to come off or damage them.

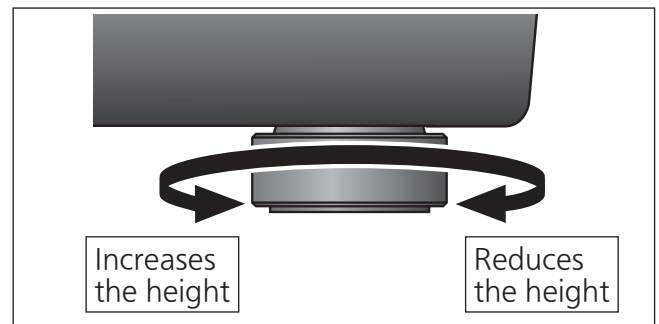

Insulator attachment

It is recommended that the unit be used without the insulator attachments normally.

Use the insulator attachments according to the installation environments or your preference.

- Vibration absorption is disabled and the structure becomes rigid when the insulator attachments are attached.
- Howling may occur in some installation environments.
- Howling may occur as a result of attaching insulator attachments.

1 Remove the insulators.

- Perform the task by placing the packing cushion or the like under the unit.

2 Attach the insulator attachment by screwing it on the insulator.

- This makes the insulator lose its cushioning function.

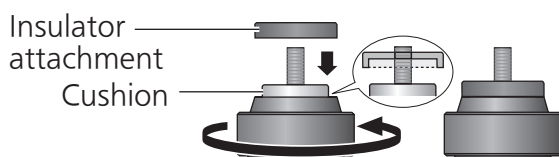

3 Attach the insulators.

Attention

- Be careful not to lose balance.

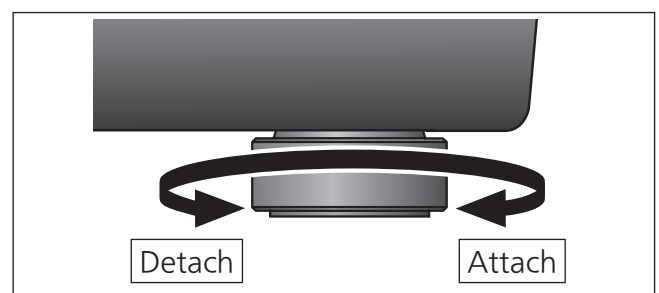
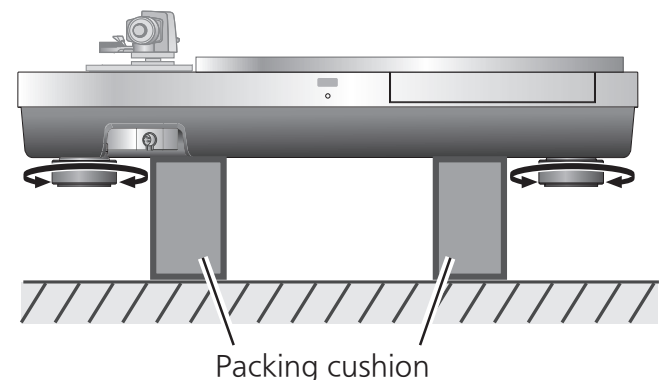

Fit the dust cover

1 While holding the dust cover from both sides, put it in place by aligning its four corners with the four corners of the unit.

- When removing, lift the dust cover straight up.

The combination of the following tonearm base and tone arm will cause interference with the dust cover. Therefore, remove the dust cover.

Tonearm base	Tone arm (Short-type)	
	Manufacturer	Model number
SH-TB10JL1-S	JELCO	SA-250

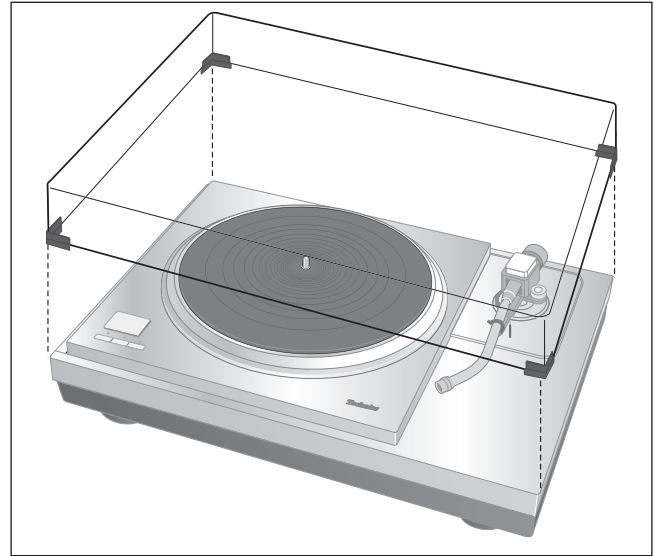

Attention

- Do not use the dust cover if you have a second tone arm connected.
- Remove the dust cover while playing.

■ Clearance for installing the dust cover (■ : Clearance)

Dust cover

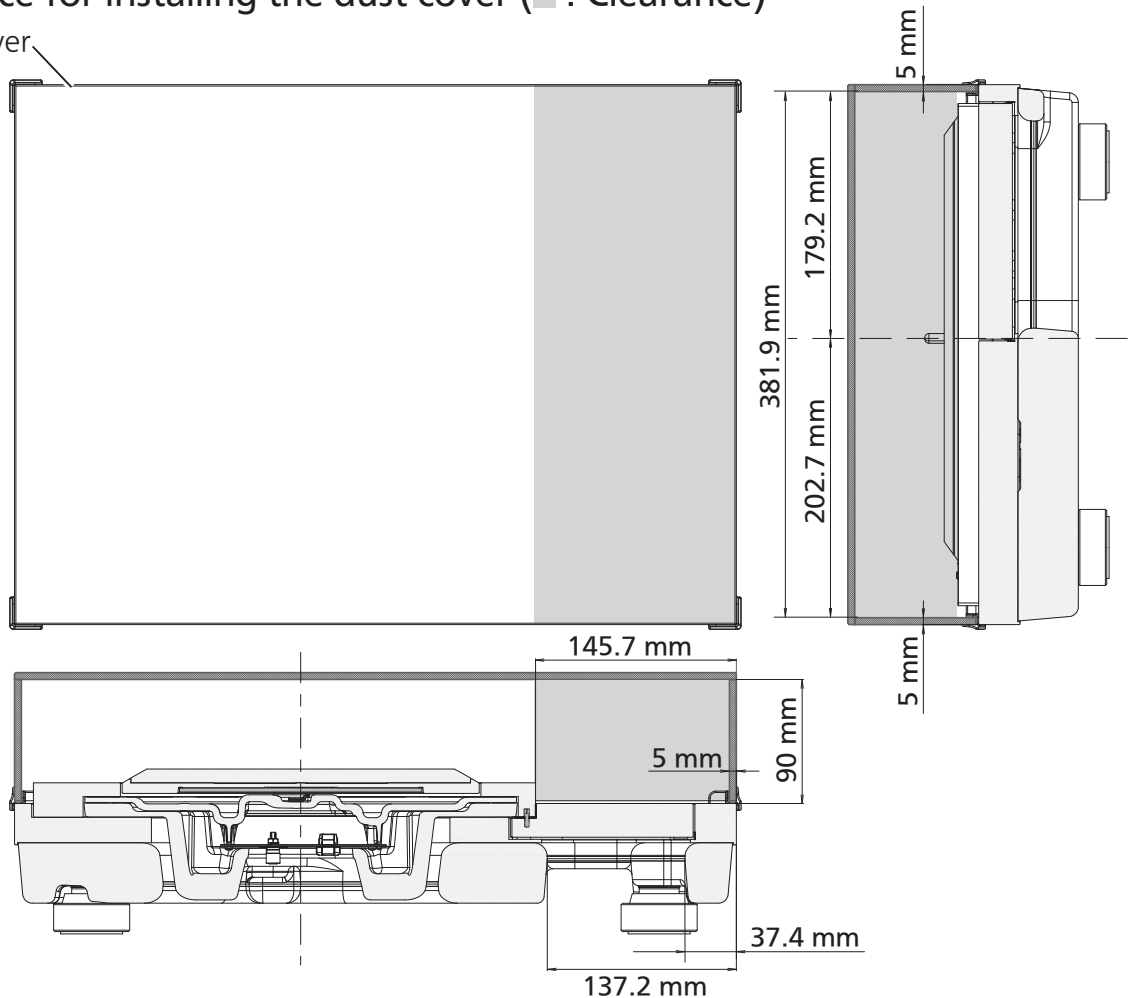

Introduction

Nous vous remercions d'avoir arrêté votre choix sur cet appareil.

Ce produit est une base de platine spéciale pour le SP-10R. Veuillez lire attentivement ces instructions avant d'utiliser ce produit et conservez ce manuel pour une utilisation future.

■ Caractéristiques

Coffret et isolateur à conception anti-vibration totale

- Le coffret à cinq couches haute rigidité est composé de divers types de matériaux tels que l'aluminium et le mélange à moule en vrac (BMC).
- Le caoutchouc à la silicone avec capacités d'amortissement élevées et une excellente fiabilité à long terme est utilisé dans l'isolateur pour amortir les vibrations externes.



Pour toute assistance supplémentaire, visitez :
États-Unis : <http://shop.panasonic.com/support>
Canada : www.panasonic.ca/french/support

Inscrivez-vous en ligne sur le site :
<http://shop.panasonic.com/support> (clients situés aux États-Unis uniquement)

Table des matières

Accessoires.....	02
Spécifications	02
Nom des pièces	03
Précautions de sécurité.....	03
Déballage et préparatifs.....	04
Assemblage du tourne-disque.....	05
Installation.....	08, 100

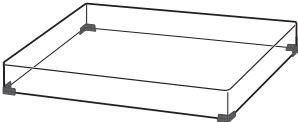
Accessoires

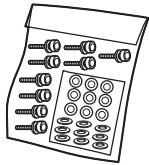
<p>Couvercle (1 pc.) (TXP0046)</p> 	<p>Clé hexagonale (1 pc.) (TTK0004)</p> 	<p>Accessoire isolant (4 pc.) (TEKL021)</p> 
<p>Ensemble de vis pour SP-10R (1 jeu) (TTV0113)</p> <ul style="list-style-type: none">● Vis (9 pc.)● Rondelles (9 pc.)● Ressorts Belleville (9 pc.) 	<ul style="list-style-type: none">● Vérifiez la présence et l'état des pièces et accessoires suivants.● Conservez les matériaux d'emballage après avoir sorti les marchandises. Vous en aurez besoin lors du transport du produit sur une longue distance.● Gardez les vis, les rondelles et les ressorts Belleville hors de portée des enfants pour éviter toute ingestion.	

Spécifications

Dimensions	Unité principale sans couvercle	524×97×392 mm (L×H×P) (20-21/32 × 6-13/16 × 15-7/16 po)
	Unité principale avec couvercle	531×188×399 mm (L×H×P) (20-29/32 × 7-13/32 × 15-23/32 po)
Poids	Unité principale sans couvercle	Environ 18,0 kg
	Unité principale avec couvercle	Environ 20,2 kg

Nom des pièces

Position de montage de l'unité principale SP-10R

- Ne fixez pas d'isolateurs ici lors du montage de l'unité principale SP-10R. Cela pourrait causer du bruit.

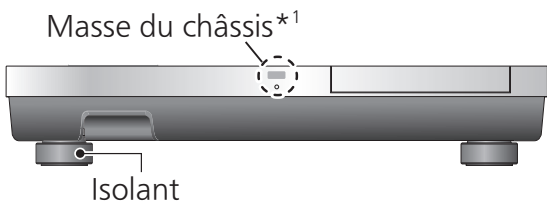
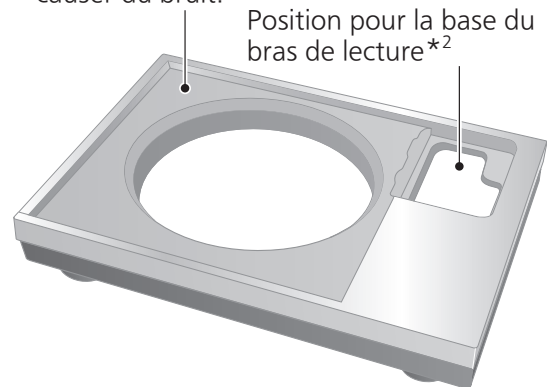

*1 Masse du châssis

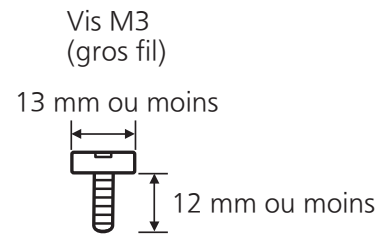
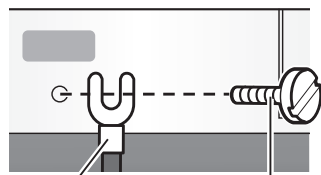

Il n'est pas fondamentalement nécessaire de connecter la masse du châssis. Si vous êtes préoccupé par le bruit, connectez comme décrit ci-dessous. Le bruit peut diminuer mais cela dépend de votre environnement d'utilisation.

- ① À l'aide d'une vis M3 disponible dans le commerce, fixez le fil de terre avec cosse à la masse du châssis.
 - ② Connectez le fil de terre à la borne de mise à la terre sur l'amplificateur.
- Utilisez une vis conductrice.

*2 La base du bras de lecture montée à la position standard (⇒05) pour le montage de la base du bras de lecture sur l'unité principale SP-10R peut être placée ici.

Précautions de sécurité

Avertissement

- Ne mettez pas de petites pièces à la portée des jeunes enfants. L'ingestion accidentelle d'un tel produit a un effet néfaste sur le corps.
 - En cas d'ingestion d'un tel produit, consultez immédiatement un médecin.

Attention

- Placez cette unité sur une surface plane. N'installez pas le produit dans un endroit élevé, inégal ou soumis à des vibrations ou à des impacts.
 - Le produit risque de se retourner ou de tomber, entraînant des blessures.
- Ne posez pas d'objet lourd sur le produit et ne marchez pas dessus.
 - Le produit risque de se retourner ou de tomber, entraînant des blessures.
- Ne placez sur l'appareil aucune source de flamme nue, telles des bougies allumées.
- N'installez pas le produit à une température extrêmement élevée. Le boîtier et les pièces internes peuvent être détériorés.
 - En particulier, ne l'exposez pas aux rayons directs du soleil et ne l'installez pas près d'un appareil de chauffage.
- Soyez toujours au moins deux personnes pour installer et transporter l'unité principale.
 - Sinon, l'appareil pourrait tomber et causer des blessures ou un dysfonctionnement.
- Veillez à ne pas vous coincer les doigts dans le couvercle. Sinon, vos doigts pourraient être blessés.
 - Surveillez particulièrement les enfants.

Déballage et préparatifs

Remarques pour sortir les marchandises de la boîte et les transporter

Attention

- Soyez toujours au moins deux personnes pour sortir et transporter l'unité principale.
- Veillez à ne pas perdre l'équilibre si vous soulevez l'appareil avec vos mains à une position non optimale.
 - Vous pourriez vous faire mal au dos.
 - Vous pourriez perdre l'équilibre dans les escaliers ou autre, ce qui pourrait entraîner des blessures.
- Veillez à ne pas vous coincer les doigts lorsque vous sortez l'unité principale.
- Veillez à ne pas vous coincer les doigts dans l'espace entre le bas de l'unité principale et le sol.
- Conservez les matériaux d'emballage après avoir sorti les marchandises. Emballez le produit dans l'ordre inverse du déballage avant de le transporter dans un endroit éloigné, par exemple lors d'un déménagement dans une autre maison.
- Sortez les marchandises après avoir décidé de l'emplacement d'installation.
- Pour les remarques concernant l'installation, consultez la section « Installation » (⇒08).

① Retirez le couvercle et le manuel d'utilisation.

- Tenez les accessoires hors de portée des enfants.
- La base de platine et le couvercle sont enveloppés dans des feuilles de protection.

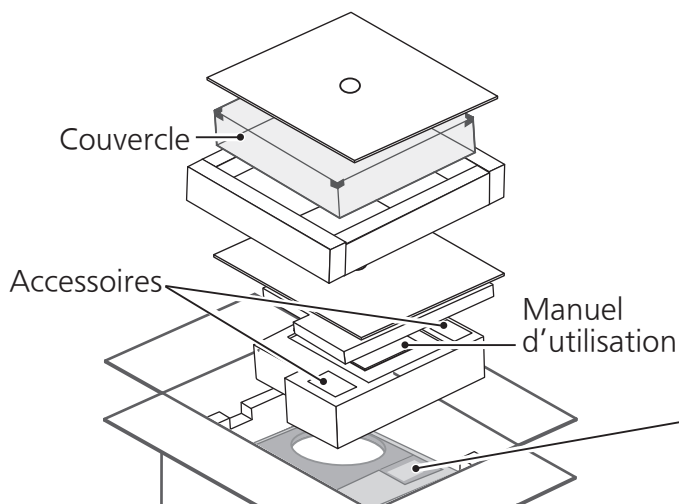

Ordre pour l'emballage

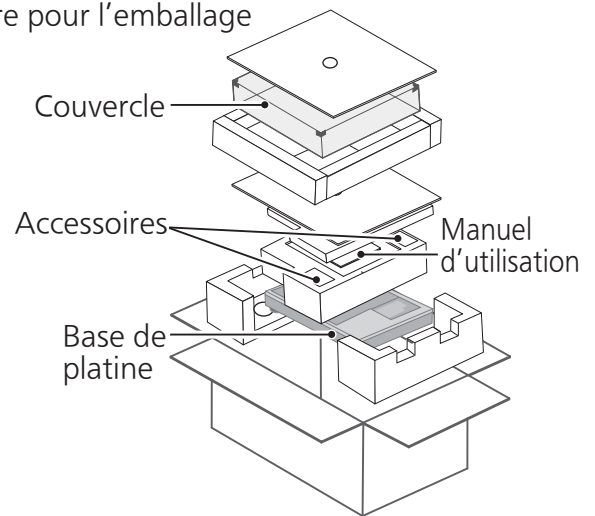

Vue supérieure de la boîte

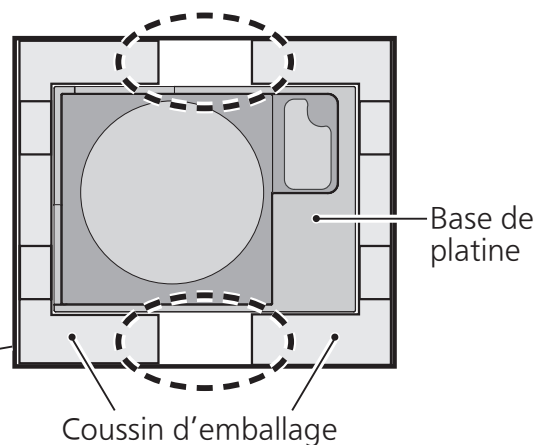

② Placez vos mains entre les coussins d'emballage (① zone en pointillés de la vue supérieure de la boîte) et soulevez lentement l'unité principale pour la retirer. Soyez toujours au moins deux personnes pour effectuer cette tâche.

- Soyez très prudent lorsque vous soulevez l'unité principale.
- Tenez l'unité principale par le bas pour l'empêcher de glisser de vos mains.
- Effectuez la tâche avec les deux mains pour ne pas perdre l'équilibre.

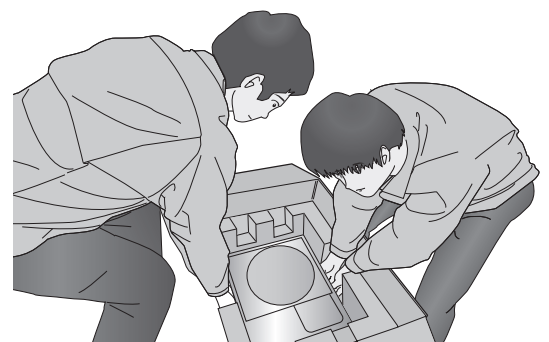

Image de la tâche de soulèvement

Assemblage du tourne-disque

Avant d'assembler le tourne-disque

- Pour savoir comment assembler ou retirer le plateau, consultez le manuel d'utilisation du SP-10R.
- Utilisez la base du bras de lecture (SH-TB10), vendue séparément, lors du montage d'un bras de lecture.

Sélectionnez une base de bras de lecture court parmi les numéros de modèle indiqués ci-dessous lors du montage en position standard pour le montage de la base du bras de lecture.

Pour monter le SH-TB10-S à la position standard pour le montage de la base du bras de lecture, consultez la section Installation (⇒100).

Base de bras de lecture	Bras de lecture (Court)	
	Fabricant pris en charge	Numéro de modèle
SH-TB10RT1-S	ortofon	AS-212S, RS-212D
SH-TB10TC1-S	Technics	EPA-100mk2
SH-TB10JL1-S	JELCO	SA-250
SH-TB10SM1-S	SME	M2-9R

Montage du bras de lecture sur l'unité principale SP-10R

1 Montez votre bras de lecture sur la base du bras de lecture.

- Consultez votre feuillet sur le bras de lecture.

2 Montez la base du bras de lecture sur l'unité principale SP-10R.

- Montez à l'endroit approprié.
- Alignez les trous de vis de la base de bras de lecture sur les saillies dans l'unité principale SP-10R et fixez (à trois endroits) avec les vis de montage et les rondelles fournies avec la base de bras de lecture à l'aide de la clé hexagonale.

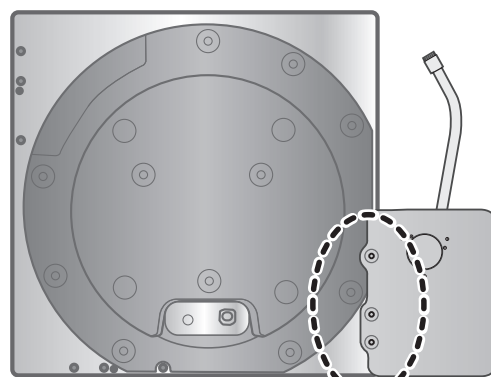

Position standard pour le montage de la base de bras de lecture.

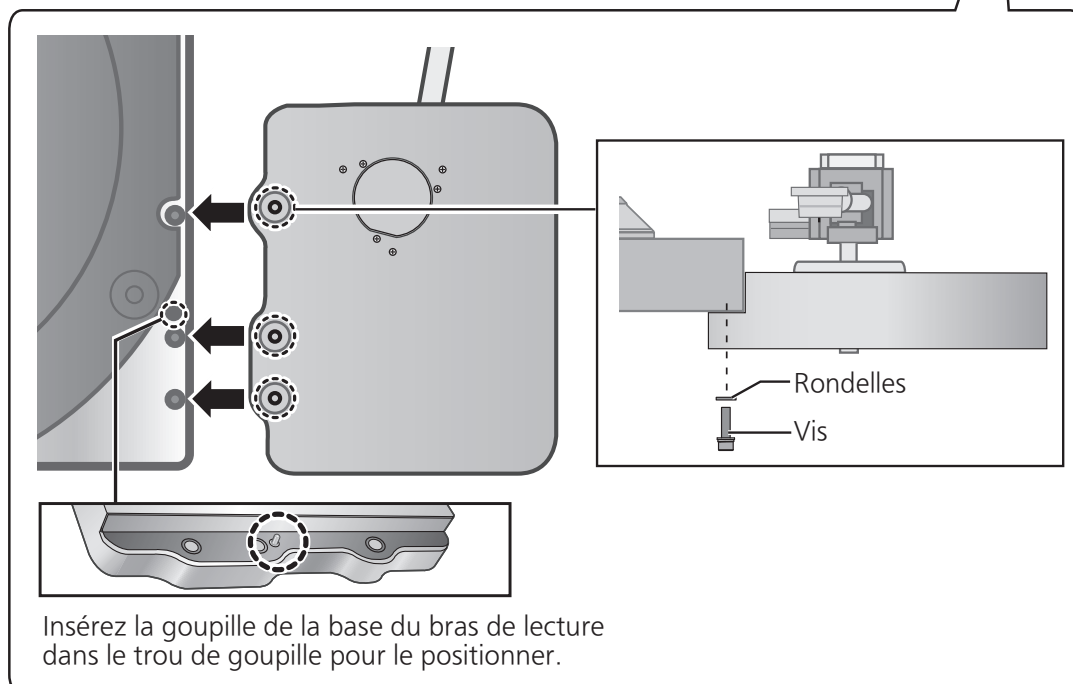

Assemblage du tourne-disque (suite)

Montage sur la base de platine

- 1** Serrez les vis des poignées détachables fournies avec le SP-10R dans les trous de montage des poignées détachables (à deux emplacements) sur l'unité principale SP-10R.

Attention

- Serrez les poignées détachables en les tournant au moins 5 fois. Si vous les avez serrées jusqu'au bout, desserrez-les un peu. Ne les serrez pas à fond.

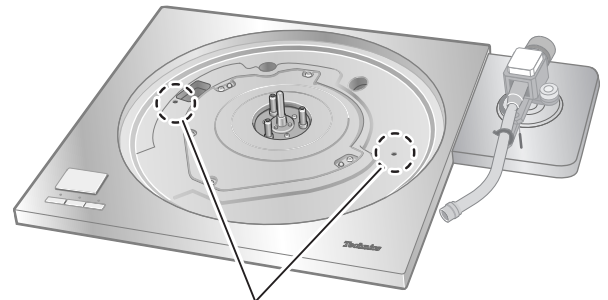

Trous de montage des poignées détachables

- 2** Soulevez lentement l'unité principale SP-10R et placez-la sur la base de platine.

- Veillez à ne pas coincer le câble de connexion de l'unité de commande.

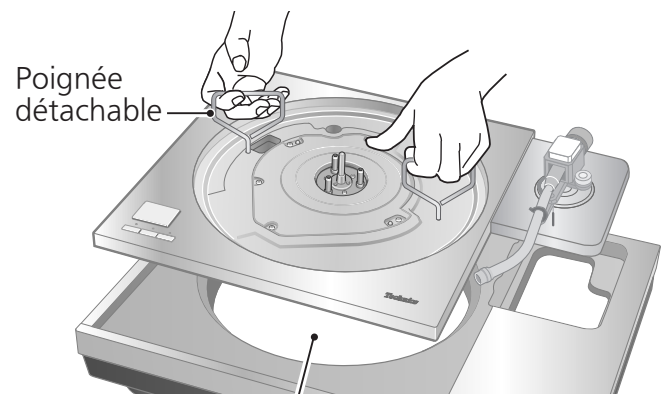

Faites passer le câble de connexion de l'unité de commande à travers l'orifice de la base de platine.

- 3** Enlevez les isolateurs.

- Placez deux coussins d'emballage sous l'unité principale pour la soulever et tournez les isolateurs dans le sens anti-horaire (vers la gauche) vue du dessous.

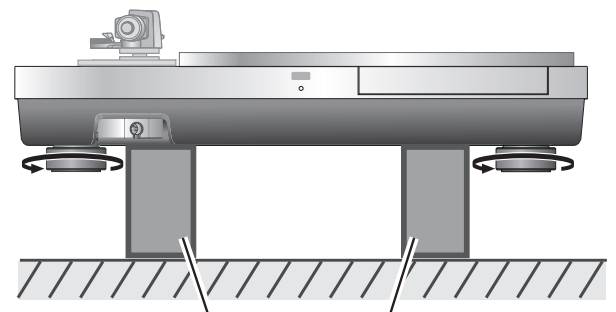

Coussin d'emballage

- 4** Placez un coussin d'emballage sous l'unité principale pour la placer dans un certain angle afin de serrer l'ensemble de vis pour le SP-10R à l'aide de la clé hexagonale fournie. (Les deux emplacements sont indiqués dans la figure à droite.)

- Fixez la vis, la rondelle et le ressort Belleville dans l'ordre indiqué ci-dessous.

Ordre de fixation.

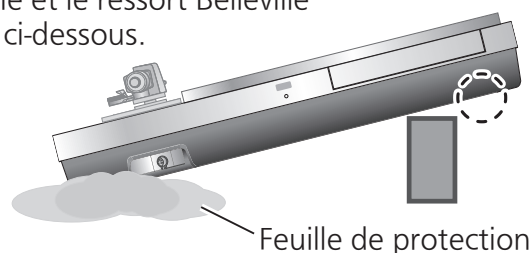
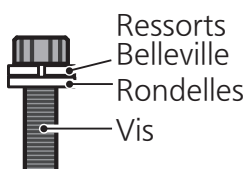

Feuille de protection

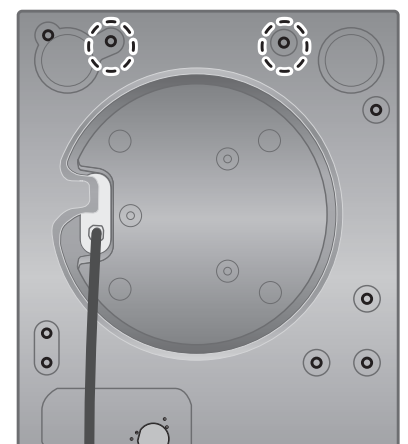

5 Placez l'unité principale à la verticale sur un côté sur la feuille de protection fournie avec l'unité principale.

- Assurez-vous qu'il n'y a pas d'objets en saillie, tels que des vis, sous la feuille de protection.
- Veillez à ce que l'unité principale ne perde pas l'équilibre et ne bascule pas.

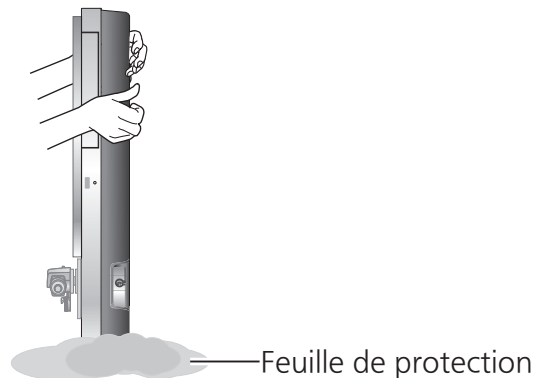

6 Serrez l'ensemble de vis pour le SP-10R à l'aide de la clé hexagonale fournie.
(Les sept emplacements sont indiqués dans la figure à droite.)

- Vérifiez que les neuf vis, y compris les deux serrées à l'étape 4, ont été bien serrées.

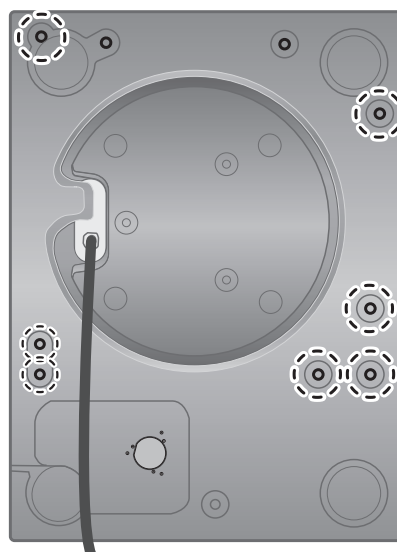

7 Fixez les isolateurs à l'unité.

- Placez deux coussins d'emballage sous l'unité principale pour la soulever et tournez les isolateurs dans le sens horaire (vers la droite) vue du dessous.

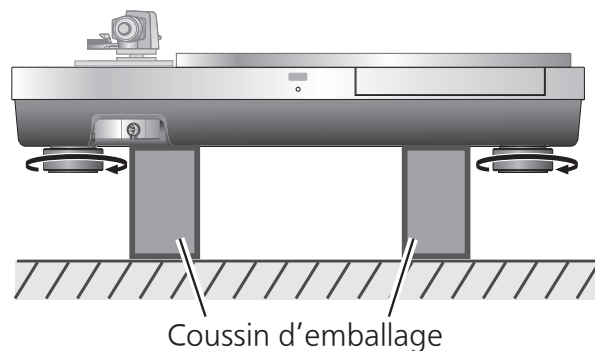

8 Montez le plateau sur l'unité principale du SP-10R.

- Consultez « Montage du plateau » dans le manuel d'utilisation du SP-10R.

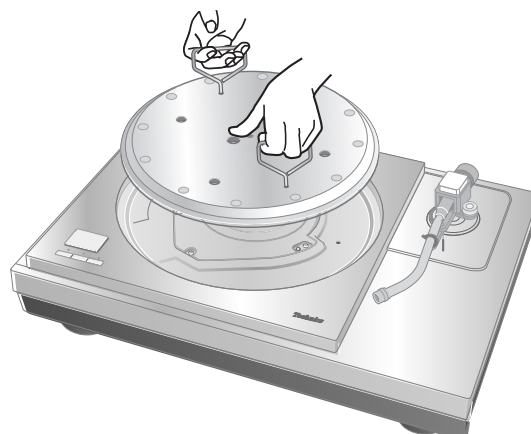

Installation

Installation

Installez le tourne-disque sur une surface de niveau, à l'abri de toute vibration.

Éloignez le tourne-disque le plus loin possible des enceintes.

*Consultez « Remarques pour l'installation » également dans le manuel d'utilisation du SP-10R.

- Si l'unité vibre lorsqu'elle est installée, réglez-la en insérant des isolateurs (⇒ ci-dessous).
- Ne tirez pas l'unité avec force après l'installation. Cela pourrait endommager les isolateurs ou la surface du sol.
- Soyez toujours aux moins deux personnes pour effectuer cette tâche.

Réglage de la hauteur pour mettre le tourne-disque au niveau

1 Soulevez le tourne-disque pour tourner les isolateurs et réglez la hauteur.

- Dans le sens horaire (vers la droite) vu du dessous : Abaissé
- Dans le sens anti-horaire (vers la gauche) vu du dessous : Surélevé

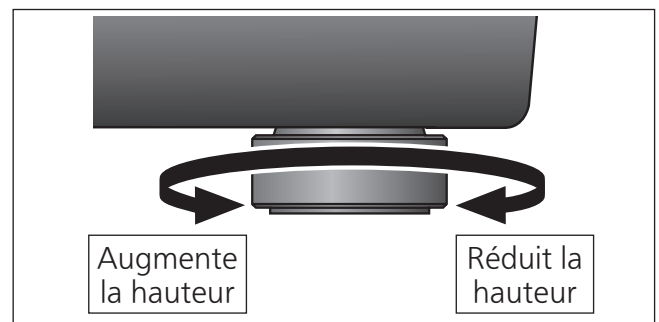

Attention

- Ne tournez pas trop loin les isolateurs. Cela peut les amener à se détacher ou peut les endommager.

Fixation de l'isolateur

Normalement, il est recommandé d'utiliser l'unité sans les accessoires isolants. Utilisez-les en fonction de l'environnement d'installation ou de vos préférences.

- L'absorption des vibrations est désactivée et la structure devient rigide lorsque les accessoires isolants sont en place.
- Des hullements peuvent se produire dans certains environnements d'installation.
- Des hullements peuvent se produire à la suite de la fixation des accessoires isolants.

1 Enlevez les isolateurs.

- Effectuez la tâche en plaçant le coussin d'emballage ou autre sous l'unité.

2 Fixez l'accessoire isolant en le vissant dans l'isolateur.

- L'isolateur perdra sa fonction d'amortisseur.

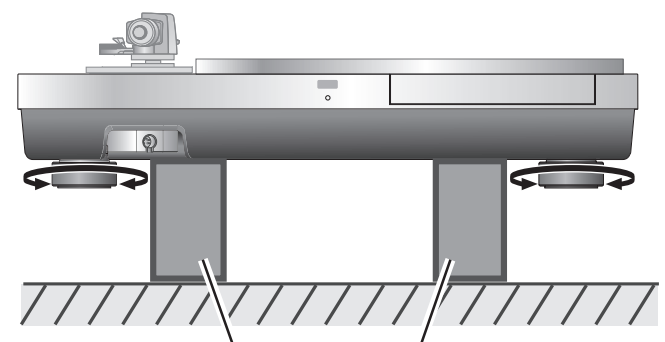
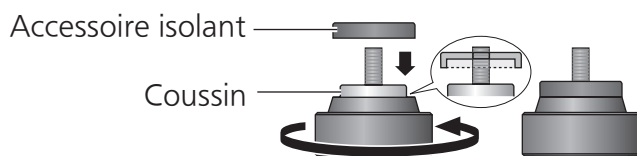

3 Fixez les isolateurs.

Attention

- Veillez à ne pas perdre l'équilibre.

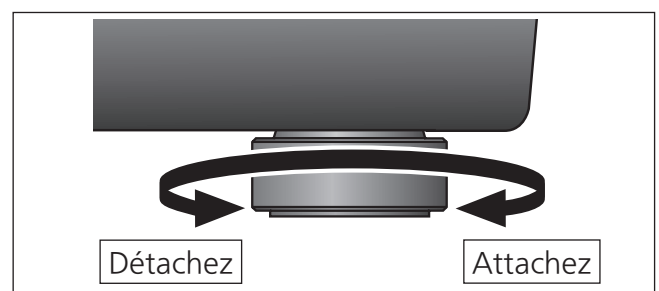

Mise en place du couvercle

1 Tout en maintenant le couvercle des deux côtés, mettez-le en place en alignant ses quatre coins sur les quatre coins de l'unité.

- Lors du retrait, soulevez le couvercle vers le haut.

La combinaison de la base de bras de lecture et du bras de lecture suivants provoquera un frottement avec le couvercle.

Par conséquent, retirez le couvercle.

Base de bras de lecture	Bras de lecture (Court)	
	Fabricant pris en charge	Numéro de modèle
SH-TB10JL1-S	JELCO	SA-250

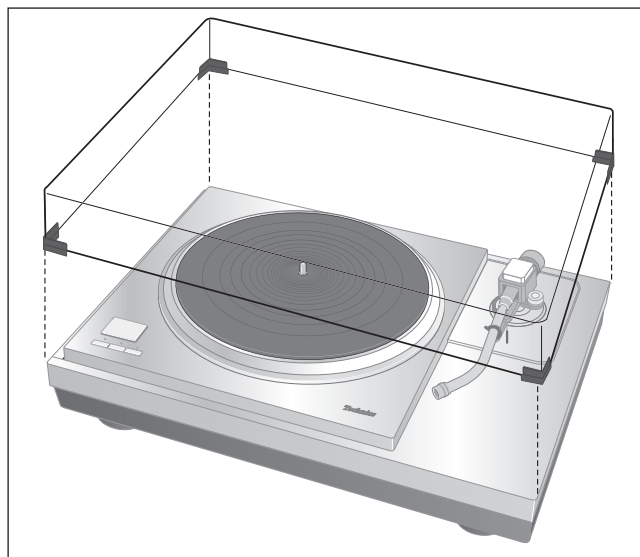

Attention

- N'utilisez pas le couvercle si vous avez connecté un second bras de lecture.
- Retirez le couvercle pendant la lecture.

■ Dégagement pour l'installation du couvercle (■ : Dégagement)

Couvercle

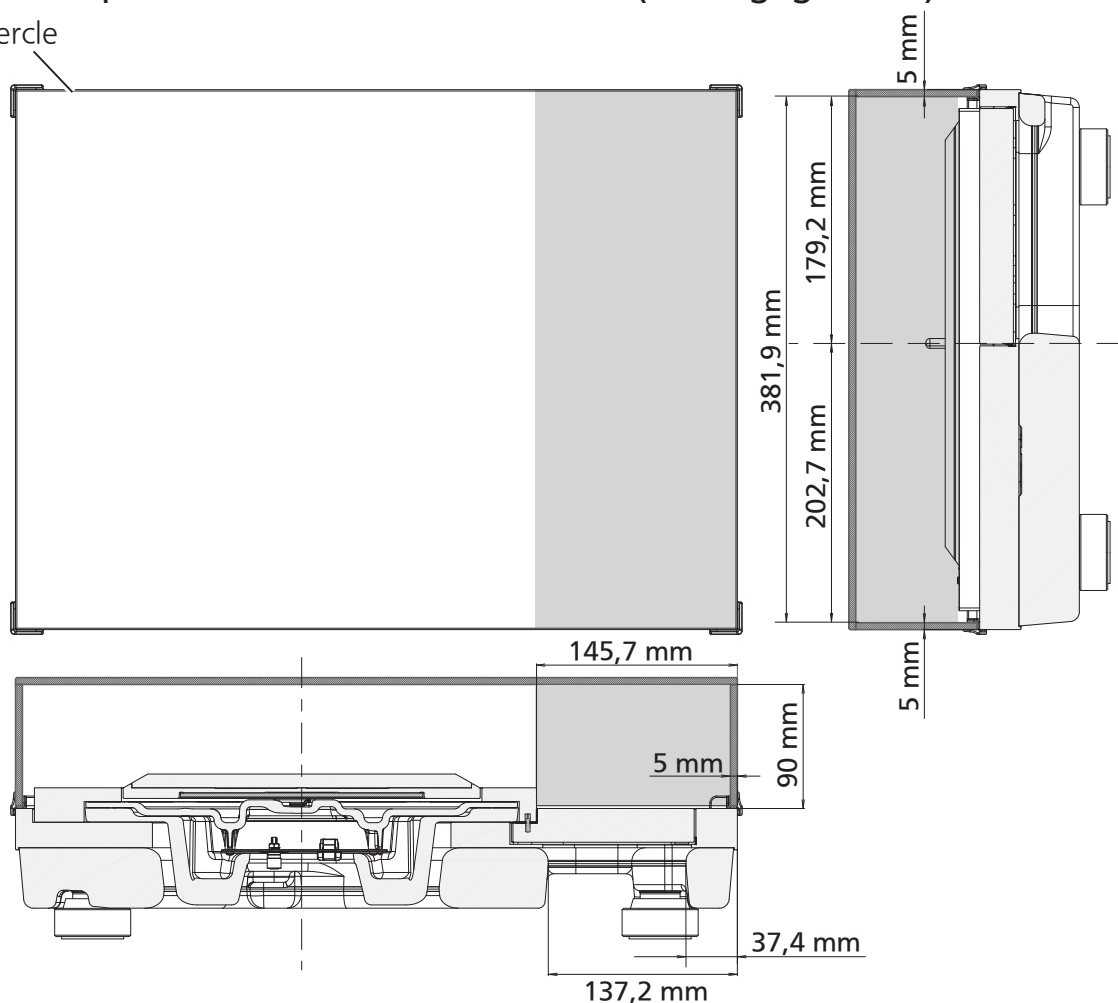

Einleitung

Wir möchten Ihnen dafür danken, dass Sie sich für dieses Gerät entschieden haben. Dieses Produkt ist eine spezielle Plattentellerbasis für den SP-10R. Bitte lesen Sie diese Anleitung sorgfältig durch, bevor Sie dieses Produkt verwenden, und bewahren Sie diese Anleitung für die spätere Verwendung an einem sicheren Ort auf.

■ Besondere Merkmale



Sorgfältige Konstruktion mit Anti-Vibrations-Gehäuse und Isolator

- Das hochsteife Gehäuse besteht aus verschiedenen Materialien wie Aluminium und BMC.
- Silikongummi mit hoher Dämpfung und ausgezeichneter langfristiger Zuverlässigkeit wird im Isolator verwendet, um externe Vibrationen auszuschließen.

Inhaltsverzeichnis

Zubehör.....	02
Technische Daten	02
Bezeichnung der Teile.....	03
Sicherheitsvorkehrungen	03
Auspacken und Vorbereitung	04
Zusammenbau des Plattenspielers	05
Aufstellung.....	08, 100

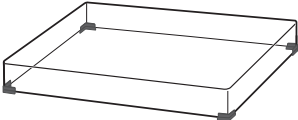
Zubehör

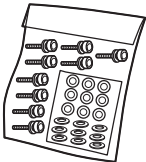
<p>Staubschutzhaube (1 Stck.) (TXP0046)</p> 	<p>Sechskantschlüssel (1 Stck.) (TTK0004)</p> 	<p>Isolatorbefestigung (4 Stck.) (TEKL021)</p> 
<p>Befestigungsschraubensatz für den SP-10R (1 Satz) (TTV0113)</p> <ul style="list-style-type: none"> • Schrauben (9 Stck.) • Unterlegscheiben (9 Stck.) • Tellerfedern (9 Stck.) 	<ul style="list-style-type: none"> • Überprüfen Sie bitte das mitgelieferte Zubehör auf Vollständigkeit. • Bewahren Sie das Verpackungsmaterial nach Herausnehmen der Ware auf. Sie benötigen es, wenn Sie das Produkt für eine längere Strecke transportieren. • Bewahren Sie das Schrauben, Unterlegscheiben und Tellerfedern außerhalb der Reichweite von Kindern auf, um ein Verschlucken zu vermeiden. 	

Technische Daten

Abmessungen	Hauptgerät ohne Staubschutzhülle	524×97×392 mm (B×H×T)
	Hauptgerät mit Staubschutzhülle	531×188×399 mm (B×H×T)
Masse	Hauptgerät ohne Staubschutzhülle	Ca. 18,0 kg
	Hauptgerät mit Staubschutzhülle	Ca. 20,2 kg

Bezeichnung der Teile

Montageposition für das SP-10R-Hauptgerät

- Bringen Sie die Isolierfüße nicht hier an, wenn Sie das SP-10R-Hauptgerät montieren. Andernfalls kann es zu Störgeräuschen kommen.

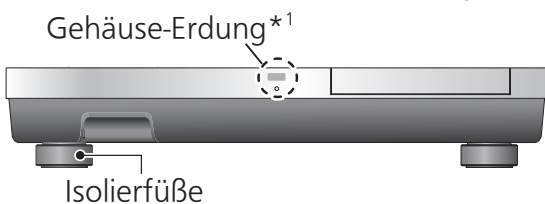
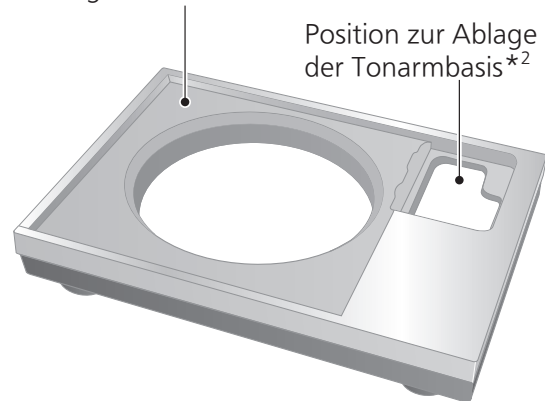

*1 Gehäuse-Erdung

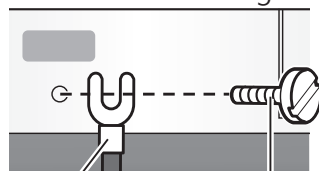

Erdungskabel mit Öse M3-Schraube

M3-Schraube
(Grobgewinde)
13 mm oder weniger

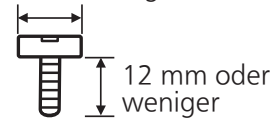

Grundsätzlich ist es nicht notwendig, die Gehäuse-Erdung zu verbinden. Wenn Sie sich über Störungen Sorgen machen, verbinden Sie wie unten beschrieben. Die Störungen können sich verringern, obwohl dies von Ihrer Einsatzumgebung abhängt.

- ① Befestigen Sie mit einer handelsüblichen M3-Schraube ein Erdungskabel mit Öse an der Gehäuse-Erdung.
 - ② Verbinden Sie das Erdungskabel mit dem Erdungsanschluss am Verstärker.
- Verwenden Sie eine leitende Schraube.

*2 Die Tonarmbasis, die an der Standardposition (⇒05) zur Montage der Tonarmbasis auf dem SP-10R-Hauptgerät montiert ist, kann hier abgelegt werden.

Sicherheitsvorkehrungen

WARNUNG

- Lassen Sie kleine Teile nicht innerhalb der Reichweite von kleinen Kindern. Ein versehentliches Verschlucken eines solchen Gegenstandes wirkt sich schädlich auf den Körper aus.
 - Suchen Sie sofort einen Arzt auf, falls ein solches Element verschluckt wurde.

ACHTUNG

- Stellen Sie dieses Gerät auf eine ebene Oberfläche. Stellen Sie das Gerät nicht an einem hoch gelegenen, unebenen Ort auf, oder an einem Ort, der Vibrationen oder Stößen ausgesetzt ist.
 - Das Gerät kann umkippen oder herunterfallen und damit Verletzungen verursachen.
- Stellen Sie keine schweren Gegenstände auf das Gerät und treten Sie nicht darauf.
 - Das Gerät kann umkippen oder herunterfallen und damit Verletzungen verursachen.
- Stellen Sie keine Quellen offener Flammen, z.B. brennende Kerzen, auf das Gerät
- Stellen Sie das Gerät nicht bei extrem hohen Temperaturen auf. Das Außengehäuse und die inneren Teile könnten beschädigt werden.
 - Setzen Sie das Gerät insbesondere keinem direkten Sonnenlicht aus und stellen Sie es nicht in der Nähe eines Heizgeräts auf.
- Es werden zwei oder mehr Personen benötigt, um das Hauptgerät auszupacken und zu transportieren.
 - Dies kann dazu führen, dass dieses Gerät herunterfällt, was Verletzungen oder Fehlfunktionen dieses Geräts zur Folge haben kann.
- Achten Sie darauf, sich nicht die Finger in der Staubschutzhaube einzuklemmen. Andernfalls können Ihre Finger verletzt werden.
 - Achten Sie besonders auf Kinder.

Auspacken und Vorbereitung

Hinweise zum Herausnehmen der Ware aus der Verpackung und zum Transport

Achtung

- Es werden zwei oder mehr Personen benötigt, um das Hauptgerät auszupacken und zu transportieren.
- Achten Sie darauf, das Gleichgewicht nicht zu verlieren, wenn Sie das Gerät mit den Händen in einer nicht optimalen Position anheben.
 - Sie können Ihrem Rücken schaden.
 - Sie könnten das Gleichgewicht auf der Treppe oder ähnlichem verlieren, was zu Verletzungen führen kann.
- Achten Sie darauf, beim Herausnehmen des Hauptgeräts nicht Ihre Finger zu quetschen.
- Achten Sie darauf, Ihre Finger nicht im Spalt zwischen dem Boden des Hauptgeräts und dem Fußboden einzuklemmen.
- Bewahren Sie das Verpackungsmaterial nach Herausnehmen der Ware auf. Verpacken Sie das Gerät in der umgekehrten Reihenfolge wie beim Auspacken, bevor Sie es an einen entfernten Ort bringen, beispielsweise wenn Sie umziehen.
- Entnehmen Sie die Ware, nachdem Sie sich für einen Aufstellort entschieden haben.
- Hinweise zur Installation finden Sie unter „Aufstellung“ (⇒08).

- ① Nehmen Sie die Staubschutzhaube und die Bedienungsanleitung heraus.
- Bewahren Sie Zubehörteile außerhalb der Reichweite von Kindern auf.
 - Die Plattentellerbasis und die Staubschutzhaube sind in Schutzfolie eingewickelt.

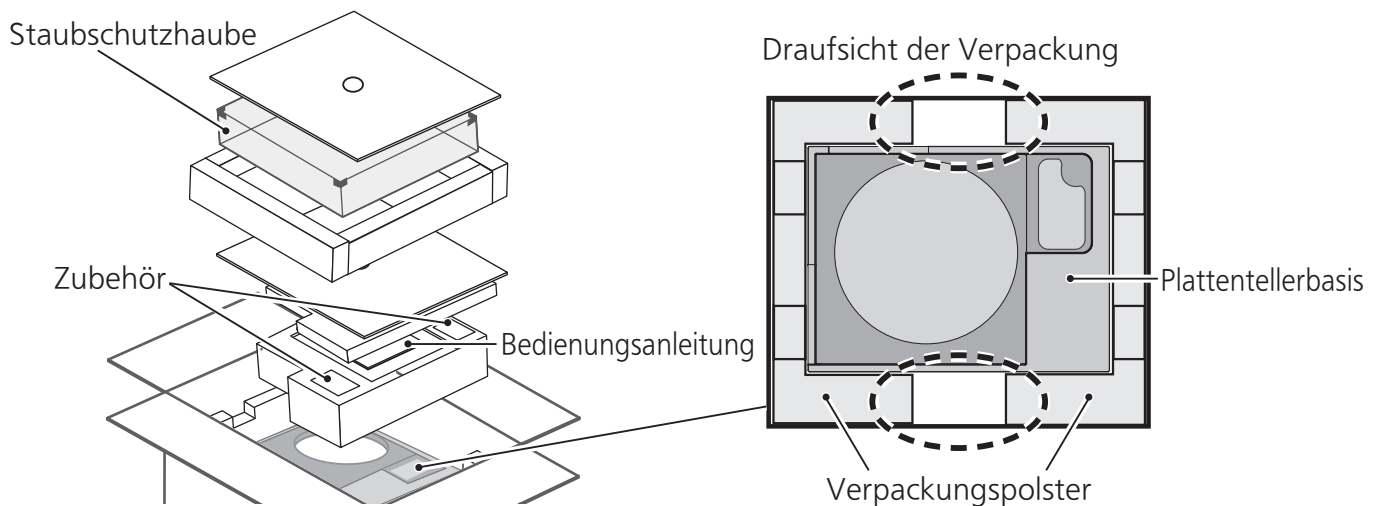

- ② Stecken Sie Ihre Hände zwischen die Verpackungspolster (① gestrichelte Linie in der Draufsicht der Verpackung) und heben Sie das Hauptgerät langsam an, um es herauszunehmen. Führen Sie diese Aufgabe immer mit zwei oder mehr Personen durch.
- Seien Sie beim Anheben des Hauptgeräts vorsichtig.
 - Halten Sie das Hauptgerät unter dem Boden fest, damit es Ihnen nicht aus den Händen rutschen kann.
 - Führen Sie die Aufgabe mit beiden Händen durch, um das Gleichgewicht nicht zu verlieren.



Abbildung zum Anheben

Zusammenbau des Plattenspielers

Vor dem Zusammenbau des Plattenspielers

- Informationen zum Zusammenbau oder zum Ausbau des Plattentellers finden Sie in der Bedienungsanleitung des SP-10R.
- Verwenden Sie zur Montage eines Tonarms die separat erhältliche Tonarmbasis (SH-TB10). Einzelheiten zur Montage finden Sie in der Bedienungsanleitung des Tonarms, den Sie montieren wollen. Wählen Sie eine kurze Tonarmbasis aus den unten aufgeführten Modellnummern aus, wenn Sie sie an der Standardposition zur Montage der Tonarmbasis montieren. Informationen zur Montage der SH-TB10-S an der Standardposition zur Montage der Tonarmbasis finden Sie im Abschnitt zur Installation (⇒100).

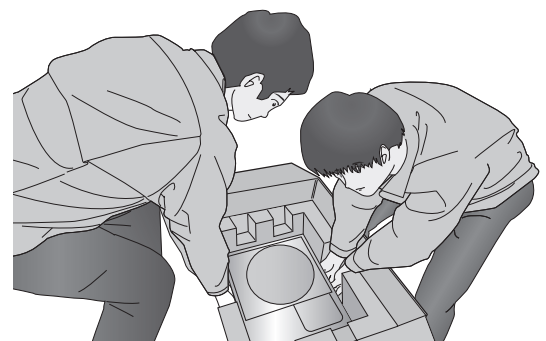
Tonarmbasis	Tonarm (Kurzer)	
	Unterstützter Hersteller	Modell-Nummer
SH-TB10RT1-S	ortofon	AS-212S, RS-212D
SH-TB10TC1-S	Technics	EPA-100mk2
SH-TB10JL1-S	JELCO	SA-250
SH-TB10SM1-S	SME	M2-9R

Montieren Sie den Tonarm am SP-10R-Hauptgerät

1 Montieren Sie Ihren Tonarm auf die Tonarmbasis.

- Siehe die Anleitung Ihres Tonarms.

2 Montieren Sie die Tonarmbasis am SP-10R-Hauptgerät.

- Montieren Sie an der vorgesehenen Stelle.
- Führen Sie die Vorsprünge und Schraubenbohrungen der Tonarmbasis im SP-10R-Hauptgerät übereinander und schrauben Sie sie (an drei Stellen) mit den im Lieferumfang der Tonarmbasis enthaltenen Schrauben und Unterlegscheiben mithilfe des Sechskantschlüssels fest.

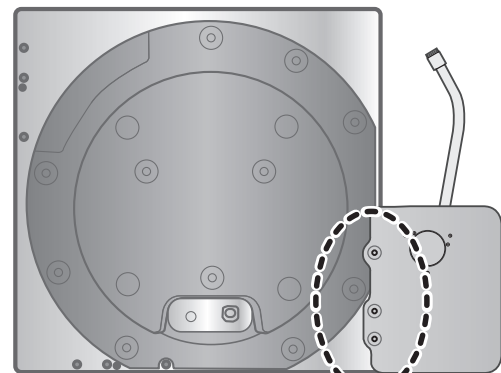

Standardposition zur Montage der Tonarmbasis

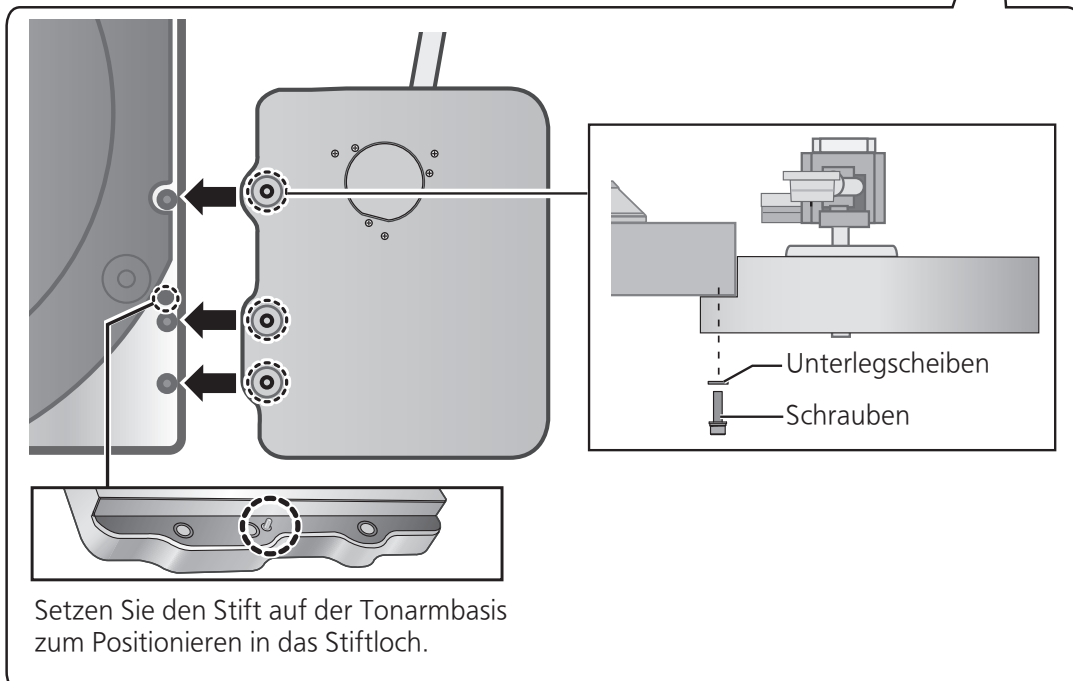

Zusammenbau des Plattenspielers (Fortsetzung)

Montage an der Plattentellerbasis

- 1** Schrauben Sie die im Lieferumfang des SP-10R enthaltenen Schrauben für den abnehmbaren Griff in den Befestigungslochern des abnehmbaren Griffs (an zwei Stellen) des SP-10R-Hauptgeräts fest.

Achtung

- Ziehen Sie den abnehmbaren Griff fest, indem Sie ihn mindestens 5-mal drehen. Wenn Sie ihn bis zum Ende festgezogen haben, lösen Sie ihn ein wenig. Ziehen Sie ihn nicht vollständig fest.

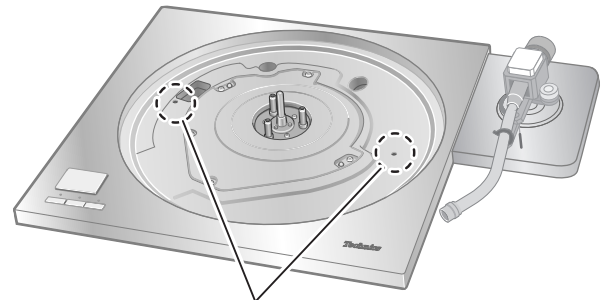

Befestigungsloch des abnehmbaren Griffs

- 2** Heben Sie das SP-10R-Hauptgerät langsam an und setzen Sie es auf die Plattentellerbasis.

- Achten Sie darauf, das Anschlusskabel des Steuergeräts nicht einzuklemmen.

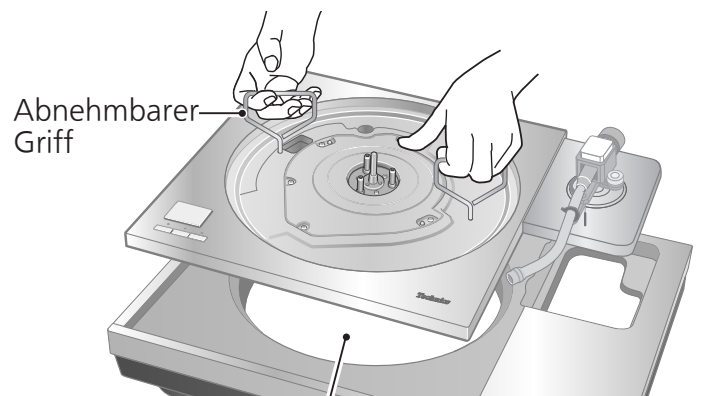

Führen Sie das Anschlusskabel des Steuergeräts durch das Loch in der Plattentellerbasis.

- 3** Entfernen Sie die Isolierfüße.

- Legen Sie die beiden Verpackungspolster unter das Hauptgerät, um es anzuheben, und drehen Sie die Isolierfüße von unten gesehen gegen den Uhrzeigersinn (nach links).

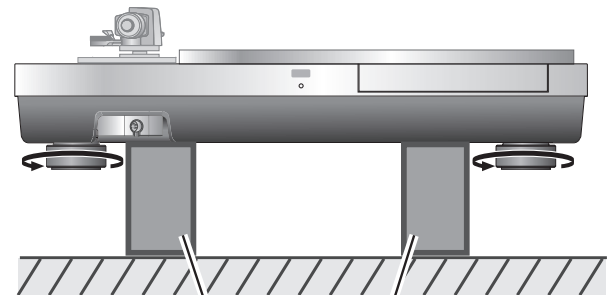

Verpackungspolster

- 4** Legen Sie ein Verpackungspolster unter das Hauptgerät, um es schräg aufzustellen, damit Sie den Befestigungsschraubensatz für den SP-10R mit dem Zubehör-Sechskantschlüssel festziehen können. (Die zwei Stellen in der Abbildung richtig)

- Setzen Sie die Schraube, die Unterlegscheibe und die Tellerfeder in der unten angegebenen Reihenfolge ein.

Reihenfolge beim Einsetzen

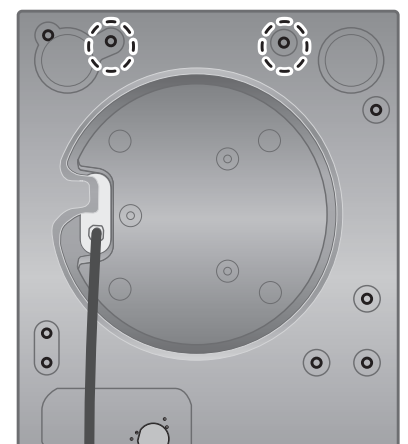
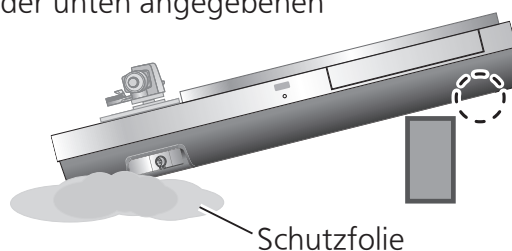
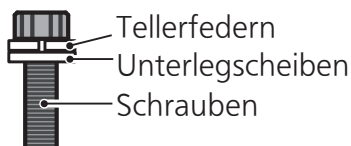

5 Legen Sie das Hauptgerät vertikal mit einer Seite auf die Schutzfolie, die mit dem Hauptgerät geliefert wurde.

- Achten Sie darauf, dass sich keine hervorstehenden Gegenstände, wie Schrauben, unter der Schutzfolie befinden.
- Achten Sie darauf, dass das Hauptgerät nicht aus der Balance kommt und umkippt.

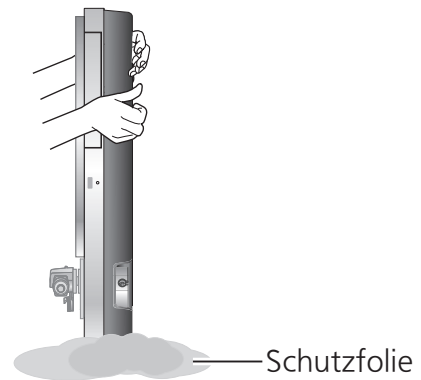

6 Ziehen Sie den Befestigungsschraubensatz für den SP-10R mit dem Zubehörsechskantschlüssel fest. (Die sieben Stellen in der Abbildung richtig)

- Überprüfen Sie, ob alle neun Schrauben, einschließlich der beiden in Schritt 4 festgezogenen, fest angezogen sind.

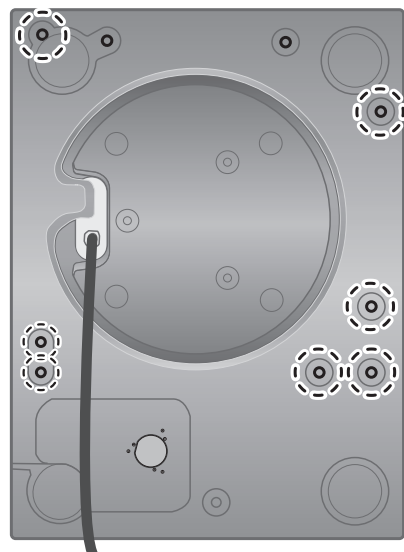

7 Bringen Sie die Isolierfüße am Gerät an.

- Legen Sie die beiden Verpackungspolster unter das Hauptgerät, um es anzuheben, und drehen Sie die Isolierfüße von unten gesehen im Uhrzeigersinn (nach rechts).

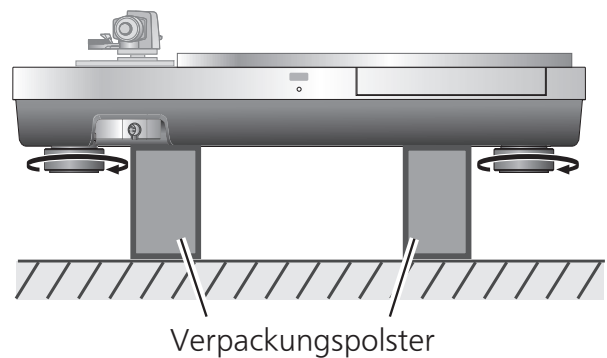

8 Montieren Sie den Plattenteller auf dem SP-10R-Hauptgerät.

- Siehe unter „Anbringen des Plattentellers“ in der Bedienungsanleitung des SP-10R.

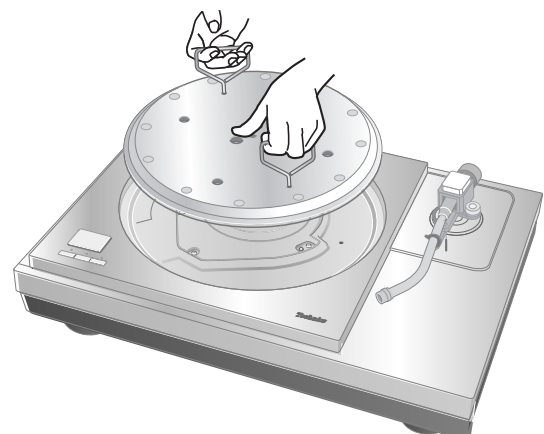

Aufstellung

Aufstellung

Stellen Sie den Plattenspieler auf einer waagerechten, möglichst schwingungsfreien Unterlage auf. Stellen Sie den Plattenspieler so weit wie möglich von den Lautsprechern entfernt auf.

*Siehe ebenfalls unter „Hinweise zur Aufstellung“ in der Bedienungsanleitung des SP-10R.

- Wenn das Gerät bei der Installation klappert, stellen Sie es durch Einsetzen von Isolatoren ein. (⇒ unten)
- Ziehen Sie das Gerät nach der Installation nicht gewaltsam. Dadurch kann es zu Beschädigung des Isolators oder des Bodens kommen.
- Es sind zwei oder mehr Personen erforderlich, um diese Aufgabe durchzuführen.

Stellen Sie die Höhe ein, um das Gerät horizontal aufzustellen

1 Heben Sie das Hauptgerät an, um die Isolatoren umzudrehen und die Höhe einzustellen.

- Von unten gesehen im Uhrzeigersinn (nach rechts): Abgesenkt
- Von unten gesehen gegen den Uhrzeigersinn (nach links): Angehoben

Achtung

- Drehen Sie die Isolierfüße nicht zu weit. Andernfalls können sie sich lösen oder beschädigt werden.

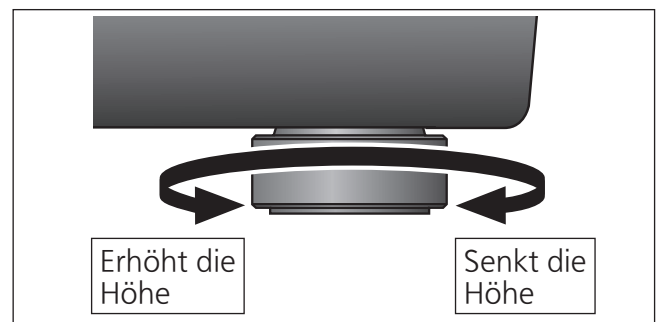

Isolatorbefestigung

Es wird empfohlen, das Gerät normalerweise ohne die Isolatoraufsätze zu verwenden. Verwenden Sie die Isolatoraufsätze nach Bedarf in Abhängigkeit von der Installationsumgebung oder Ihren Vorlieben.

- Wenn die Isolatoraufsätze angebracht sind, wird die Schwingungsdämpfung unmöglich und die Struktur wird steif.
- In einigen Installationsumgebungen kann es daher zu heulenden Geräuschen kommen.
- Heulen kann als Folge der Befestigung der Isolatoraufsätze auftreten.

1 Entfernen Sie die Isolierfüße.

- Führen Sie die Aufgabe durch, indem Sie das Verpackungspolster oder ähnliches unter das Gerät legen.

2 Bringen Sie die Isolatorbefestigung an, indem Sie sie am Isolierfuß festschrauben.

- Dadurch verliert der Isolator seine Dämpfungsfunktion.

Isolatorbefestigung

Kissen

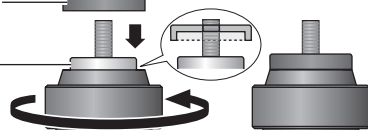

3 Bringen Sie die Isolierfüße an.

Attention

- Achten Sie darauf, dass Sie nicht das Gleichgewicht verlieren.

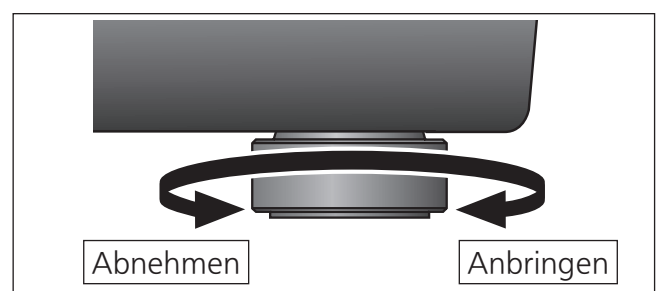
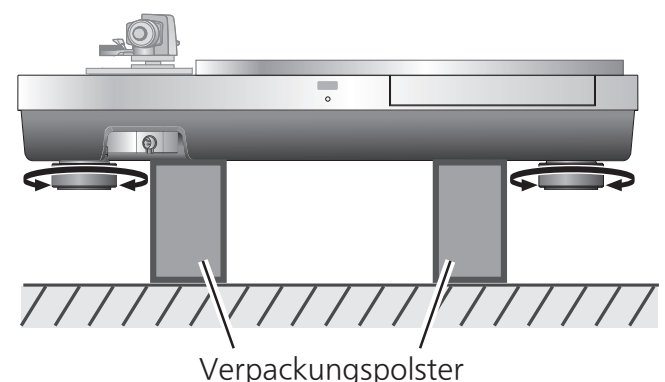

Aufsetzen der Staubschutzhaube

1 Während Sie die Staubschutzhülle von beiden Seiten festhalten, bringen Sie sie an Ort und Stelle an, indem Sie ihre vier Ecken mit den vier Ecken des Geräts ausrichten.

- Zum Entfernen heben Sie die Staubschutzhülle gerade an.

Die Verbindung zwischen Tonarmbasis und Tonarm führt zur Beeinträchtigung der Staubschutzhaube. Entfernen Sie deshalb die Staubschutzhaube.

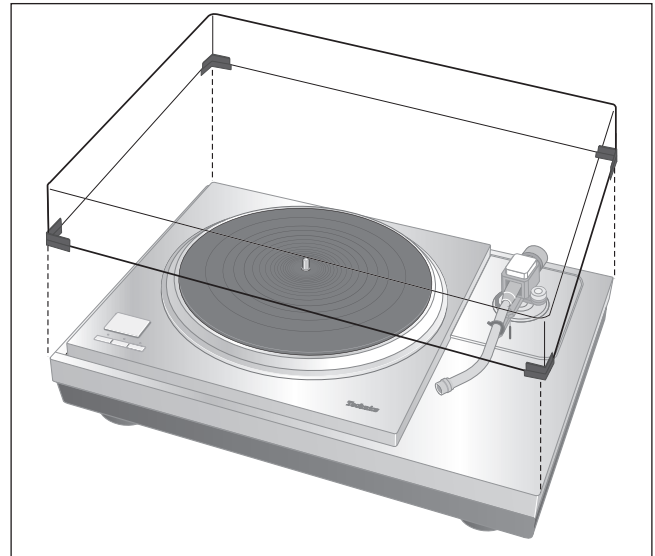

Tonarmbasis	Tonarm (Kurzer)	
	Unterstützter Hersteller	Modell-Nummer
SH-TB10JL1-S	JELCO	SA-250

Achtung

- Verwenden Sie die Staubschutzhülle nicht, wenn Sie einen zweiten Tonarm angebracht haben.
- Entfernen Sie die Staubschutzhülle bei der Wiedergabe.

■ Abstand für die Installation der Staubschutzhaube (■ : Abstand)

Staubschutzhaube

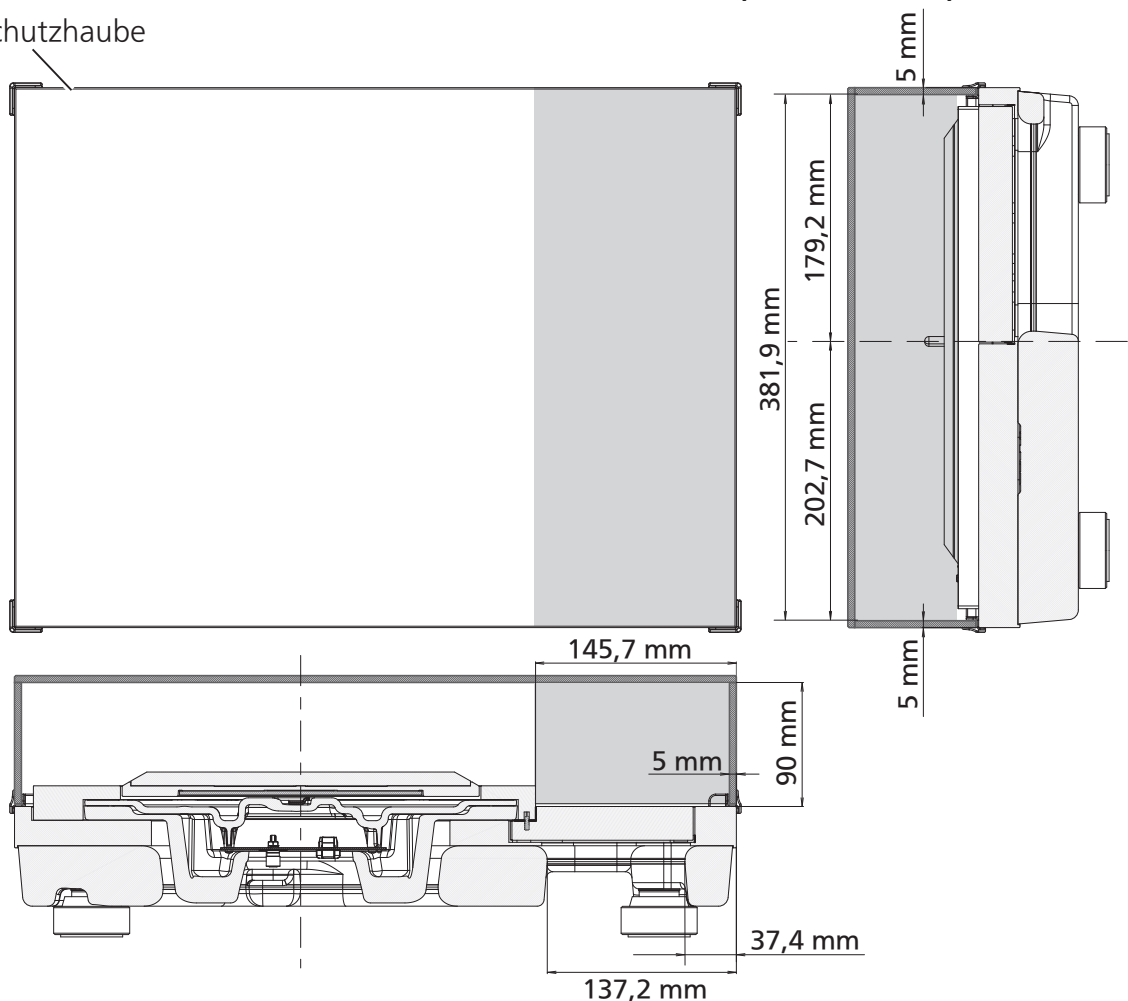

Introduction

Nous vous remercions pour votre achat de cet appareil.

Ce produit est une base de platine spécialement conçue pour le SP-10R. Veuillez lire attentivement ces instructions avant d'utiliser ce produit et conservez ce manuel pour vous y référer ultérieurement.

■ Caractéristiques



Armoire et isolateur avec conception anti-vibration rigoureuse

- L'armoire haute rigidité est composée de différents types de matériaux tels que l'aluminium et le BMC.
- Le caoutchouc de silicone avec des caractéristiques d'amortissement élevées et une excellente fiabilité à long terme est utilisé dans l'isolateur pour exclure les vibrations externes.

Table des matières

Accessoires.....	02
Spécifications	02
Nom des pièces	03
Précautions de sécurité	03
Déballage et préparation	04
Assemblage de l'appareil	05
Installation.....	08, 100

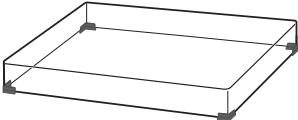
Accessoires

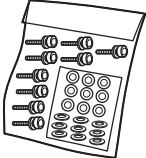
<p>Housse de protection (1 pce.) (TXP0046)</p> 	<p>Clé hexagonale (1 pce.) (TTK0004)</p> 	<p>Attache d'isolateur (4 pce.) (TEKL021)</p> 
<p>Jeu de vis pour le SP-10R (1 jeu) (TTV0113)</p> <ul style="list-style-type: none">● Vis (9 pce.)● Rondelles (9 pce.)● Ressorts Belleville (9 pce.) 	<ul style="list-style-type: none">● Cochez les accessoires pour vérifier qu'ils sont bien tous dans l'emballage.● Gardez les matériaux d'emballage après avoir pris possession du matériel. Vous en aurez besoin pour transporter l'appareil sur une longue distance.● Gardez les vis, les rondelles et ressorts belleville hors de portée des enfants pour qu'ils ne les avalent pas.	

Spécifications

Dimensions	Unité principale sans housse de protection	524×97×392 mm (L×H×P)
	Unité principale avec housse de protection	531×188×399 mm (L×H×P)
Masse	Unité principale sans housse de protection	Env. 18,0 kg
	Unité principale avec housse de protection	Env. 20,2 kg

Nom des pièces

Position de montage de l'unité principale SP-10R

- Ne fixez pas les isolateurs à cet endroit lors du montage de l'unité principale SP-10R. Cela pourrait provoquer du bruit.

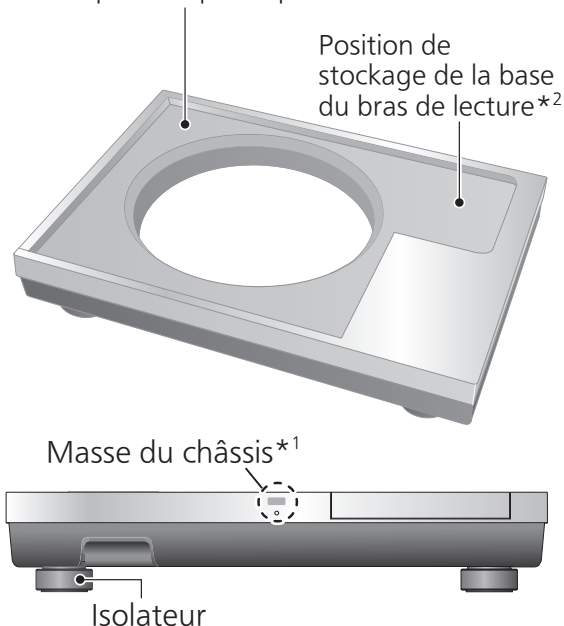

*1 Masse du châssis

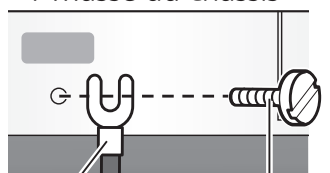

Câble de terre avec cosse Vis M3

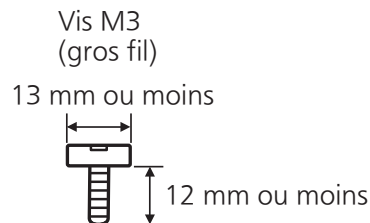

En règle générale, il n'est pas nécessaire de connecter la masse du châssis.

Si le bruit vous dérange, effectuez le raccordement de la manière décrite ci-dessous. Le bruit peut diminuer mais cela dépend de votre environnement d'utilisation.

① A l'aide d'une vis M3 disponible dans le commerce, fixez un câble de terre avec cosse à la masse du châssis.

② Connectez le câble de terre au terminal de terre de l'amplificateur.

- Utilisez une vis conductrice.

*2 La base du bras de lecture montée en position standard (⇒ 05) pour le montage de la base du bras de lecture sur l'unité principale SP-10R peut être stockée ici.

Précautions de sécurité

AVERTISSEMENT

- Ne mettez jamais les petites pièces à la portée des enfants en bas âge. Ils risqueraient de les avaler ce qui engendrerait un effet néfaste sur leur corps.
 - Consultez un médecin immédiatement dans le cas où une de ces pièces venait à être avalée.

ATTENTION

- Placez cet appareil sur une surface plane.
 - Veillez ne pas installer le produit en hauteur, sur une surface irrégulière ou dans un endroit soumis à des vibrations ou des impacts.
 - Le produit risque de se retourner ou de tomber et d'entraîner des blessures.
- Ne posez pas d'objet lourd sur le produit et ne marchez pas dessus.
 - Le produit risque de se retourner ou de tomber et d'entraîner des blessures.
- Ne placez pas de sources de flammes vives telles que bougies allumées sur cet appareil.
- N'installez pas le produit dans un lieu à température extrêmement élevée. Le boîtier externe et les pièces internes peuvent être détériorés.
 - Plus particulièrement, ne l'exposez pas à la lumière directe du soleil ou à proximité du chauffage.
- Utilisez toujours au moins deux personnes pour retirer et transporter l'unité principale.
 - Cela pourrait faire tomber l'appareil, causant des blessures ou un dysfonctionnement de celui-ci.
- Veillez à ne pas vous coincer les doigts dans la housse de protection. Vous pourriez vous blesser.
 - Surveillez attentivement les enfants.

Déballage et préparation

Notes pour sortir les marchandises de la boîte et les transporter

Attention

- Utilisez toujours au moins deux personnes pour retirer et transporter l'unité principale.
- Veillez à ne pas perdre l'équilibre si vous soulevez l'appareil avec vos mains dans une position non optimale.
 - Vous pourriez endommager votre dos.
 - Vous risquez de perdre l'équilibre dans les escaliers ou autre, ce qui peut provoquer des blessures.
- Faites attention de ne pas vous coincer les doigts lors du retrait de l'unité principale.
- Prenez garde à ne pas vous coincer les doigts dans l'espace entre la partie inférieure de l'unité principale et le sol.
- Gardez les matériaux d'emballage après avoir pris possession du matériel. Emballez le produit en suivant les procédures de déballage dans l'ordre inverse avant de le transporter sur une longue distance, par exemple en cas de déménagement.
- Sortez les marchandises après avoir décidé du lieu d'installation.
- Pour les remarques concernant l'installation, reportez-vous à la section « Installation » (⇒08).

① Retirez la housse de protection et le mode d'emploi.

- Conservez les accessoires hors de portée des enfants.
- La base de platine et la housse de protection sont enveloppées dans des feuilles de protection.

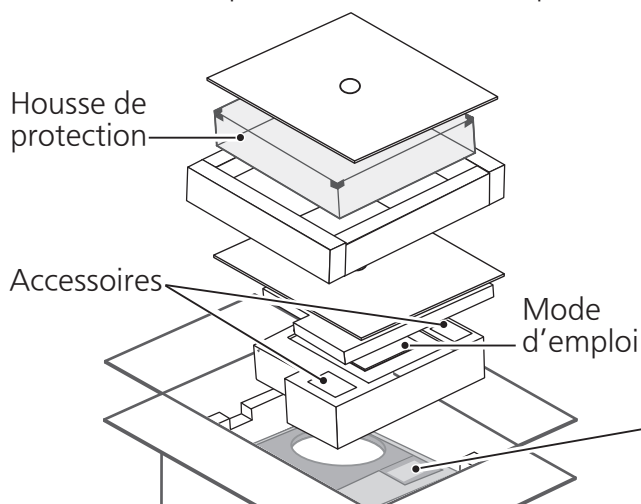

Ordre d'emballage

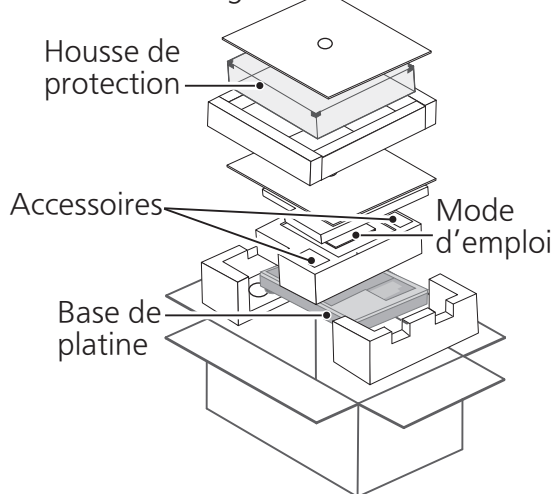

Vue de dessus de la boîte d'emballage

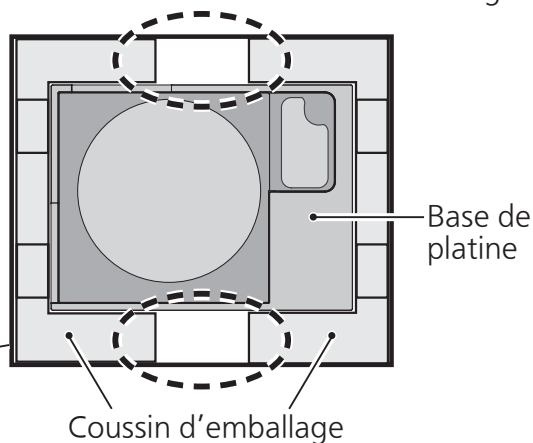

② Placez vos mains entre les coussins d'emballage (① zone en pointillés de la vue supérieure de la boîte) et soulevez lentement l'unité principale pour la retirer. Toujours effectuer cette opération à l'aide de deux personnes ou plus.

- Faites très attention lors du levage de l'unité principale.
- Tenez l'unité principale par le bas pour l'empêcher de glisser des mains.
- Effectuez cette tâche à l'aide des deux mains afin de ne pas perdre l'équilibre.

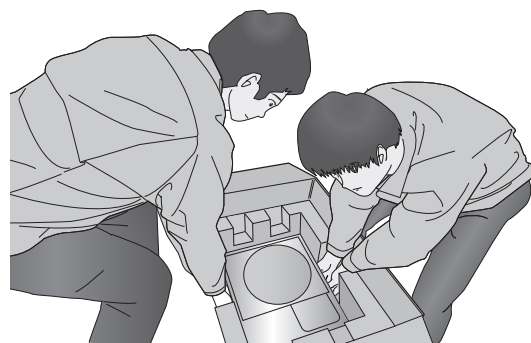

Image de tâche de levage

Assemblage de l'appareil

Avant d'assembler le lecteur

- Pour savoir comment assembler ou retirer la platine, veuillez consulter le mode d'emploi du SP-10R.
- Utilisez la base du bras de lecture (SH-TB10) vendue séparément lors du montage d'un bras de lecture. Pour en savoir plus sur le montage, consultez le mode d'emploi du bras de lecture à monter. Sélectionnez une base de bras de lecture court parmi les numéros de modèle ci-dessous lors de son montage en position standard pour le montage de la base du bras de lecture. Pour monter le SH-TB10-S en position standard pour le montage de la base du bras de lecture, reportez-vous à la section sur l'installation (⇒100).

Base du bras de lecture	Bras de lecture (Court)	
	Fabricant pris en charge	Numéro de modèle
SH-TB10RT1-S	ortofon	AS-212S, RS-212D
SH-TB10TC1-S	Technics	EPA-100mk2
SH-TB10JL1-S	JELCO	SA-250
SH-TB10SM1-S	SME	M2-9R

Montez le bras de lecture sur l'unité principale SP-10R

1 Montez votre bras de lecture au niveau de la base du bras de lecture.

- Reportez-vous au dépliant de votre bras de lecture.

2 Montez la base du bras de lecture sur l'unité principale SP-10R.

- Montez à l'emplacement approprié.
- Installez les saillies et les trous de vis de la base du bras de lecture dans l'unité principale SP-10R et serrez-les (à trois emplacements) en utilisant les vis de montage et les rondelles fournies avec la base du bras de lecture à l'aide d'une clé hexagonale.

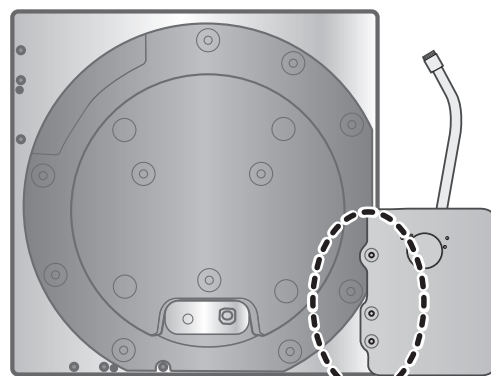

Position standard pour le montage de la base du bras de lecture

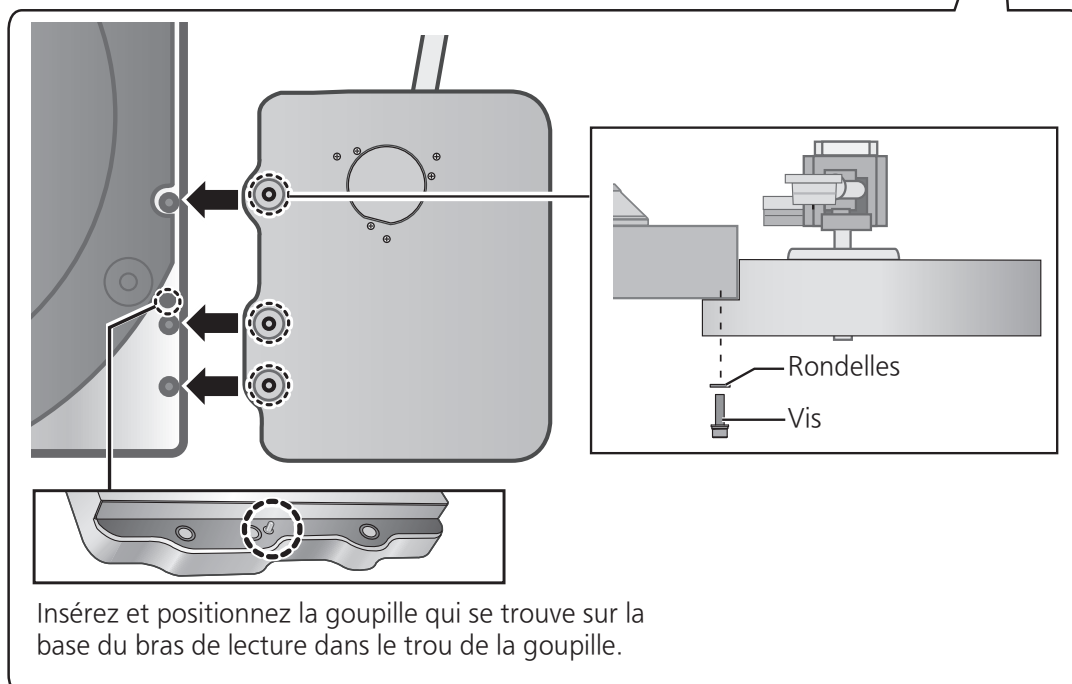

Assemblage de l'appareil (suite)

Montage sur la base de platine

- 1** Serrez les vis de la poignée détachable fournie avec le SP-10R dans les trous de montage de la poignée détachable (à deux emplacements) sur l'unité principale SP-10R.

Attention

- Serrez la poignée détachable en la tournant au moins 5 fois. Si vous l'avez serrée jusqu'au bout, desserrez-la un peu. Ne la serrez pas fermement.

- 2** Soulevez lentement l'unité principale SP-10R et placez-la sur la base de platine.

- Veillez à ne pas emporter le câble de raccordement de l'unité de commande.

- 3** Retirez les isolateurs.

- Placez deux coussins d'emballage sous l'unité principale pour la lever puis tournez les isolateurs dans le sens inverse des aiguilles d'une montre (vers l'aiguille de gauche) lorsque l'on regarde depuis le bas.

- 4** Placez un coussin d'emballage sous l'unité principale pour la positionner au niveau d'un angle et serrez le jeu de vis pour le SP-10R à l'aide de la clé hexagonale fournie. (les deux emplacements indiqués dans le schéma droit)

- Installez la vis, la rondelle et la rondelle ressort dans l'ordre indiqué ci-après.

Ordre d'installation

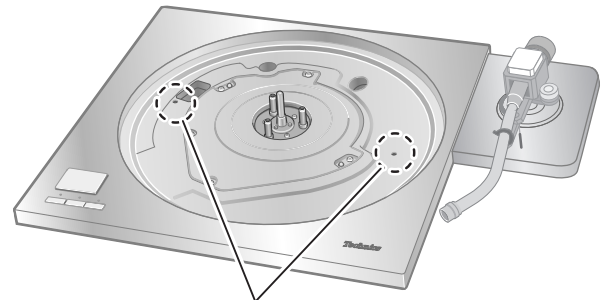
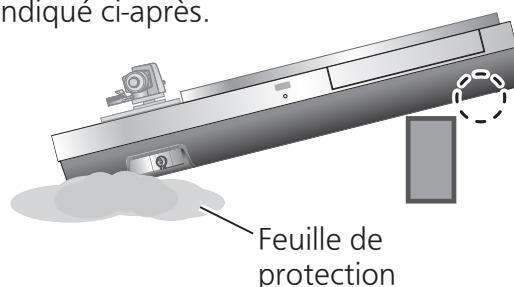
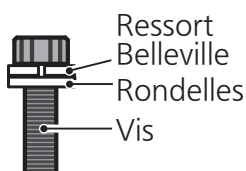

Trou de montage de la poignée détachable

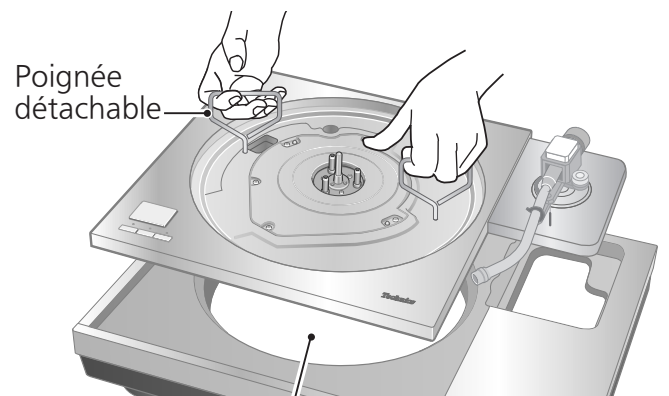

Poignée détachable

Faites passer le câble de raccordement de l'unité de commande à travers le trou situé dans la base de platine.

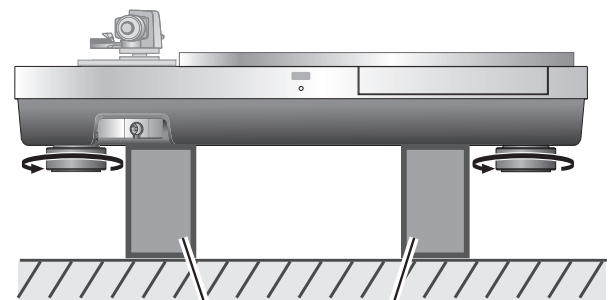

Coussin d'emballage

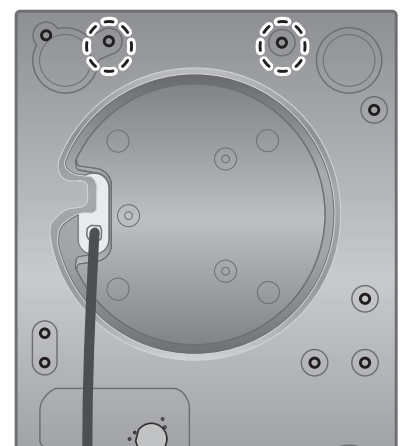

5 Placez l'unité principale à la verticale, sur un côté sur la feuille de protection fournie avec cette dernière.

- Assurez-vous qu'il n'y ait aucun d'objet saillant, tels que des vis, sous la feuille de protection.
- Veillez à ce que l'unité principale ne perde pas l'équilibre et tombe.

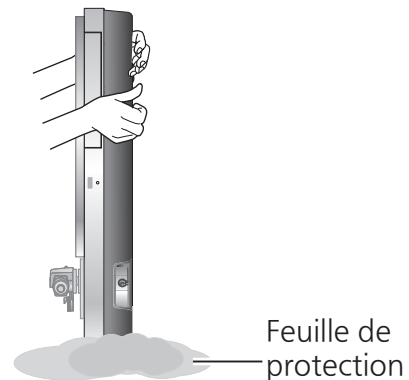

6 Serrez le jeu de vis pour le SP-10R en utilisant la clé hexagonale fournie. (les sept emplacements indiqués dans le schéma droit)

- Assurez-vous que les neuf vis, y compris les deux vissées à l'étape 4, aient été correctement vissées.

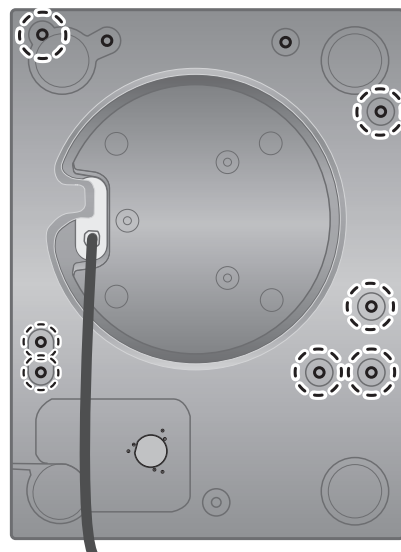

7 Fixez les isolateurs sur l'appareil.

- Placez deux coussins d'emballage sous l'unité principale pour la lever puis tournez les isolateurs dans le sens des aiguilles d'une montre (vers l'aiguille de droite) lorsque l'on regarde depuis le bas.

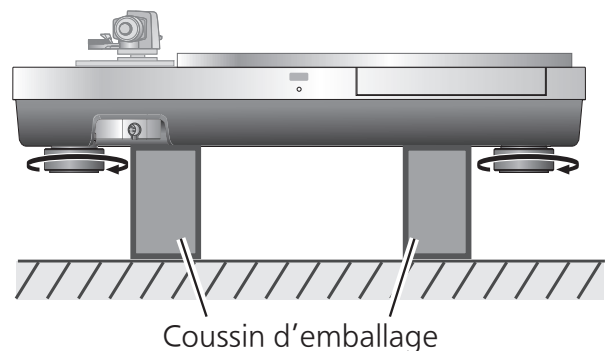

8 Montez la platine sur l'unité principale SP-10R.

- Veuillez consulter le point « Montage de la platine » dans le mode d'emploi du SP-10R.

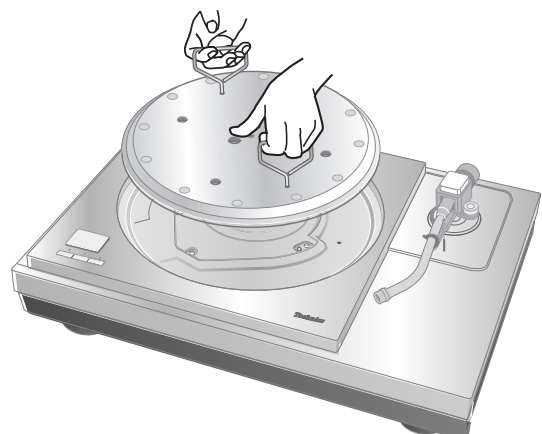

Installation

Installation

Installez l'appareil sur une surface horizontale protégée des vibrations.

Gardez cet appareil aussi loin que possible des enceintes.

*Veuillez également consulter le point « Notes pour l'installation » dans le mode d'emploi du SP-10R.

- Si l'unité vibre lorsqu'elle est installée, ajustez-la en insérant des isolateurs. (⇒Ci-dessous)
- Ne tirez pas l'unité de force après l'installation. Sinon, vous risquez d'endommager l'isolateur ou la surface du sol.
- Prévoyez toujours la présence de deux personnes ou plus pour effectuer la tâche.

Réglage de la hauteur pour que l'appareil soit horizontal

1 Soulever le tourne-disque pour tourner les isolateurs et régler la hauteur.

- Sens des aiguilles d'une montre (vers l'aiguille de droite) lorsque l'on regarde depuis le bas : Abaissé
- Sens inverse des aiguilles d'une montre (vers l'aiguille de gauche) vu d'en bas : Surélevé

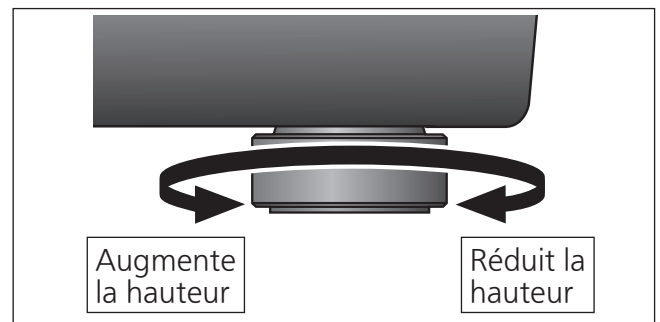

Attention

- Ne mettez pas les isolateurs trop loin. Cela pourrait les détacher ou bien les endommager.

Attache d'isolateur

Il est recommandé d'utiliser l'appareil normalement sans les fixations de l'isolateur. Utilisez les fixations de l'isolateur en fonction de l'environnement d'installation ou de vos préférences.

- L'absorption des vibrations est désactivée et la structure se rigidifie lorsque les fixations de l'isolateur sont en place.
- Une résonance peut se produire dans certains environnements d'installation.
- Des sifflements peuvent se produire à la suite de la fixation d'attaches d'isolateurs.

1 Retirez les isolateurs.

- Effectuez la tâche en plaçant le coussin d'emballage ou un objet similaire sous l'unité.

2 Fixez l'attache d'isolateur en la vissant sur l'isolateur.

- Cela fait perdre à l'isolateur sa fonction d'amortissement.

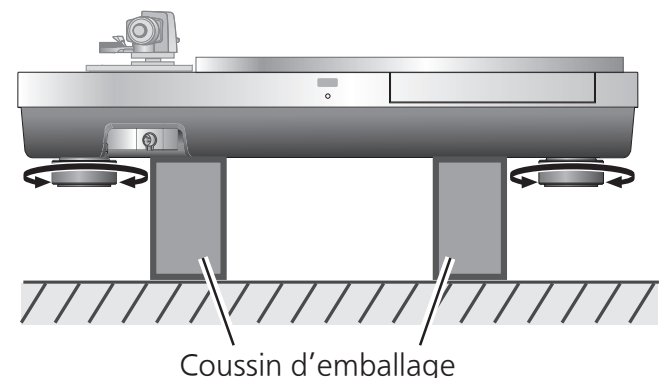
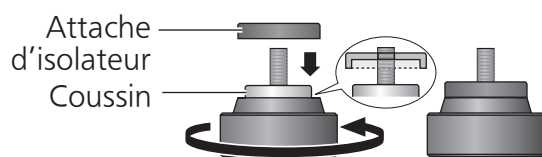

3 Fixez les isolateurs.

Attention

- Veillez à ne pas perdre l'équilibre.

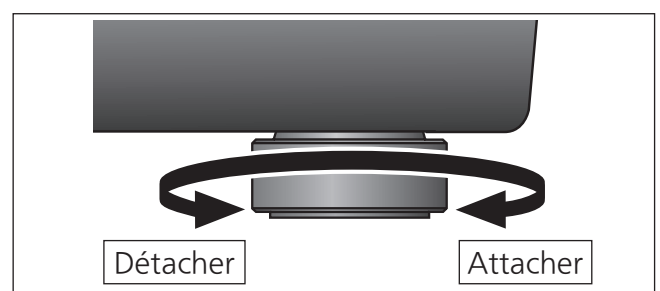

Mettez le couvercle anti-poussières en place

1 Tout en maintenant le couvercle anti-poussière des deux côtés, mettez-le en place en alignant ses quatre coins sur les quatre coins de l'appareil.

- Lorsque vous retirez le couvercle antipoussière, soulevez-le tout droit vers le haut.

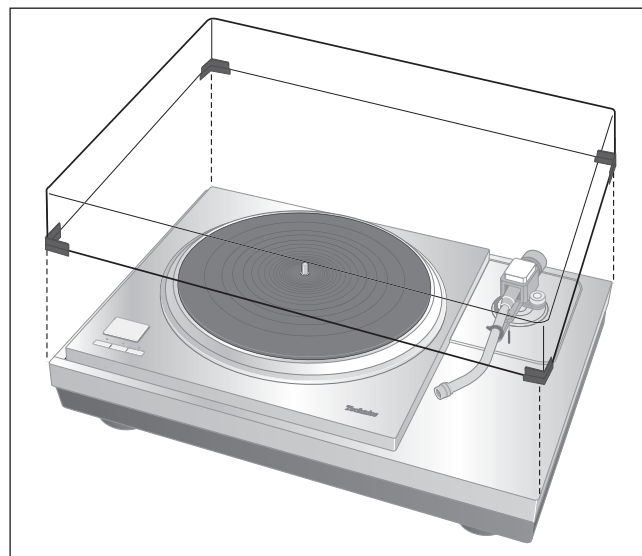

L'association de la base de bras de lecture et du bras de lecture suivants provoquera des interférences avec la housse de protection. Par conséquent, retirez la housse de protection.

Base du bras de lecture	Bras de lecture (Court)	
	Fabricant pris en charge	Numéro de modèle
SH-TB10JL1-S	JELCO	SA-250

Attention

- N'utilisez pas le couvercle anti-poussière si vous avez connecté un deuxième bras de lecture.
- Retirez le couvercle anti-poussière pendant la lecture.

■ Espace libre pour l'installation de la housse de protection (■ : Espace libre)

Couvercle anti-poussières

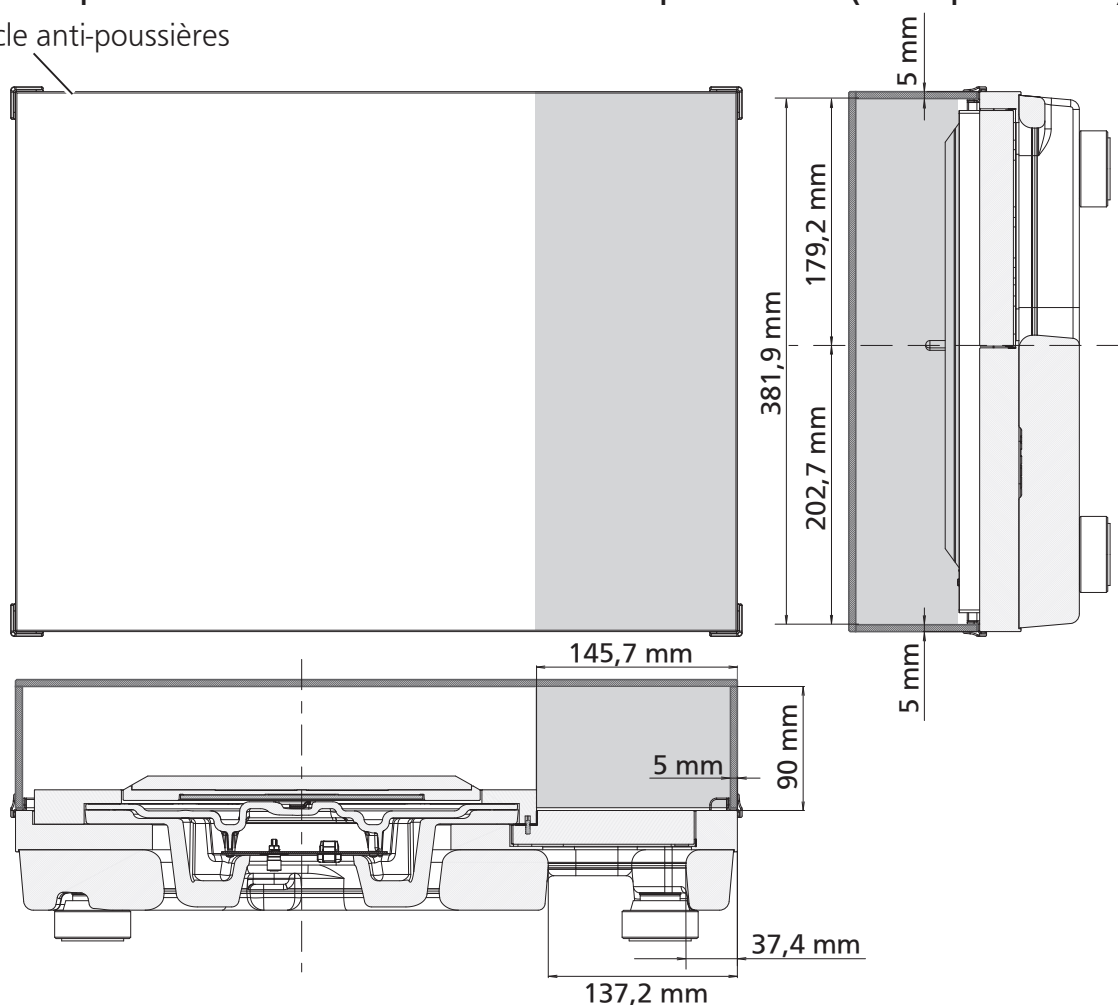

Introduzione

Grazie per avere acquistato questo prodotto.

Questo prodotto è una base per giradischi speciale per SP-10R. Leggere attentamente queste istruzioni prima di utilizzare questo prodotto e conservare il presente manuale per uso futuro.

■ Caratteristiche



Design anti-vibrazioni completo con involucro e isolante

- L'involucro ad alta rigidità è composto da diversi tipi di materiali come alluminio e BMC.
- La gomma in silicone con caratteristiche di assorbimento elevate e un'eccellente affidabilità a lungo termine viene utilizzata nell'isolante per escludere le vibrazioni esterne.

Sommario

Accessori	02
Dati tecnici	02
Nomi dei componenti	03
Precauzioni per la sicurezza	03
Disimballaggio e preparazione	04
Montaggio del giradischi	05
Installazione	08, 100

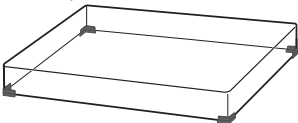
Accessori

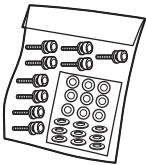
<p>Coperchio antipolvere (1 pz.) (TXP0046)</p> 	<p>Chiave esagonale (1 pz.) (TTK0004)</p> 	<p>Attacco dell'isolante (4 pz.) (TEKL021)</p> 
<p>Gruppo viti per SP-10R (1 gruppo) (TTV0113)</p> <ul style="list-style-type: none">● Viti (9 pz.)● Rondelle (9 pz.)● Molle a tazza (9 pz.) 	<ul style="list-style-type: none">● Verificare e identificare gli accessori in dotazione.● Conservare il materiale di imballaggio dopo aver estratto la merce. Può essere utile quando si trasporta il prodotto su lunghe distanze.● Tenere le viti, le rondelle e le molle a tazza fuori dalla portata dei bambini per evitare che possano ingerirli.	

Dati tecnici

Dimensioni	Unità principale senza coperchio antipolvere	524×97×392 mm (L×A×P)
	Unità principale con coperchio antipolvere	531×188×399 mm (L×A×P)
Peso	Unità principale senza coperchio antipolvere	Circa 18,0 kg
	Unità principale con coperchio antipolvere	Circa 20,2 kg

Nomi dei componenti

Posizione per il montaggio dell'unità principale SP-10R

- Non collegare gli isolatori qui quando si monta l'unità principale SP-10R. Ciò potrebbe causare rumore.

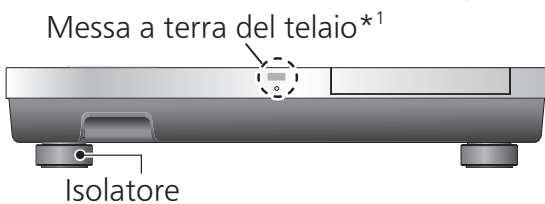
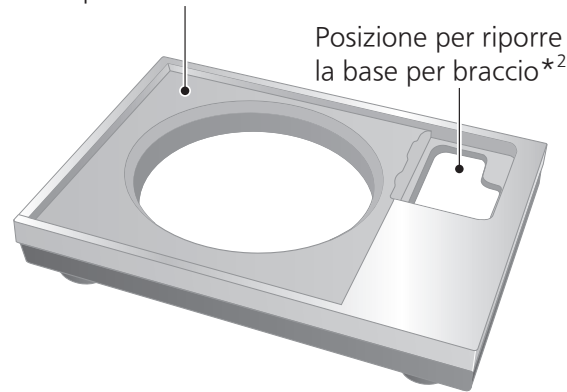

*1 Messa a terra del telaio

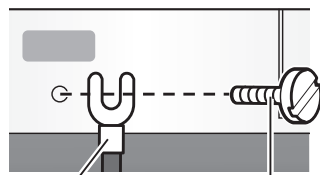

Cavo di messa a terra con cappocorda Vite M3

Vite M3 (filettatura grossa)

13 mm o meno

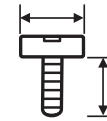

12 mm o meno

In genere, non è necessario collegare la messa a terra del telaio.

Se si è preoccupati del rumore, collegare come descritto di seguito. Il rumore può diminuire anche se questo dipende dall'ambiente di utilizzo.

① Utilizzando una vite M3 disponibile in commercio, collegare un cavo di terra con cappocorda con la messa a terra del telaio.

② Collegare il cavo di messa a terra al terminale di messa a terra dell'amplificatore.

- Utilizzare una vite conduttiva.

*2 La base per braccio che è montata sulla posizione standard (⇒05) per il montaggio della base per braccio sull'unità principale SP-10R può essere conservata qui.

Precauzioni per la sicurezza

ATTENZIONE

- Non riporre piccoli componenti alla portata dei bambini. L'ingestione accidentale di tali elementi ha un effetto dannoso sul corpo.
 - Nel caso in cui uno di questi elementi sia stato ingerito, consultare immediatamente un medico.

AVVERTENZA

- Collocare questa unità su una superficie piana. Non installare il prodotto in luoghi alti, in luoghi sconnessi o in luoghi soggetti a vibrazioni o urti.
 - Il prodotto potrebbe ribaltarsi o cadere, provocando lesioni.
- Non mettere oggetti pesanti sul prodotto e non calpestare il prodotto.
 - Il prodotto potrebbe ribaltarsi o cadere, provocando lesioni.
- Non mettere sull'unità sorgenti di fiamme nude, come candele accese.
- Non installare il prodotto a temperature estremamente elevate. L'involucro esterno e le parti interne potrebbero deteriorarsi.
 - In particolare, non esporlo alla luce diretta del sole né installarlo vicino a un calorifero.
- Utilizzare sempre due o più persone per estrarre e trasportare l'unità principale.
 - Questo potrebbe causare la caduta dell'unità e conseguenti lesioni personali o malfunzionamento dell'unità.
- Fare attenzione a non intrappolare le dita nel coperchio antipolvere. Altrimenti le dita potrebbero subire lesioni.
 - Tenere particolarmente d'occhio un bambino.

Disimballaggio e preparazione

Note su come estrarre i componenti dalla confezione e sul trasporto

Attenzione

- Utilizzare sempre due o più persone per estrarre e trasportare l'unità principale.
- Fare attenzione a non perdere l'equilibrio se si solleva l'unità con le mani in posizione non ottimale.
 - Ci si potrebbe far male alla schiena.
 - Si potrebbe perdere l'equilibrio su scale e simili, il che può causare lesioni.
- Fare attenzione a non schiacciarsi le dita quando si estrae l'unità principale.
- Fare attenzione a non schiacciarsi le dita nello spazio tra la parte inferiore dell'unità principale e il pavimento.
- Conservare il materiale di imballaggio dopo aver estratto i componenti. Imballare il prodotto nell'ordine inverso a quello di disimballaggio prima di trasportarlo in un luogo lontano, per esempio quando si trasloca in un'altra casa.
- Estrarre i componenti dopo aver deciso la posizione di installazione.
- Per le note relative all'installazione, vedere "Installazione" (⇒08).

① Estrarre il coperchio antipolvere e le istruzioni per l'uso.

- Tenere gli accessori fuori dalla portata dei bambini.
- La base per giradischi e il coperchio antipolvere sono avvolti in fogli protettivi.

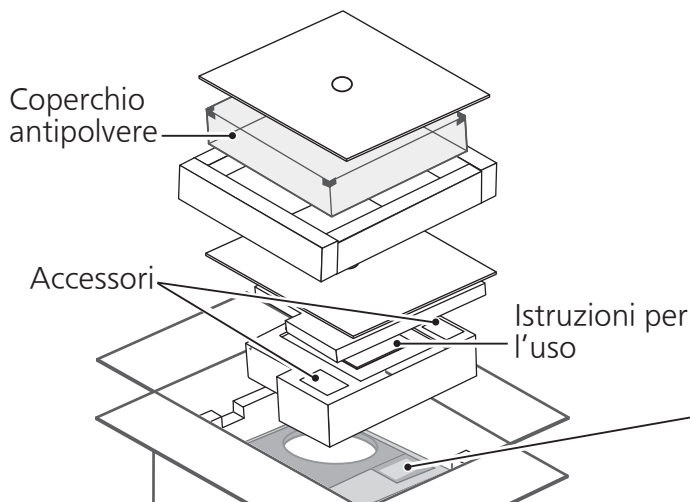

Ordine di imballaggio

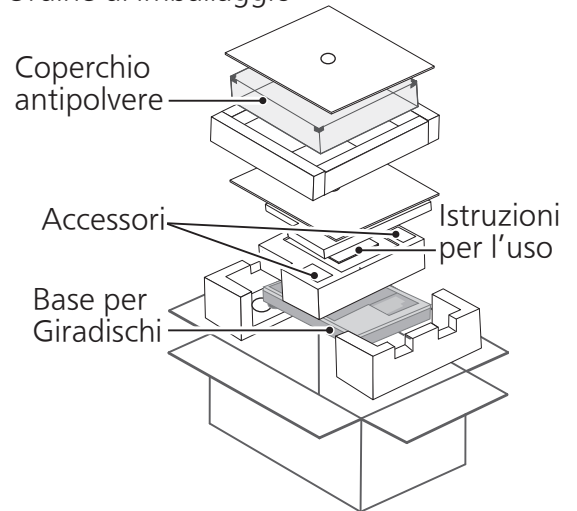

Vista dall'alto della confezione

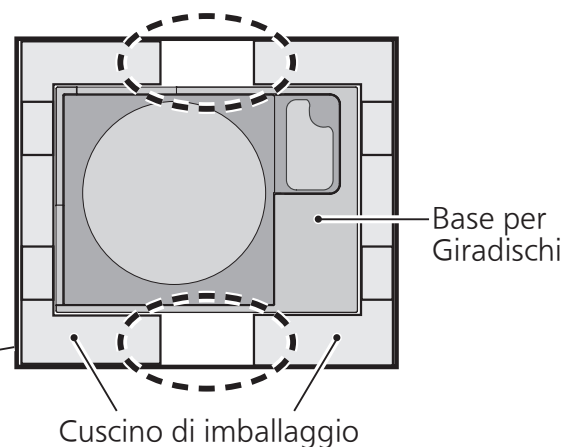

② Inserire le mani tra i cuscinetti di imballaggio (① area tratteggiata della vista dall'alto della scatola della confezione) e sollevare lentamente l'unità principale per estrarla.

Eseguire sempre questa operazione con due o più persone.

- Fare attenzione quando si solleva l'unità principale.
- Tenere l'unità principale dal basso per evitare che scivoli dalle mani.
- Eseguire l'operazione con entrambe le mani per non perdere l'equilibrio.



Immagine dell'operazione di sollevamento

Montaggio del giradischi

Prima di montare il lettore

- Per come montare o rimuovere il giradischi, vedere le Istruzioni per l'uso di SP-10R.
- Utilizzare la base per braccio (SH-TB10) venduta separatamente quando si monta un braccio giradischi. Per i dettagli su come montare, vedere le Istruzioni per l'uso del braccio giradischi da montare. Selezionare una base per braccio di tipo corto dai numeri di modello elencati di seguito quando la si monta sulla posizione standard per il montaggio della base per braccio. Per montare SH-TB10-S sulla posizione standard per il montaggio della base per braccio, vedere la sezione di installazione (⇒100).

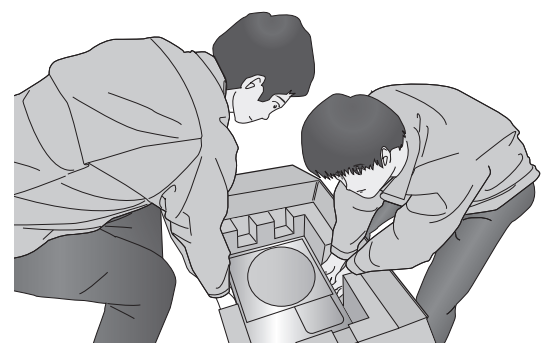
Base per braccio	Braccio giradischi (Tipo corto)	
	Produttore supportato	Numero modello
SH-TB10RT1-S	ortofon	AS-212S, RS-212D
SH-TB10TC1-S	Technics	EPA-100mk2
SH-TB10JL1-S	JELCO	SA-250
SH-TB10SM1-S	SME	M2-9R

Montare il braccio giradischi sull'unità principale SP-10R

1 Montare il braccio sulla base per braccio.

- Fare riferimento al foglio illustrativo del braccio.

2 Montare la base per braccio sull'unità principale SP-10R.

- Montare nella posizione appropriata.
- Montare le sporgenze e i fori delle viti della base per braccio nell'unità principale SP-10R e serrarli (in tre punti) con le viti e le rondelle di montaggio fornite con la base per braccio usando la chiave esagonale.

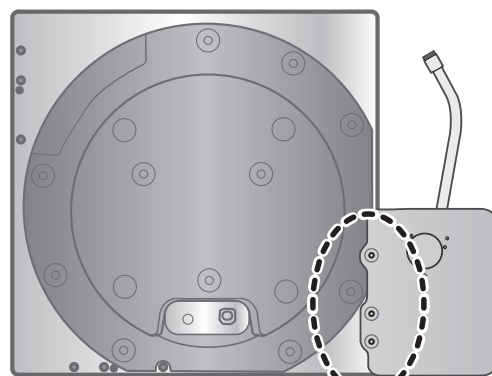

Posizione standard per il montaggio della base per braccio

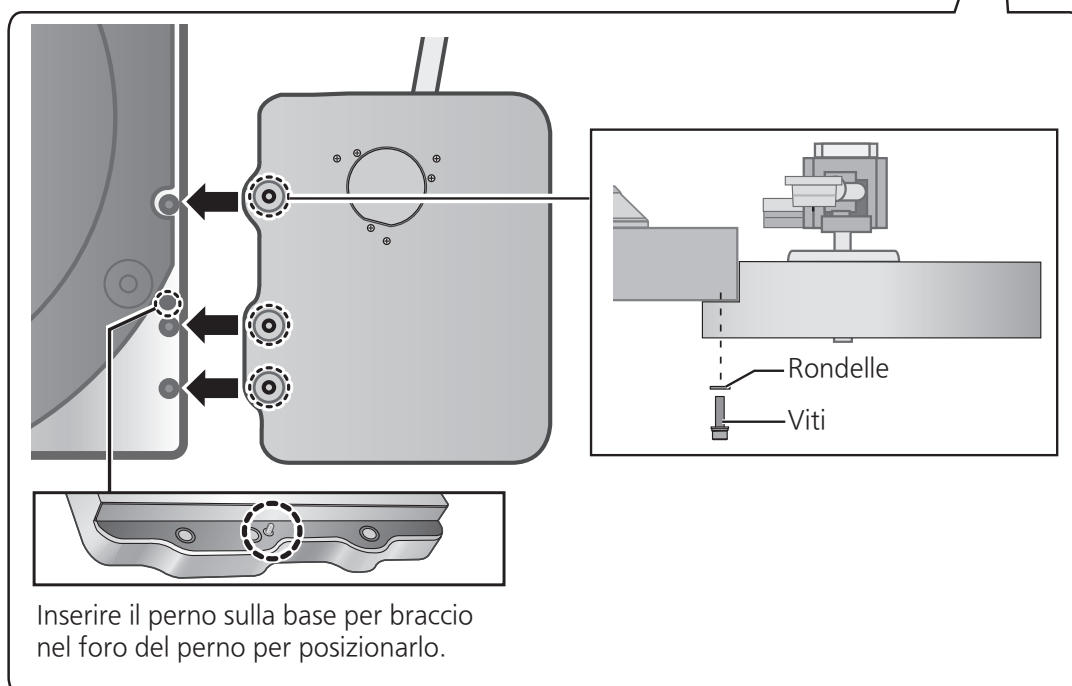

Inserire il perno sulla base per braccio nel foro del perno per posizionarlo.

Montaggio sulla base per giradischi

- 1** Serrare le viti della maniglia rimovibile fornite con l'SP-10R nei fori di montaggio della maniglia rimovibile (in due posizioni) sull'unità principale SP-10R.

Attenzione

- Serrare la maniglia rimovibile ruotandola 5 o più volte. Se è stata serrata fino in fondo, allentarla leggermente. Non serrare saldamente.

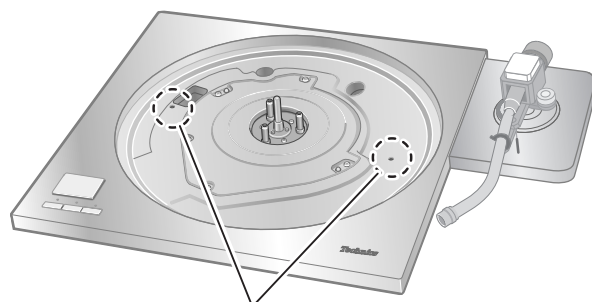

Foro di montaggio della maniglia rimovibile

- 2** Sollevare lentamente l'unità principale SP-10R e posizionarla sulla base per giradischi.

- Fare attenzione a non fare impigliare il cavo di collegamento dell'unità di controllo.

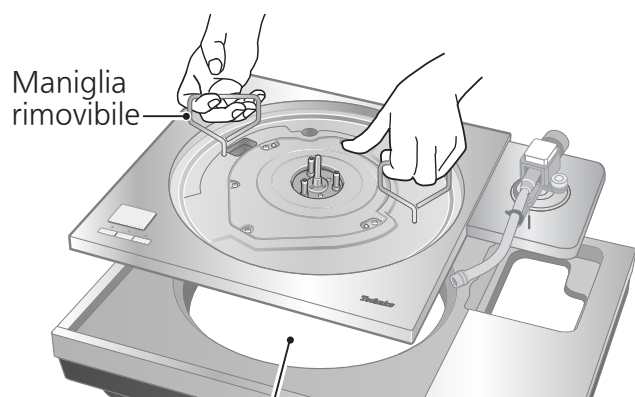

Far passare il cavo di collegamento dell'unità di controllo attraverso il foro sulla base per giradischi.

- 3** Rimuovere gli isolatori.

- Posizionare due cuscini di imballaggio sotto l'unità principale per sollevarla, quindi ruotare gli isolatori in senso antiorario (verso sinistra) quando visti dal basso.

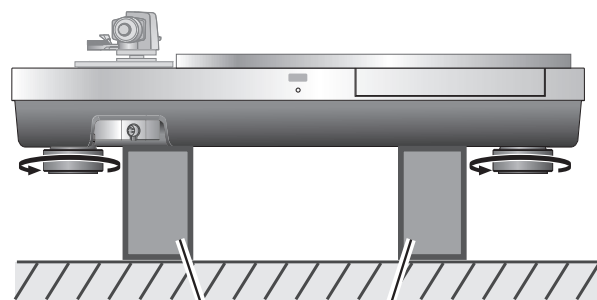

Cuscino di imballaggio

- 4** Mettere un cuscino di imballaggio sotto l'unità principale per porla a un angolo in modo da serrare il gruppo viti per SP-10R con l'apposita chiave esagonale. (I due punti indicati nella figura di destra)

- Fissare la vite, la rondella e la molla Belleville nell'ordine mostrato di seguito.

Ordine di montaggio

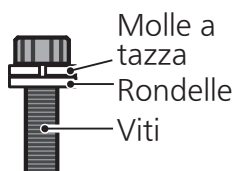

Molle a

tazza

Rondelle

Viti

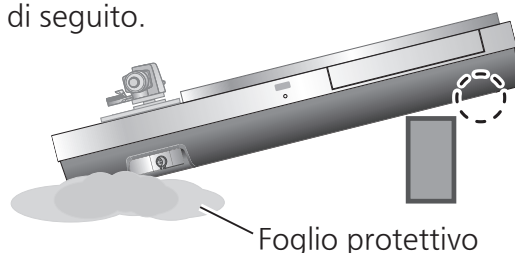

Foglio protettivo

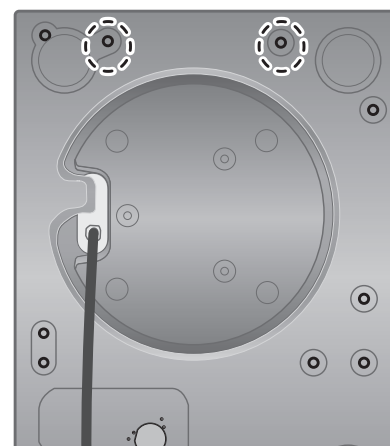

5 Posizionare l'unità principale verticalmente su un lato del foglio di protezione fornito con l'unità principale.

- Assicurarsi che non vi siano oggetti sporgenti, quali viti, sotto il foglio di protezione.
- Fare attenzione affinché l'unità principale non perda l'equilibrio e si ribalti.

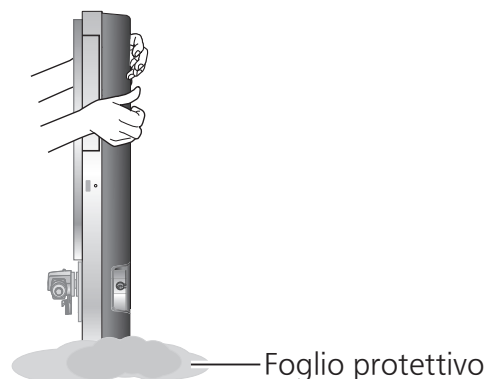

6 Serrare il gruppo viti per SP-10R usando l'apposita chiave esagonale. (I sette punti indicati nella figura di destra)

- Verificare che tutte e nove le viti, incluse le due serrate al punto 4, siano state serrate saldamente.

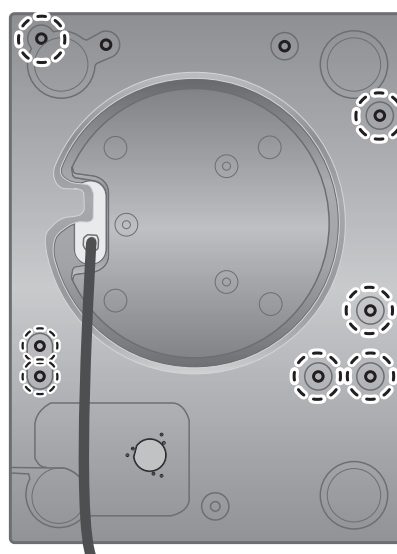

7 Fissare gli isolatori sull'unità.

- Posizionare due cuscini di imballaggio sotto l'unità principale per sollevarla, quindi ruotare gli isolatori in senso orario (verso destra) quando visti dal basso.

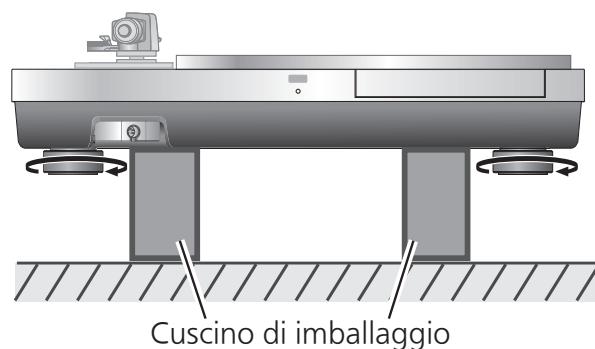

8 Montaggio del giradischi sull'unità principale SP-10R.

- Vedere "Montaggio del giradischi" nelle Istruzioni per l'uso dell'SP-10R.

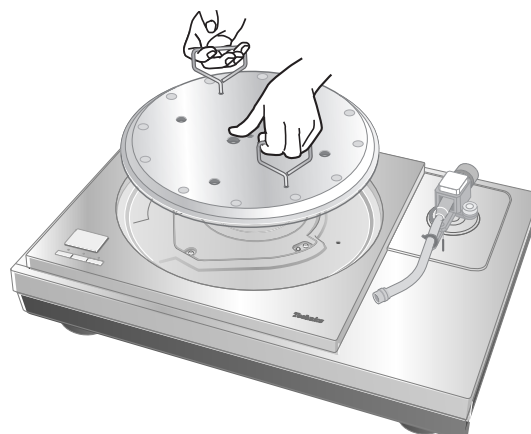

Installazione

Installazione

Installare l'unità su una superficie orizzontale protetta dalle vibrazioni.

Allontanare quanto più possibile l'unità dai diffusori.

*Vedere "Note per l'installazione" e anche le Istruzioni per l'uso dell'SP-10R.

- Se l'unità vibra quando è installata, regolare inserendo gli isolanti. (⇒sotto)
- Non estrarre l'unità con forza dopo l'installazione. In caso contrario, si potrebbe danneggiare l'isolante o la superficie del pavimento.
- Utilizzare sempre due o più persone per eseguire l'operazione.

Regolare l'altezza per posizionare l'unità in orizzontale

1 Sollevare l'unità principale per ruotare gli isolatori e regolare l'altezza.

- In senso orario (verso destra) se visto dal basso: Abbassato
- Senso antiorario (verso sinistra) se visto dal basso: Sollevato

Attenzione

- Non ruotare eccessivamente gli isolatori. Ciò potrebbe causare un loro distacco o danneggiamento.

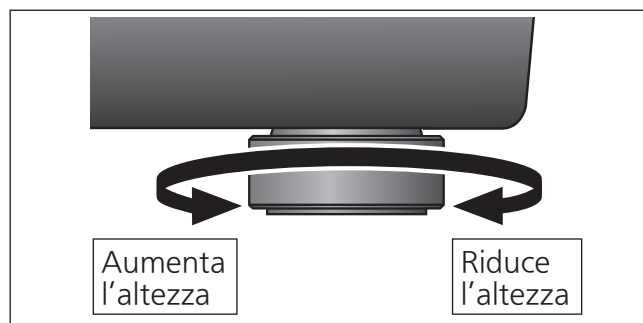

Attacco dell'isolante

Si raccomanda di utilizzare normalmente l'unità senza attacchi dell'isolante.

Usare gli attacchi dell'isolante in base agli ambienti di installazione o alle proprie preferenze.

- L'assorbimento delle vibrazioni è disabilitato e la struttura diventa rigida quando gli attacchi dell'isolante sono montati.
- In alcuni ambienti di installazione potrebbe verificarsi una reazione acustica.
- Potrebbe verificarsi del rumore come risultato del collegamento degli attacchi dell'isolante.

1 Rimuovere gli isolatori.

- Eseguire l'operazione mettendo il cuscino di imballaggio o un oggetto simile sotto l'unità.

2 Montare l'attacco dell'isolante avvitandolo sull'isolante.

- Ciò fa perdere all'isolante la sua funzione di ammortizzazione.

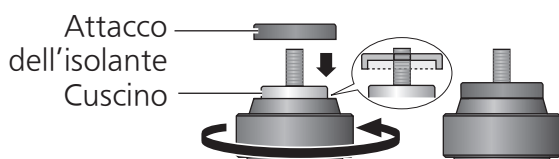

3 Montare gli isolatori.

Attenzione

- Fare attenzione a non perdere l'equilibrio.

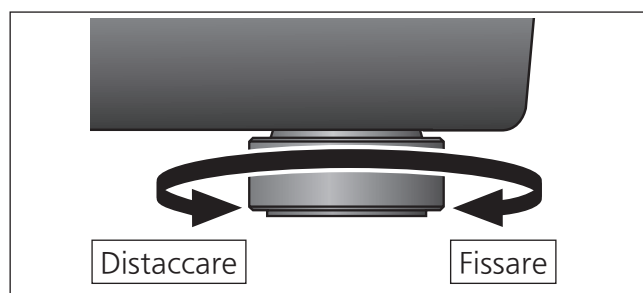
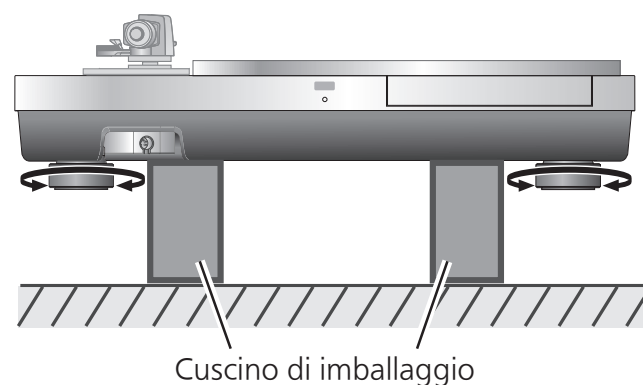

Montare il coperchio antipolvere

1 Tenendo il coperchio antipolvere da entrambi i lati, metterlo in posizione allineando i quattro angoli con i quattro angoli dell'unità.

- Durante la rimozione, sollevare il coperchio antipolvere verso l'alto.

La combinazione della base per braccio e del braccio giradischi seguenti causerà interferenze con il coperchio antipolvere.

Di conseguenza, rimuovere il coperchio antipolvere.

Base per braccio	Braccio giradischi (Tipo corto)	
	Produttore supportato	Numero modello
SH-TB10JL1-S	JELCO	SA-250

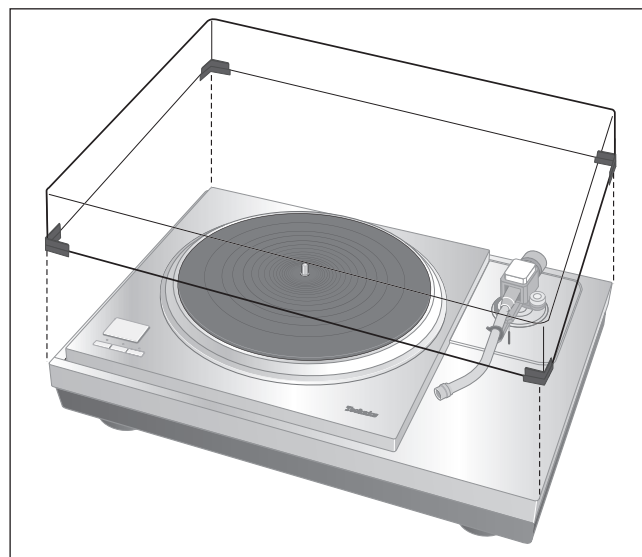

Attenzione

- Non utilizzare il coperchio antipolvere se c'è un secondo braccio collegato.
- Rimuovere il coperchio antipolvere durante la riproduzione.

■ Distanza per l'installazione del coperchio antipolvere (■ : Distanza)

Coperchio antipolvere

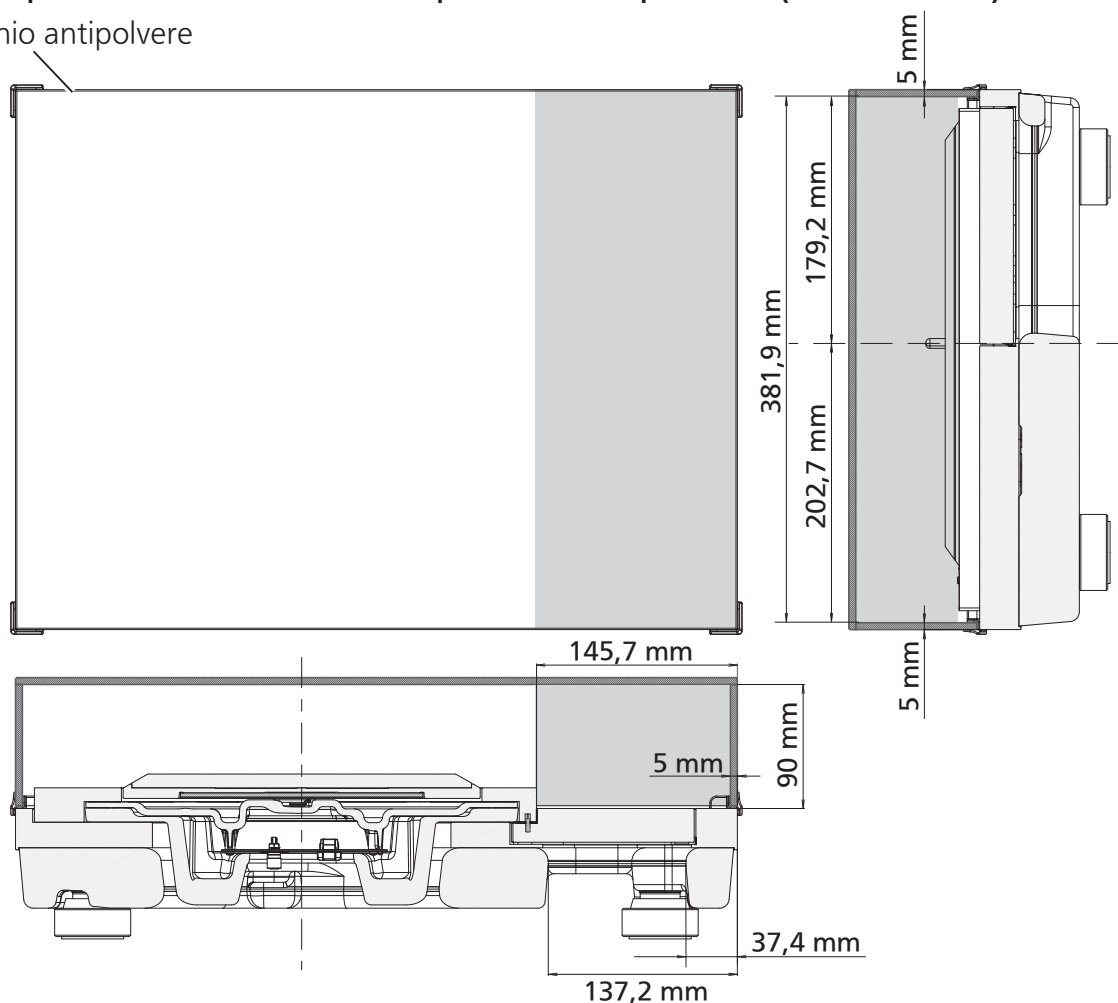

Introducción

Muchísimas gracias por haber adquirido este aparato.

Este producto es una base del plato giratorio especial para el SP-10R. Por favor, lea estas instrucciones atentamente antes de utilizar este producto y conserve este manual para futuras consultas.

■ Características



Diseño antivibraciones completo y aislador

- El gabinete de alta rigidez se compone de diferentes tipos de materiales como aluminio y BMC.
- Se usa caucho de silicona con altas características de amortiguación y excelente fiabilidad a largo plazo en el aislador para bloquear las vibraciones externas.

Índice

Accesorios	02
Especificaciones	02
Nombre de las piezas	03
Precauciones de seguridad	03
Desembalaje y preparación	04
Montaje del tocadiscos	05
Instalación	08, 100

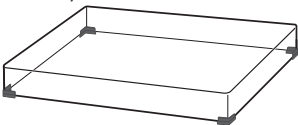
Accesorios

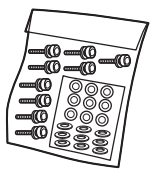
<p>Tapa contra el polvo (1 pza.) (TXP0046)</p> 	<p>Llave hexagonal (1 pza.) (TTK0004)</p> 	<p>Accesorio del aislador (4 pza.) (TEKL021)</p> 
<p>Juego de tornillos para el SP-10R (1 juego) (TTV0113)</p> <ul style="list-style-type: none"> ● Tornillos (9 pza.) ● Arandelas (9 pza.) ● Muelles Belleville (9 pza.) 	<ul style="list-style-type: none"> ● Verifique e identifique los accesorios suministrados. ● Conserve los materiales de embalaje una vez extraídas las mercancías. Los necesitará cuando transporte el producto largas distancias. ● Mantenga los tornillos, las arandelas y Muelles Belleville fuera del alcance de los niños para evitar su ingestión accidental. 	

Especificaciones

Dimensiones	Unidad principal sin tapa contra el polvo	524×97×392 mm (An. × Al. × Pr.)
	Unidad principal con tapa contra el polvo	531×188×399 mm (An. × Al. × Pr.)
Peso	Unidad principal sin tapa contra el polvo	Aprox. 18,0 kg
	Unidad principal con tapa contra el polvo	Aprox. 20,2 kg

Nombre de las piezas

Posición para montar la unidad principal SP-10R

- No instale aislantes aquí cuando monte la unidad principal SP-10R. Si lo hace, puede que se produzcan ruidos.

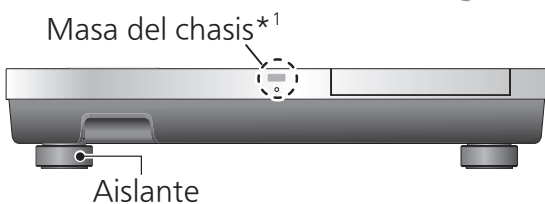
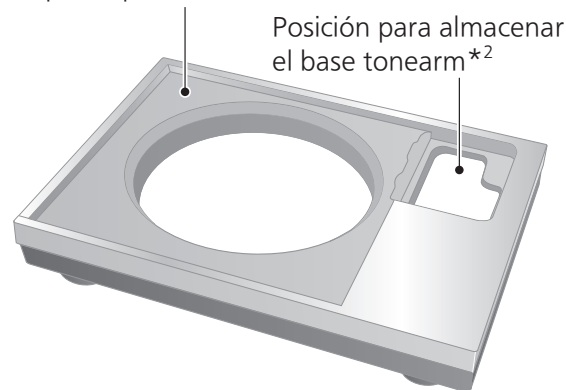

*1 Masa del chasis

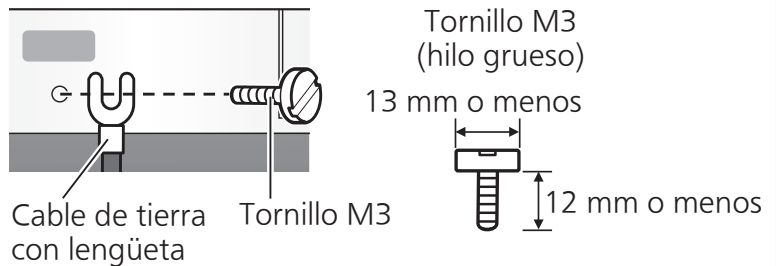

Básicamente, no es necesario que conecte la toma de tierra del chasis. Si le preocupa el ruido, conecte tal y como se describe a continuación. El ruido podría disminuir aunque depende de su entorno de uso.

- ① Con un tornillo M3 disponible comercialmente, conecte un cable de tierra con lengüeta a la tierra del chasis.
 - ② Conecte el cable de tierra al terminal de toma de tierra del amplificador.
- Use un tornillo conductor.

*2 La base del brazo sonoro que es montada en la posición estándar (⇒05) para el montaje del base tonearm en la unidad principal del SP-10R se puede almacenar aquí.

Precauciones de seguridad

AVISO

- No coloque las piezas pequeñas al alcance de los niños pequeños. Una ingestión accidental de uno de estos elementos tiene un efecto perjudicial en el cuerpo.
 - En caso de que tal elemento haya sido tragado, consulte inmediatamente con un médico.

ADVERTENCIA

- Coloque esta unidad sobre una superficie pareja. No instale el producto en un lugar alto, una superficie irregular, o lugares con vibraciones o impactos.
 - El producto podría volcar o caerse y provocar lesiones.
- No coloque un objeto pesado en el producto ni lo pise.
 - El producto podría volcar o caerse y provocar lesiones.
- No coloque objetos con llama descubierta, una vela por ejemplo, encima de la unidad.
- No instale el producto en ambientes con temperaturas extremadamente altas. La carcasa externa y las partes internas pueden deteriorarse.
 - En particular, no lo deje expuesto a la luz directa del sol ni lo instale cerca de un calefactor.
- Siempre use dos o más personas para sacar y transportar la unidad principal.
 - De hacerlo, el aparato podría caerse y causar lesiones personales o un funcionamiento defectuoso de este aparato.
- Tenga cuidado de que sus dedos no queden atrapados con la tapa contra el polvo. De lo contrario, podría lesionarse los dedos.
 - Particularmente, vigile a los niños.

Desembalaje y preparación

Notas para sacar los productos de la caja y transportarlos

Atención

- Siempre use dos o más personas para sacar y transportar la unidad principal.
- Tenga cuidado de no perder el equilibrio si levanta la unidad con las manos en una posición no óptima.
 - Podría lesionarse la espalda.
 - Podría perder el equilibrio en escaleras y similares, lo cual podría causar lesiones.
- Tenga cuidado de no pillarse los dedos al extraer la unidad principal.
- Tenga cuidado de no pillarse los dedos en el espacio entre la parte inferior de la unidad principal y el suelo.
- Conserve los materiales de embalaje una vez extraídas las mercancías. Embale el producto en el orden inverso al de desembalaje antes de transportarlo a un lugar lejano, por ejemplo, cuando se mude a otra casa.
- Saque los productos después de decidir el lugar de instalación.
- Para obtener información sobre la instalación, consulte "Instalación" (⇒08).

Pedido de embalaje

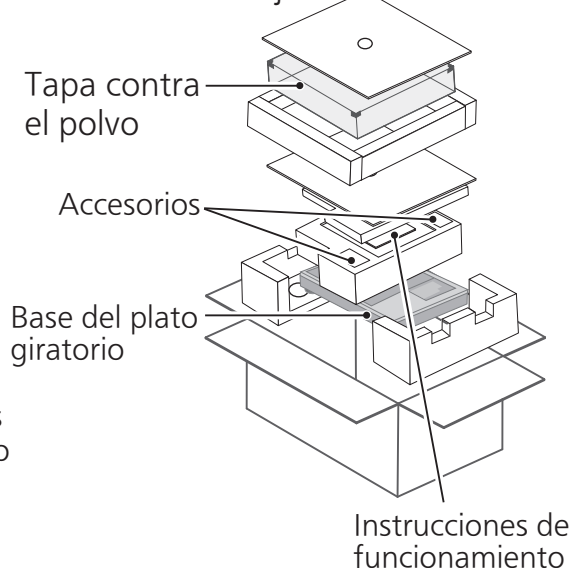

① Extraiga la tapa contra el polvo y las instrucciones de funcionamiento.

- Guarde los accesorios fuera del alcance de los niños.
- La base del plato giratorio y la tapa contra el polvo están envueltas en una hoja protectora.

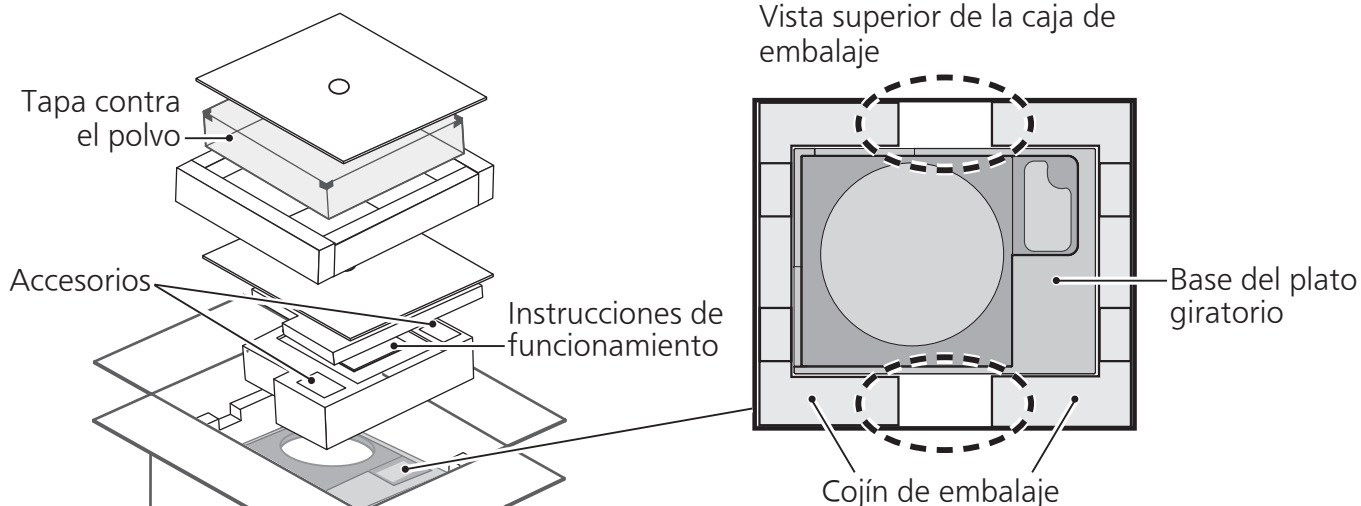

② Coloque las manos entre los cojines de embalaje (① área de línea punteada de la vista superior de la caja de embalaje) y levante lentamente la unidad principal para sacarla.

Lleve siempre a cabo esta tarea con la ayuda de dos o más personas.

- Tenga cuidado cuando levante la unidad principal.
- Mantenga sujeta la unidad principal por la parte inferior para evitar que se resbale de las manos.
- Realice la tarea con ambas manos para no perder el equilibrio.



Imagen de la tarea de elevación

Montaje del tocadiscos

Prima di montare il lettore

- Para obtener información sobre cómo montar o extraer el plato giratorio, consulte las instrucciones de funcionamiento del SP-10R.
- Use el base tonearm (SH-TB10) que se vende por separado al montar un brazo sonoro. Para obtener más información sobre cómo montar, consulte las instrucciones de funcionamiento del brazo sonoro que se va a montar. Seleccione un base tonearm de tipo corto entre los números de modelo indicados a continuación al montarla en la posición estándar para el montaje del base tonearm. Para montar el SH-TB10-S en la posición estándar para el montaje del base tonearm, vea la sección de instalación (⇒100).

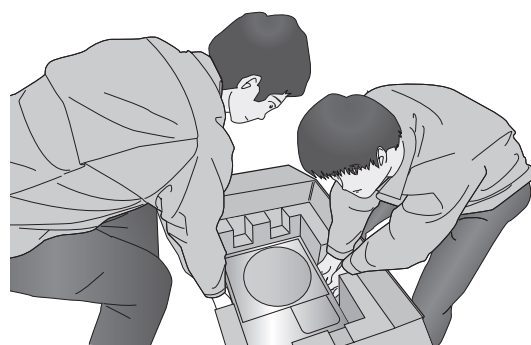
Base tonearm	Tonearm (Tipo corto)	
	Fabricante compatible	Número de modelo
SH-TB10RT1-S	ortofon	AS-212S, RS-212D
SH-TB10TC1-S	Technics	EPA-100mk2
SH-TB10JL1-S	JELCO	SA-250
SH-TB10SM1-S	SME	M2-9R

Monte el brazo sonoro en la unidad principal del SP-10R

1 Monte su tonearm en la base tonearm.

- Consulte el folleto de su tonearm.

2 Monte el base tonearm en la unidad principal del SP-10R.

- Móntela en la ubicación adecuada.
- Instale los salientes y los orificios de los tornillos del base tonearm en la unidad principal del SP-10R y apriételos (en tres lugares) con los tornillos de montaje y arandelas suministrados con el base tonearm utilizando la llave hexagonal.

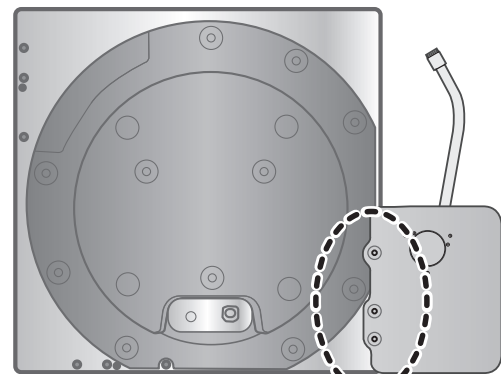

Posición estándar para el montaje del base tonearm

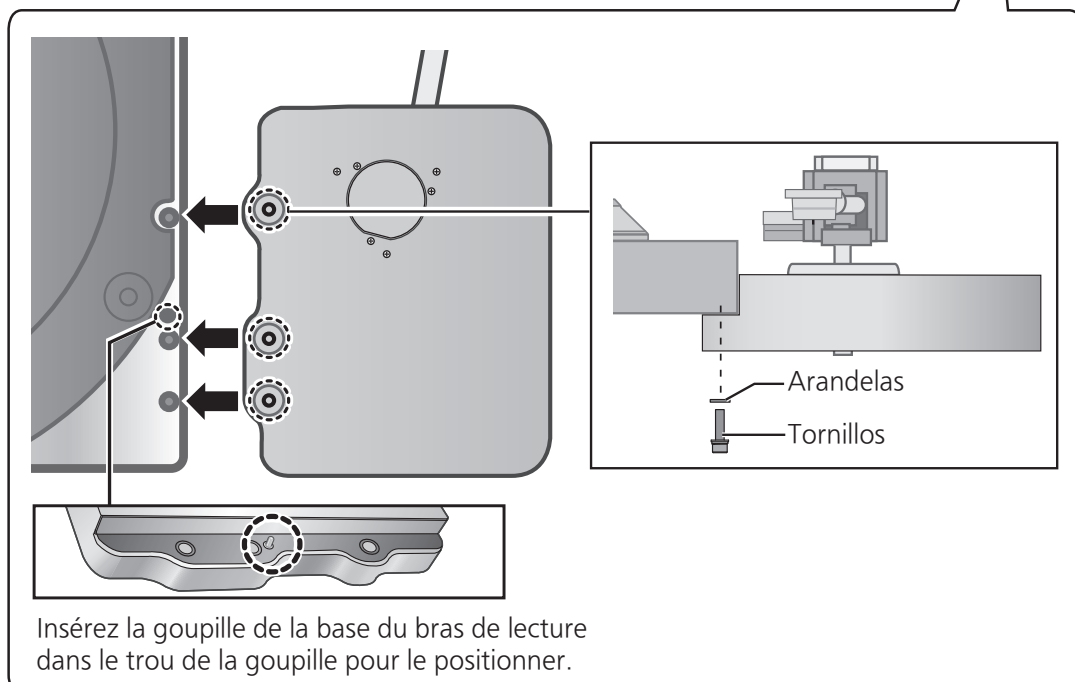

Montaje del tocadiscos (continuación)

Montaje sobre la base del plato giratorio

- 1** Apriete los tornillos de la manija desmontable suministrados con el SP-10R en los orificios de montaje de la manija desmontable (en dos lugares) en la unidad principal del SP-10R.

Atención

- Apriete la manija desmontable girándola 5 o más veces. Si la ha apretado totalmente, aflójela un poco. No la apriete firmemente.

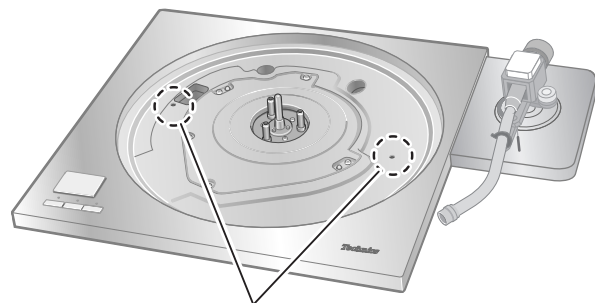

Orificio de montaje de la manija desmontable

- 2** Levante lentamente la unidad principal del SP-10R y colóquela en la base del plato giratorio.

- Tenga cuidado de no atrapar el cable de conexión de la unidad de control.

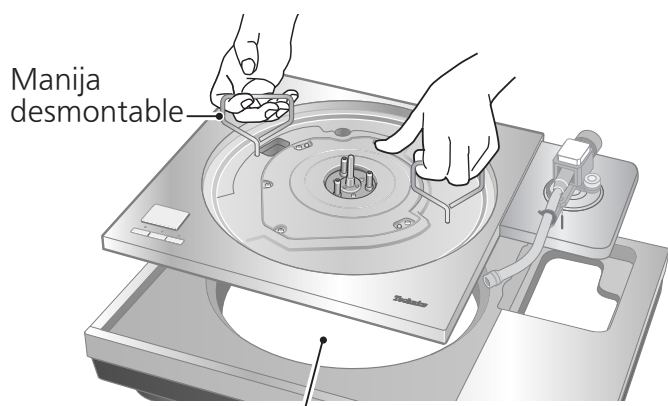

Pase el cable de conexión de la unidad de control a través del orificio en la base del plato giratorio.

- 3** Retire los aisladores.

- Coloque dos cojines de embalaje bajo la unidad principal para elevarla y gire los aisladores en el sentido contrario al de las agujas del reloj (hacia la izquierda) vista desde abajo.

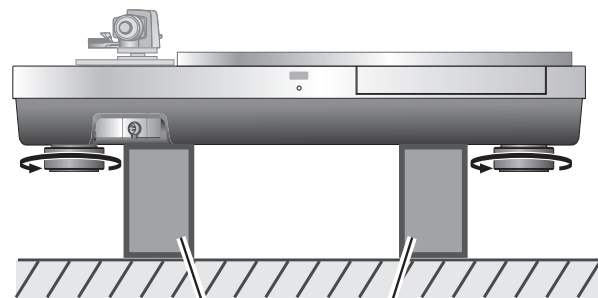

Cojín de embalaje

- 4** Coloque un cojín de embalaje debajo de la unidad principal para colocarla en ángulo para apretar el juego de tornillos para el SP-10R utilizando la llave hexagonal auxiliar.

(Las dos ubicaciones indicadas en la siguiente figura)

- Coloque el tornillo, la arandela y la arandela con resorte Belleville en el orden que se muestra a continuación.

El orden de colocación

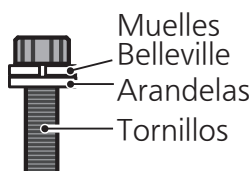

Muelles

Belleville

Arandelas

Tornillos

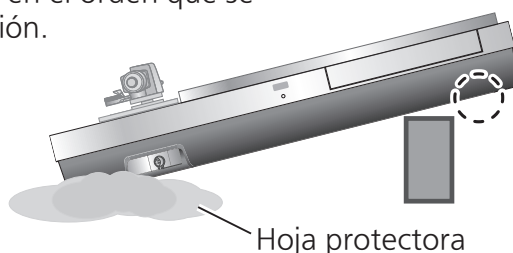

Hoja protectora

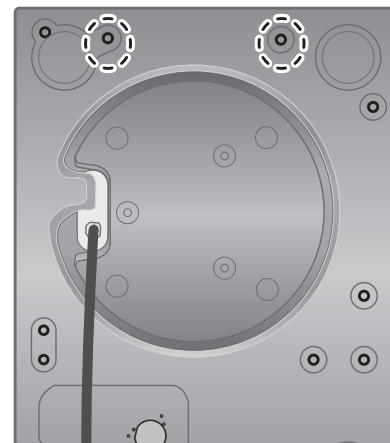

5 Coloque la unidad principal en posición vertical en un lateral de la hoja protectora que se proporcionó con la unidad principal.

- Asegúrese de que no hay objetos que sobresalen, como tornillos, bajo la lámina protectora.
- Tenga cuidado de evitar que la unidad principal pierda el equilibrio y vuelque.

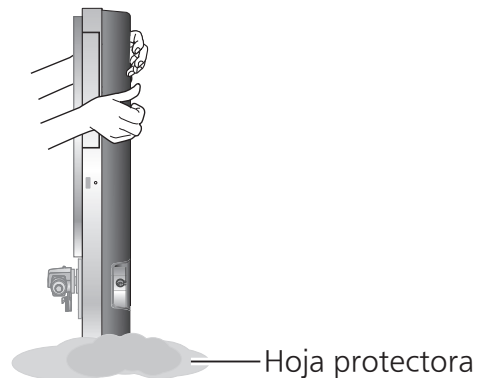

6 Apriete el juego de tornillos para el SP-10R usando la llave hexagonal auxiliar. (Las siete ubicaciones indicadas en la siguiente figura)

- Compruebe que los nueve tornillos, incluyendo los dos apretados en el paso 4, han sido apretados firmemente.

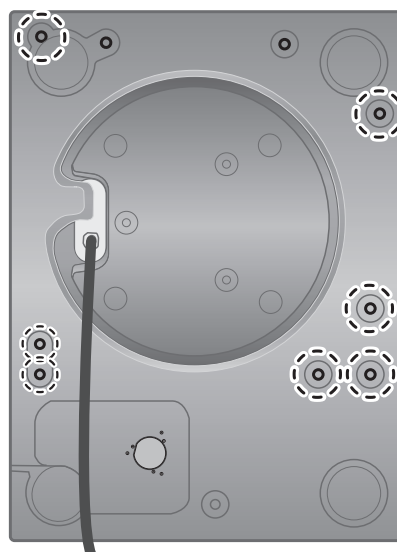

7 Fije los aisladores a la unidad.

- Coloque dos cojines de embalaje bajo la unidad principal para elevarla y gire los aisladores en el sentido de las agujas del reloj (hacia la derecha) vista desde abajo.

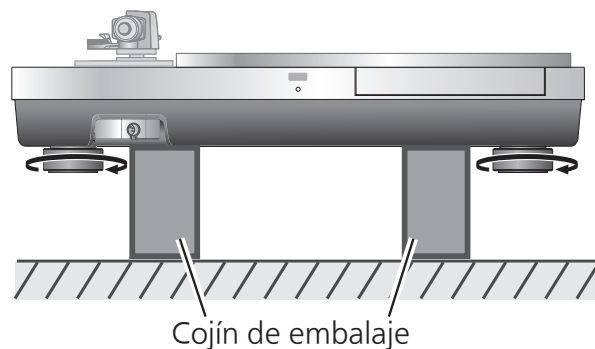

8 Monte el plato giratorio en la unidad principal del SP-10R.

- Consulte "Montaje del plato giratorio" en las instrucciones de funcionamiento del SP-10R.

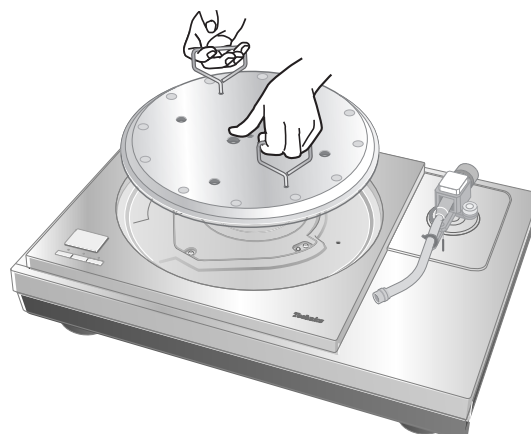

Instalación

Instalación

Instale la unidad en una superficie horizontal protegida contra las vibraciones.

Coloque esta unidad tan lejos de los altavoces como sea posible.

*Consulte también "Notas para la instalación" en las instrucciones de funcionamiento del SP-10R.

- Si la unidad vibra cuando está instalada, ajuste insertando aisladores. (⇒Debajo)
- No tire de la unidad con fuerza después de la instalación. Si lo hace, podría dañar el aislador o la superficie del suelo.
- Utilice siempre dos personas o más para realizar la tarea.

Ajuste de la altura para que la unidad permanezca horizontal

1 Levante la unidad principal para activar los aisladores y ajustar la altura.

- En el sentido de las agujas del reloj (hacia la derecha) visto desde abajo: Bajado
- En el sentido contrario a las agujas del reloj (hacia la izquierda) visto desde abajo: Elevado

Atención

- No gire los aisladores demasiado. De lo contrario, podrían salirse o dañarse.

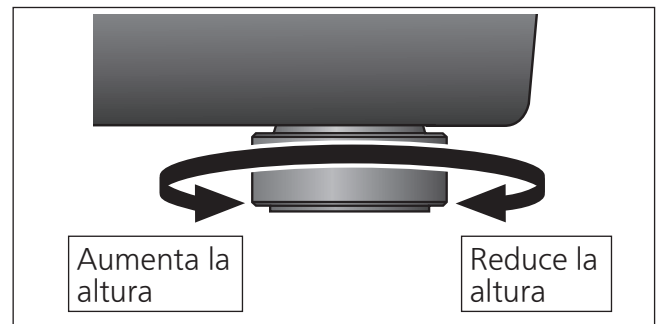

Accesorio del aislador

Se recomienda que la unidad normalmente sea utilizada sin los accesorios del aislador.

Utilice los accesorios del aislador en función de los entornos de instalación o de sus preferencias.

- La absorción de la vibración está deshabilitada y la estructura se vuelve rígida cuando los accesorios del aislador están montados.
- Podrían producirse aullidos en algunos entornos de instalación.
- Pueden producirse aullidos como resultado de la fijación de los accesorios del aislador.

1 Retire los aisladores.

- Realice la tarea colocando el cojín de embalaje o algo similar debajo de la unidad.

2 Coloque el accesorio del aislador atornillándolo en el aislador.

- Ello causa que el aislador pierda su función amortiguadora.

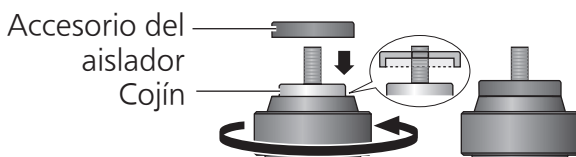

3 Coloque los aisladores.

Atención

- Tenga cuidado de no perder el equilibrio.

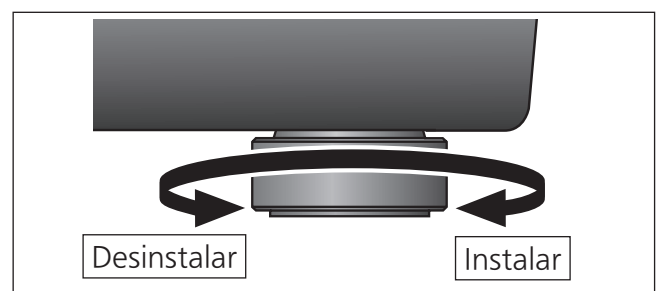
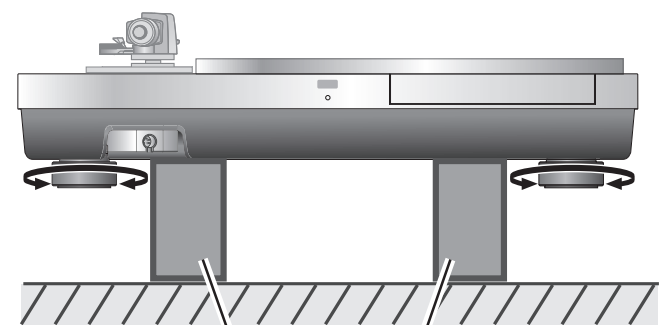

Colocación de la tapa contra el polvo

1 Mientras sostiene la cubierta antipolvo por ambos lados, colóquela en posición alineando sus cuatro esquinas con las cuatro esquinas de la unidad.

- Al extraer, levante la cubierta antipolvo hacia arriba en línea recta.

La combinación de las siguiente base tonearm y tonearm provocará interferencias con la tapa contra el polvo. Por lo tanto, retire la tapa contra el polvo.

Base tonearm	Tonearm (Tipo corto)	
	Fabricante compatible	Número de modelo
SH-TB10JL1-S	JELCO	SA-250

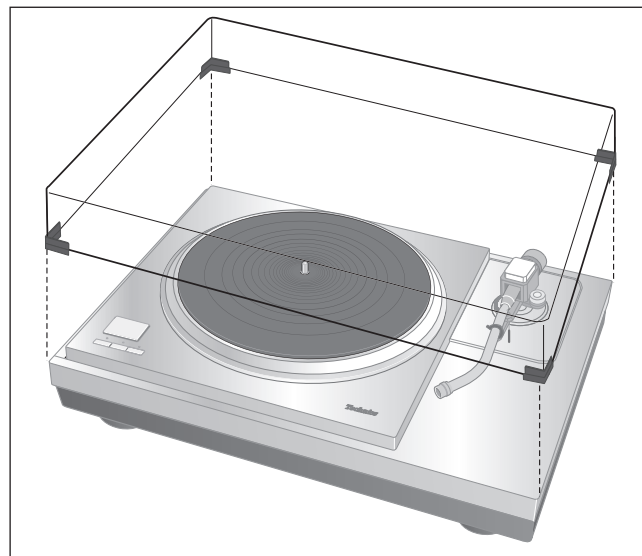

Atención

- No use la cubierta antipolvo si tiene conectado un segundo brazo sonoro.
- Retire la cubierta antipolvo durante la reproducción.

■ Espacio libre para instalar la tapa contra el polvo (■ : Espacio libre)

Tapa contra el polvo

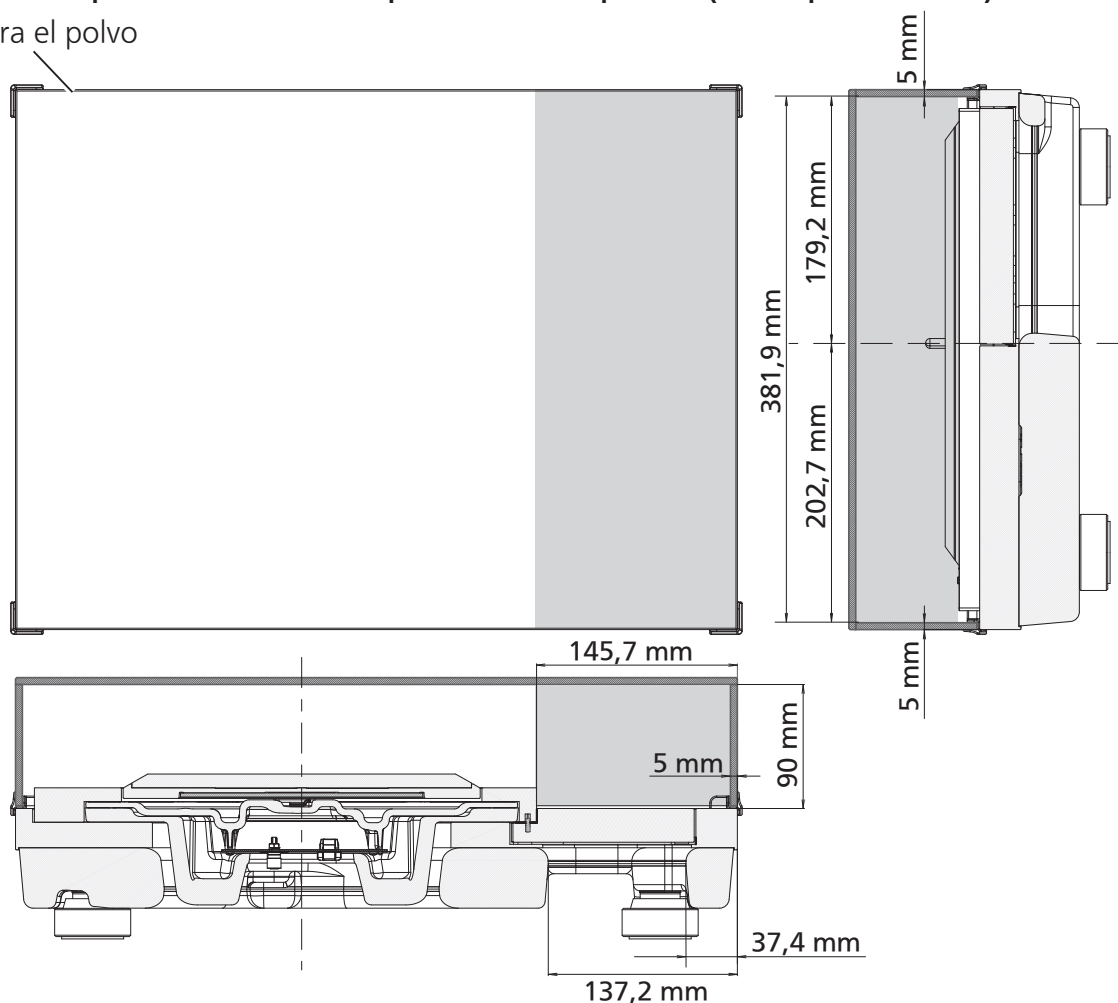

Indledning

Tak fordi du har købt dette apparat.

Dette produkt er en særlig base til pladedallerken til SP-10R. Læs denne vejledning omhyggeligt, før du bruger dette produkt, og gem denne vejledning til fremtidig brug.

■ Funktioner



Grundigt antivibrationsdesignet kabinet og isolator

- Højstivhedskabinettet består af forskellige typer materialer såsom aluminium og BMC.
- Siliconegummi med høje dæmpningsegenskaber og fremragende langsigtet pålidelighed anvendes i isolatoren for at udelukke ekstern vibration.

Indhold

Tilbehør	02
Specifikationer	02
Navn på delene	03
Sikkerhedsforanstaltninger	03
Udpakning og forberedelse	04
Samling af pladespilleren	05
Opstilling	08, 100

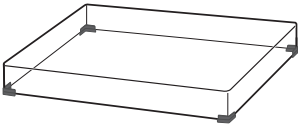
Tilbehør

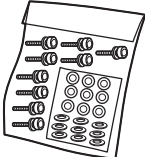
<p>Støvlåg (1 stk.) (TXP0046)</p> 	<p>Sekskantnøgle (1 stk.) (TTK0004)</p> 	<p>Isolatorfod (4 stk.) (TEKL021)</p> 
<p>Skruesæt til SP-10R (1 sæt) (TTV0113)</p> <ul style="list-style-type: none">• Skruer (9 stk.)• Skiver (9 stk.)• Belleville-fjedre (9 stk.) 	<ul style="list-style-type: none">• Kontrollér, at alt tilbehøret er med og kryds af.• Opbevar emballagen, når du har taget varerne ud af den. Du skal bruge den, hvis du skal bære produktet langt.• Hold den skruer, skiver og Belleville-fjedre utilgængeligt for børn for at undgå, at de sluger det.	

Specifikationer

Mål	Hovedenhed uden støvlåg	524×97×392 mm (B×H×D)
	Hovedenhed med støvlåg	531×188×399 mm (B×H×D)
Vægt	Hovedenhed uden støvlåg	Ca. 18,0 kg
	Hovedenhed med støvlåg	Ca. 20,2 kg

Navn på delene

Position for montering af SP-10R-hovedenheden

- Fastgør ikke dæmpende fødder her ved montering af SP-10R-hovedenheden. Gør du det, kan det medføre støj.

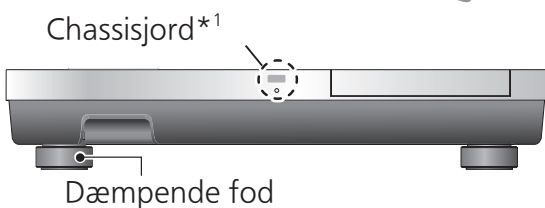
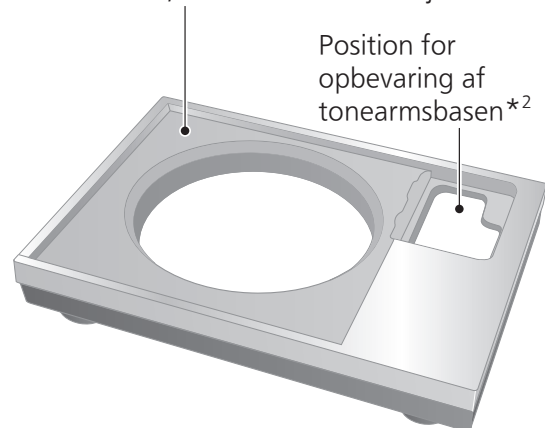

*1 Chassisjord

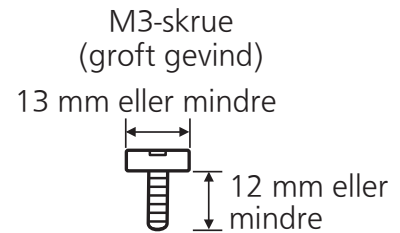
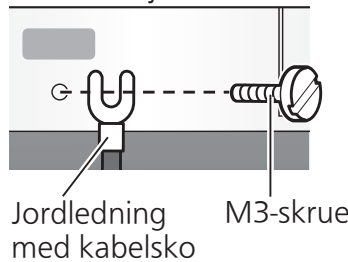

I grunden er der ikke behov for at forbinde chassisjorden. Hvis du er bekymret for støjen, skal du udføre tilslutningen som beskrevet nedenfor. Støjen kan muligvis dæmpes, men det afhænger af dine brugsomgivelser.

① Ved hjælp af en kommercielt tilgængelig M3-skruer tilsluttes en jordledning med kabelsko ved chassisjorden.

② Tilslut jordledningen til jordforbindelsen på forstærkeren.

- Brug en elektrisk ledende skrue.

*2 Tonearmsbasen, der er monteret på standardposition (⇒05) for montering af tonearmsbasen på SP-10R-hovedenheden, kan opbevares her.

Sikkerhedsforanstaltninger

ADVARSEL

- Lad ikke små dele være tilgængelige for små børn. Hvis en sådan genstand ved et uheld sluges, har det en skadelig virkning på kroppen.
 - tilfælde af, at en sådan genstand er blevet slugt, skal du straks konsultere en læge.

FORSIGTIG!

- Anbring dette apparat på en plan, vandret overflade. Montér ikke produktet på et sted højt oppe, på et ujævnt sted, og anbring det ikke på steder med vibration og stød.
 - Produktet kan vippe rundt eller falde ned, hvilket medfører tilskadekomst.
- Sæt ikke tunge ting på produktet, og træd ikke på produktet.
 - Produktet kan vippe rundt eller falde ned, hvilket medfører tilskadekomst.
- Kilder til åben ild, såsom tændte stearinlys, må ikke anbringes oven på enheden.
- Montér ikke produktet på steder med meget høj temperatur. Yderkassen og de indre dele kan forringes.
 - Udsæt især ikke produktet for direkte sollys, og montér det ikke i nærheden af varmelegemer.
- Vær altid to eller flere personer til at tage hovedenheden ud og transportere den.
 - Det kan medføre, at denne enhed falder ned, og det kan resultere i en personskade eller funktionsfejl.
- Pas på ikke at få fingrene i klemme i støvlåget. Ellers kan du komme til skade med fingrene.
 - Hold især øje med børn.

Udpakning og forberedelse

Bemærkninger for udtagning af varerne fra pakkeboksen samt transport

Bemærk

- Vær altid to eller flere personer til at tage hovedenheden ud og transportere den.
- Pas på ikke at miste balancen, hvis du løfter enheden med hænderne i en akavet position.
 - Du kan beskadige ryggen.
 - Du kan miste balancen på trapper og lignende, hvilket kan føre til personskade.
- Pas på ikke at få fingrene i klemme, når hovedenheden tages ud.
- Pas på ikke at få fingrene i klemme i mellemrummet mellem bunden af hovedenheden og gulvet.
- Behold emballagen, når du har taget varerne ud af den. Pak produktet ned i omvendt rækkefølge af udpakning, inden du transporterer det til et sted langt væk, eksempelvis ved flytning til et andet hus.
- Tag først varerne ud, når du har besluttet hvor systemet skal installeres.
- For bemærkninger vedrørende installationen, se "Opstilling" (⇒08).

Emballeringsrækkefølge

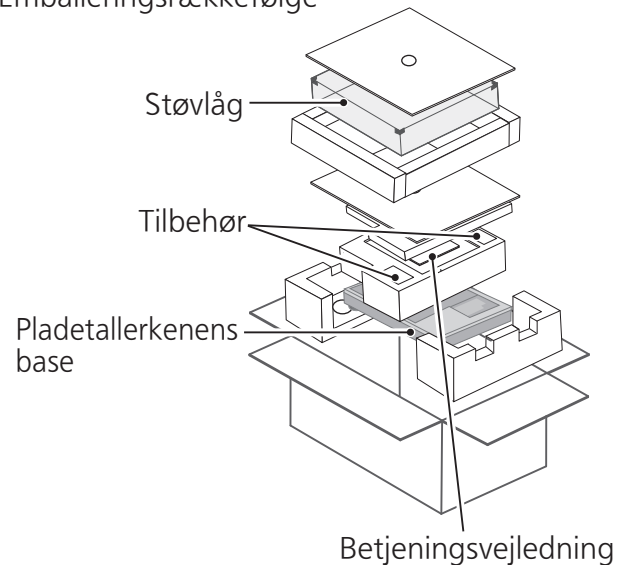

- ① Tag støvlåget og betjeningsvejledningen ud.
- Opbevar alle tilbehør uden for børns rækkevidde.
 - Pladetallerkenens base og støvlåget er pakket ind i beskyttelsesark.

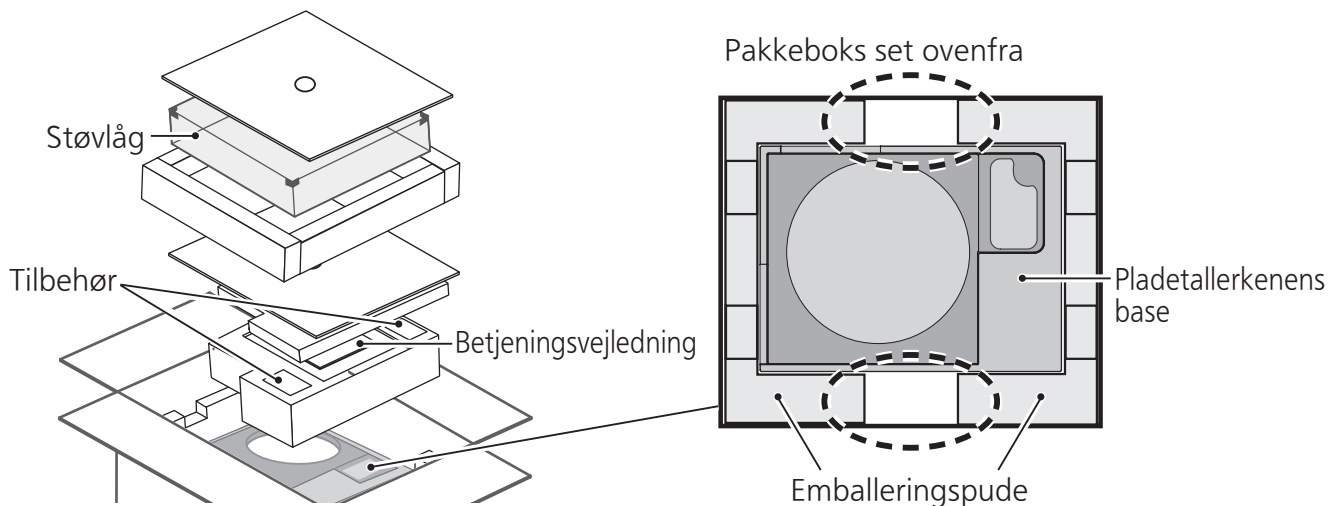

- ② Sæt hænderne mellem pakkepuderne (①stiplet linje-område øverst i kassen) og løft langsomt hovedenheden ud.
- Vær altid to eller flere personer, når denne opgave udføres.
- Vær meget forsigtig, når du løfter hovedenheden.
 - Hold hovedenheden under bunden for at forhindre, at den glider ud af hænderne.
 - Udfør opgaven med begge hænder, for ikke at miste balancen.

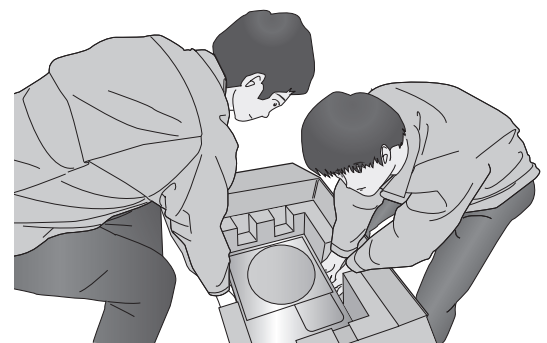

Billede af løfteopgaven

Samling af pladespilleren

Før du samler pladespilleren

- For metode til montering eller fjernelse af pladetallerkenen, se betjeningsvejledningen til SP-10R.
- Anvend tonearmsbasen (SH-TB10), der forhandles separat, ved montering af tonearm.
For detaljer om monteringsmetode, se betjeningsvejledningen til den tonearm, der skal monteres. Vælg en kort type tonearmsbase blandt de nedenfor opstillede modelnumre ved montering af den på standardpositionen for montering af tonearmsbasen.
For at montere SH-TB10-S på standardpositionen for montering af tonearmsbasen, se afsnittet om installation (⇒100).

Tonearm base	Tonearm (Kort type)	
	Understøttet producent	Modelnummer
SH-TB10RT1-S	ortofon	AS-212S, RS-212D
SH-TB10TC1-S	Technics	EPA-100mk2
SH-TB10JL1-S	JELCO	SA-250
SH-TB10SM1-S	SME	M2-9R

Montér tonearmen på SP-10R-hovedenheden

1 Montér tonearmen i tonearmssoklen.

- Se indlægssedlen til tonearmen.

2 Montér tonearmsbasen på SP-10R-hovedenheden.

- Montér på det rigtige sted.
- Få fremspringene og skruenhullerne på tonearmsbasen til at passe ind i SP-10R-hovedenheden, og spænd den (tre steder) med monteringsskrueene og skiverne, der følger med tonearmsbasen, ved hjælp af sekskantnøglen.

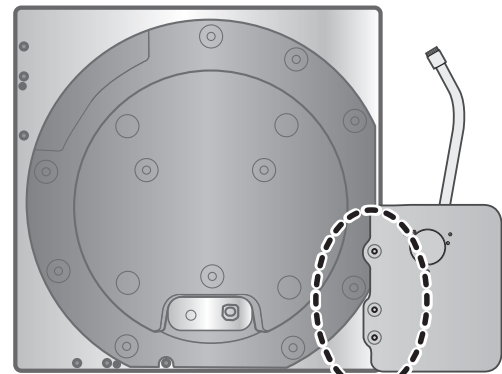

Standardposition for montering af tonearmsbasen

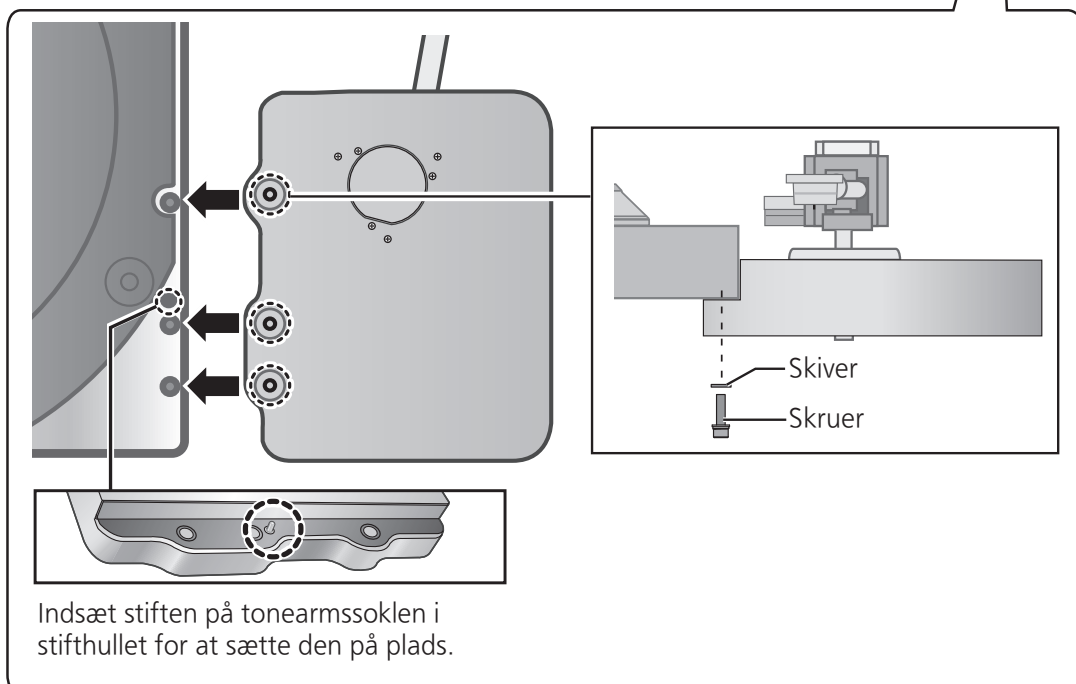

Samling af pladespilleren (fortsat)

Montering på pladetallerkenens base

- 1** Spænd skruerne, der følger med SP-10R, på det aftagelige håndtag i monteringshullerne på det aftagelige håndtag (to steder) på SP-10R-hovedenheden.

Bemærk

- Spænd det aftagelige håndtag ved at dreje det 5 gange eller mere. Hvis du har spændt det mest muligt, skal du løsne det en anelse. Spænd det ikke for hårdt.

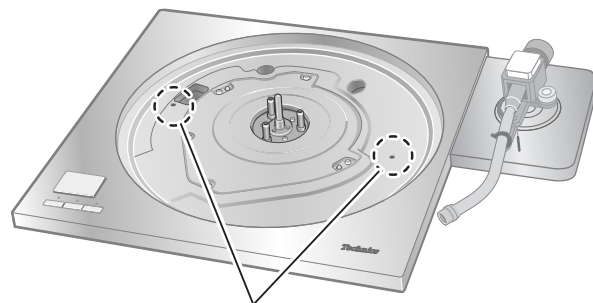

Monteringshul på aftageligt håndtag

- 2** Løft langsomt SP-10R-hovedenheden, og anbring den på pladetallerkenens base.

- Pas på ikke at få fat i stikket til tilslutning af styreenhed.

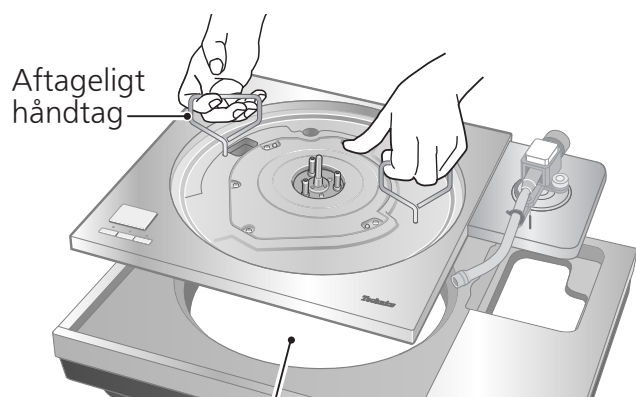

Før stikket til tilslutning af styreenhed ind gennem hullet på pladetallerkenens base.

- 3** Fjern isolatorerne.

- Anbring to emballeringspuder under hovedenheden for at løfte den, og drej de dæmpende fødder mod uret (til venstre), set nedfra.

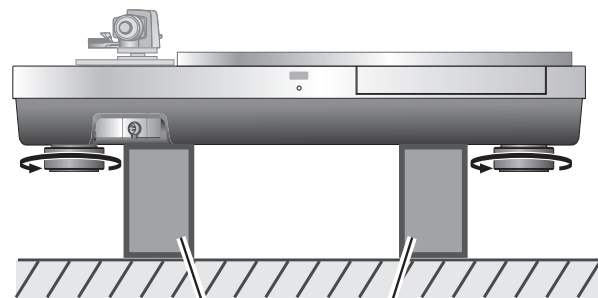

Emballeringspude

- 4** Anbring en emballeringspude under hovedenheden, så den bliver vinkelret, for at spænde skruesættet til SP-10R, med sekskantnøglen, som er tilbehør. (De to steder indikeret på figuren højre)

- Montér skruen, skiven og tallerkenfjederen i den rækkefølge, der vises herunder.

Monteringsrækkefølgen

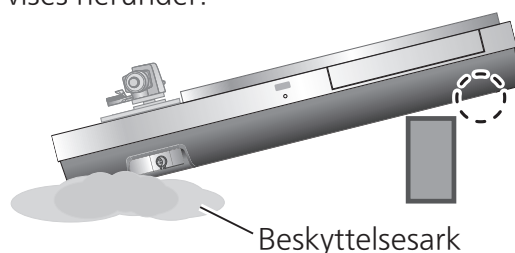
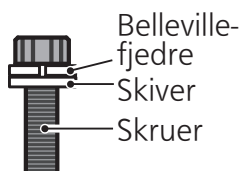

Beskyttelsesark

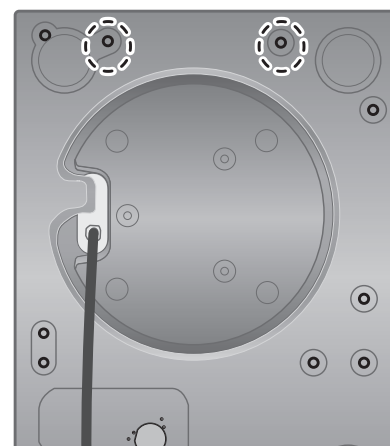

5 Stil hovedenheden lodret på den ene side af beskyttelsesarket, der fulgte med hovedenheden.

- Sørg for, at der ikke er genstande som skruer, der stikker ud under beskyttelsesarket.
- Pas på, at hovedenheden ikke vælter.

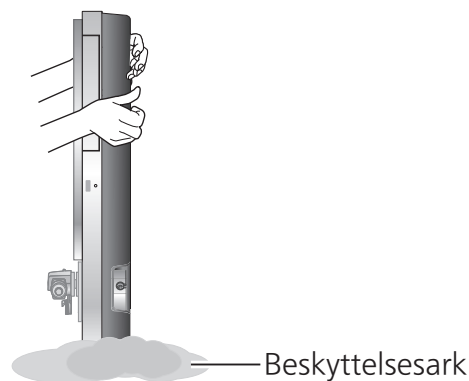

6 Spænd skruesættet til SP-10R, ved hjælp af sekskantnøglen, som er tilbehør. (De syv steder indikeret på figuren højre)

- Kontrollér, at alle ni skruer, herunder de to, der blev spændt i trin 4, er blevet spændt ordentligt.

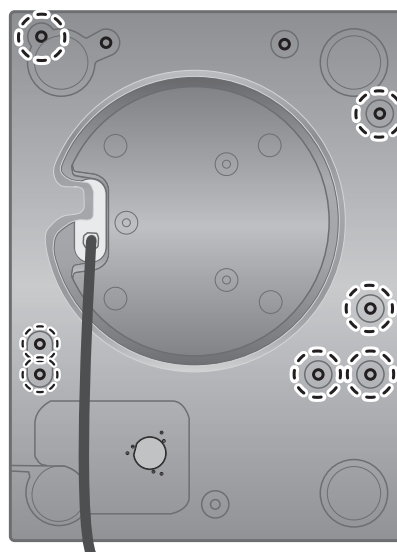

7 Montér isolatorerne på enheden.

- Anbring to emballeringspuder under hovedenheden for at løfte den, og drej de dæmpende fødder med uret (til højre), set nedefra.

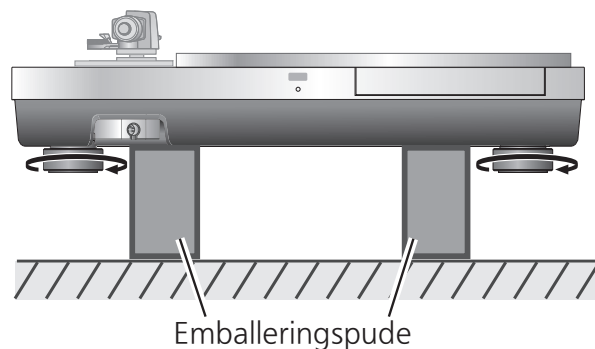

8 Montér pladetallerkenen på SP-10R-hovedenheden.

- Se "Montering af pladetallerkenen" i betjeningsvejledningen til SP-10R.

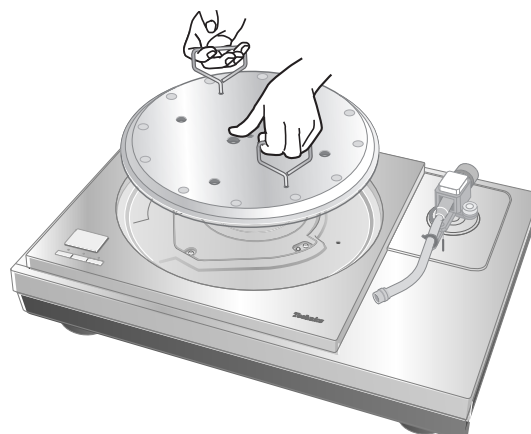

Opstilling

Opstilling

Denne enhed bør stå på en vandret flade, hvor den er beskyttet mod vibration.

Hold enheden i så lang afstand som muligt fra højttalere.

*Se både "Installationsbemærkninger" og betjeningsvejledningen til SP-10R.

- Hvis enheden rasler, når den er installeret, skal du justere den ved hjælp af isolatorer. (⇒Nedenfor)
- Træk ikke voldsomt i apparatet efter installationen. Gør du det, kan det beskadige isolatorerne eller gulvets overflade.
- Vær altid to eller flere personer til at udføre opgaven.

Justering af højden til at gøre enheden vandret

1 Hæv hovedenheden for at dreje isolatorerne og justere højden.

- Med uret (til højre), set nedefra: Sænket
- Mod uret (til venstre), set nedefra: Hævet

Bemærk

- Drej ikke fødderne for langt. Dette kan få dem til at falde af eller beskadige dem.

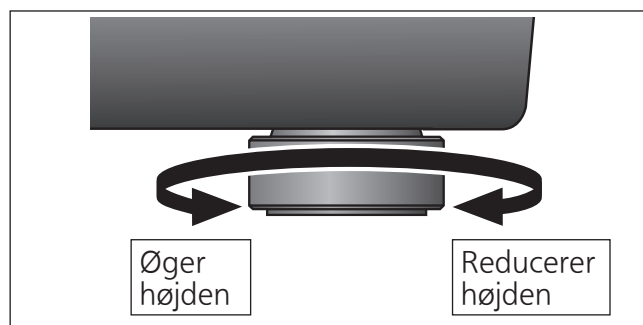

Isolatorfod

Det anbefales, at enheden anvendes uden isolatorfødderne normalt.

Anvend isolatorfødderne i henhold til installationsmiljøerne eller dine præferencer.

- Vibrationsabsorbering deaktiveres, og strukturen stives af, når isolatorfødderne monteres.
- Der kan forekomme dundren i visse installationsmiljøer.
- Hylelyde kan forekomme som følge af fastgøring af isolatorfødderne.

1 Fjern de dæmpende fødder.

- Udfør opgaven ved at placere emballeringspuden eller lignende under enheden.

2 Fastgør isolatorfoden ved at skrue den på den dæmpende fod.

- Dette får isolatoren til at miste sin pudefunktion.

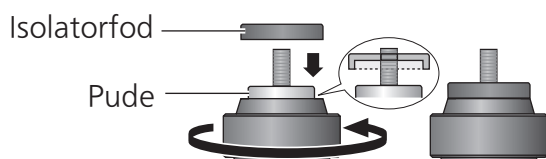

3 Montér de dæmpende fødder.

Bemærk

- Pas på ikke at miste balancen.

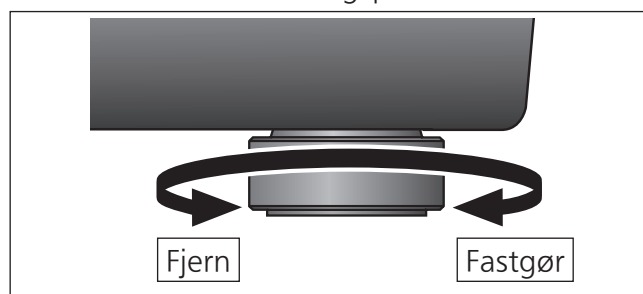
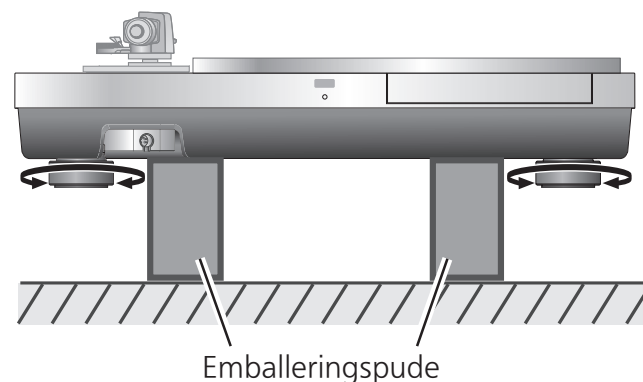

Monter støvlåget

1 Hold støvdækslet på begge sider og sæt det på plads ved at tilpasse de fire hjørner med de fire hjørner på enheden.

- Løft støvdækslet lige op, når du fjerner det.

Kombinationen af følgende tonearmsbase og tonearm medfører interferens med støvlåget. Fjern derfor støvlåget.

Tonearm base	Tonearm (Kort type)	
	Understøttet producent	Modelnummer
SH-TB10JL1-S	JELCO	SA-250

Bemærk

- Brug ikke støvdækslet, hvis du har en anden tonearm tilsluttet.
- Fjern støvdækslet under afspilning.

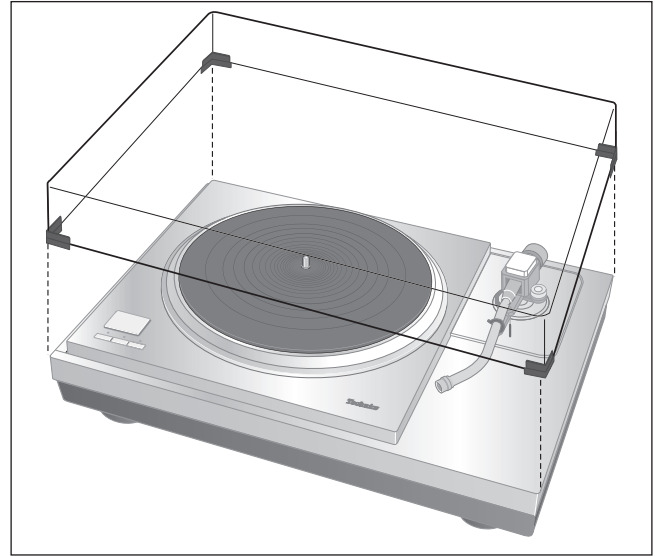

■ Frigang for installation af støvlåget (■ : Frigang)

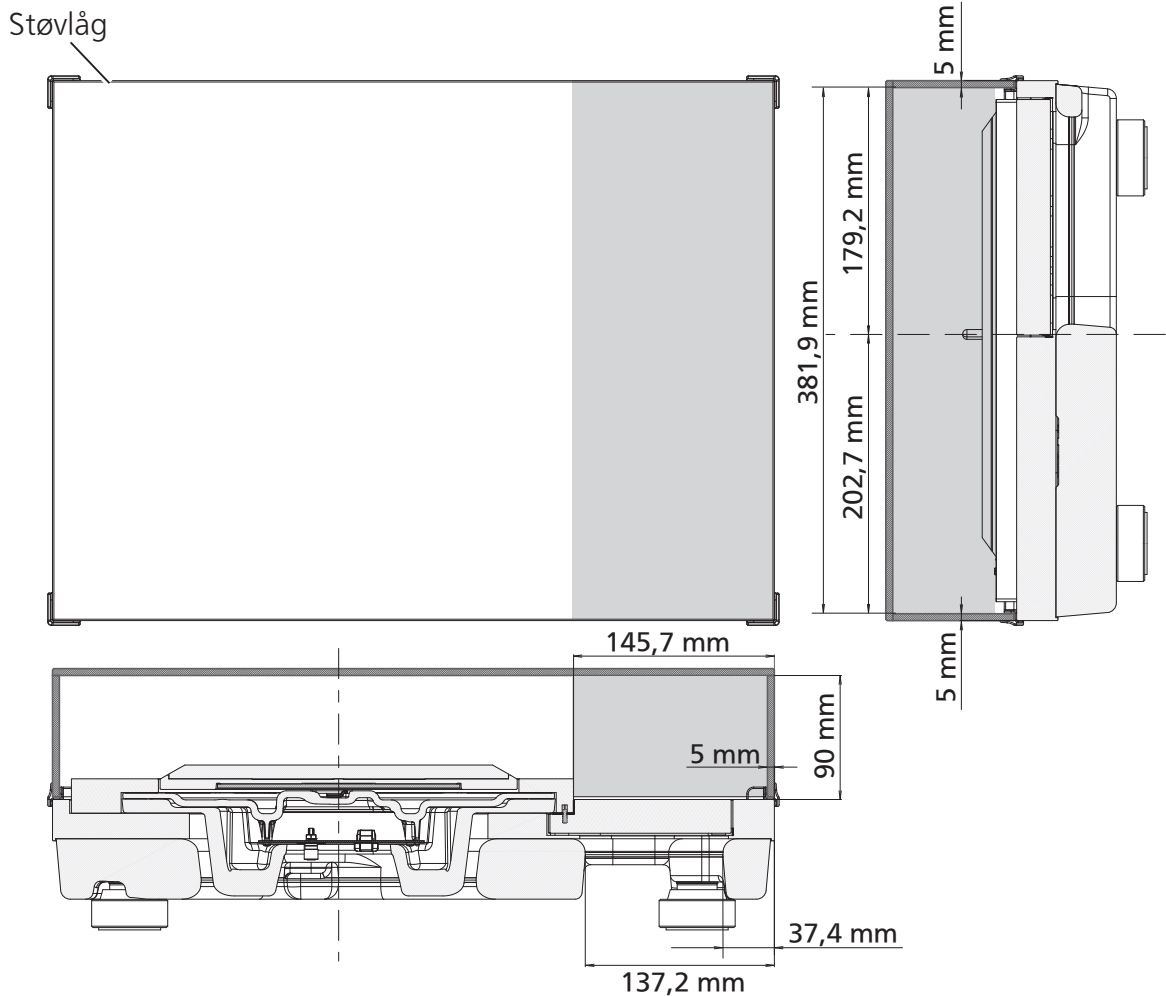

Inleiding

Hartelijk dank voor de aankoop van dit product.

Dit product is een speciale draaischijfbasis voor SP-10R. Lees deze instructies aandachtig voordat u dit product gebruikt en bewaar deze handleiding voor toekomstig gebruik.

■ Kenmerken



Grondig ontworpen anti-trillingenkast en isolator

- De kast met hoge stijfheid bestaat uit verschillende soorten materialen zoals aluminium en BMC.
- Er wordt siliciumrubber met hoge dempingskarakteristieken en uitstekende betrouwbaarheid op lange termijn in de isolator gebruikt om externe trillingen buiten te sluiten.

Inhoudsopgave

Accessoires	02
Technische gegevens	02
Naam van onderdelen	03
Veiligheidsmaatregelen.....	03
Uitpakken en voorbereiding.....	04
Ineenzetten van de platenspeler	05
Installeren.....	08, 100

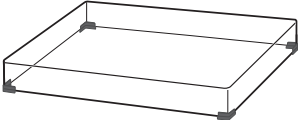
Accessoires

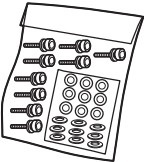
<p>Stofkap (1 st.) (TXP0046)</p> 	<p>Inbussleutel (1 st.) (TTK0004)</p> 	<p>Isolatorbevestiging (4 st.) (TEKL021)</p> 
<p>Schroevenset voor SP-10R (1 set) (TTV0113)</p> <ul style="list-style-type: none">• Schroeven (9 st.)• Sluitringen (9 st.)• Belleville-veren (9 st.) 	<ul style="list-style-type: none">• Controleer de bijgeleverde accessoires.• Bewaar het verpakkingsmateriaal nadat u de goederen verwijderd heeft. U hebt deze nodig wanneer u het product op lange afstand gebruikt.• Houd het belleville-veren, de schroeven en sluitringen buiten het bereik van kinderen om inslikken te voorkomen.	

Technische gegevens

Afmetingen	Hoofdeenheid zonder stofkap	524×97×392 mm (B×H×D)
	Hoofdeenheid met stofkap	531×188×399 mm (B×H×D)
Gewicht	Hoofdeenheid zonder stofkap	Ong. 18,0 kg
	Hoofdeenheid met stofkap	Ong. 20,2 kg

Naam van onderdelen

Positie voor het monteren van de SP-10R-hoofdeenheid

- Bevestig hier geen isolatoren wanneer u de SP-10R-hoofdeenheid monteert. Als u dit wel doet, kan dit ruis veroorzaken.

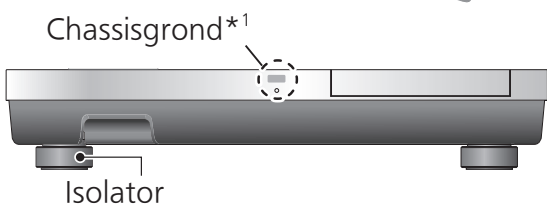
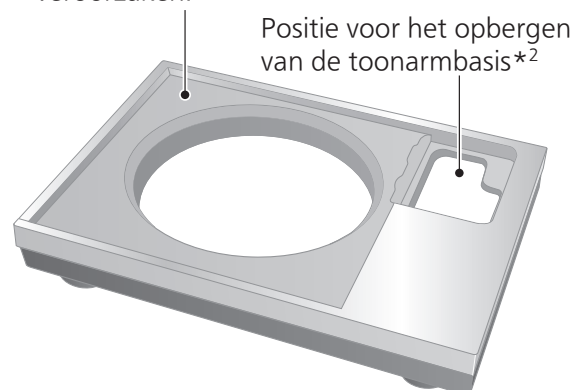

*1 Chassisgrond

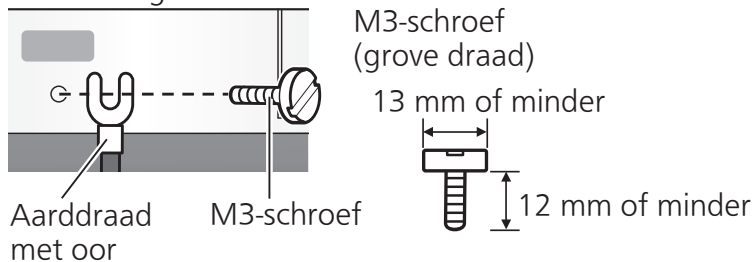

In principe is het niet nodig om de chassisbodem te verbinden.

Als u zich zorgen maakt over het geluid, dient u zoals hieronder wordt beschreven aan te sluiten. Het geluid kan afnemen afhankelijk van uw gebruiksomgeving.

- ① Bevestig met behulp van een in de handel verkrijgbare M3-schroef een aardkabel met oor aan de chassisbodem.
 - ② Sluit de aardkabel aan op de aardingsaansluiting van de versterker.
- Gebruik een geleidende schroef.

*2 De toonarmbasis welke is gemonteerd op de standaardpositie (⇒05) voor het monteren van de toonarmbasis op de SP-10R-hoofdeenheid kan hier worden opgeslagen.

Veiligheidsmaatregelen

Waarschuwing

- Plaats geen kleine onderdelen binnen het bereik van kleine kinderen. Het per ongeluk inslikken van een dergelijk onderdeel heeft een schadelijk effect op het lichaam.
 - Als een dergelijk onderdeel is ingeslikt, moet u onmiddellijk een arts raadplegen.

Let op

- Plaats dit apparaat op een vlakke ondergrond. Installeer het product niet op een hoge plaats, oneven plaats of een plaats met trillingen of stoten.
 - Het product kan omvallen of vallen, met mogelijk letsel tot gevolg.
- Plaats geen zware dingen op het product en stap niet op het product.
 - Het product kan omvallen of vallen, met mogelijk letsel tot gevolg.
- Plaats geen bronnen van open vuur, zoals brandende kaarsen, op dit apparaat.
- Installeer het product niet op een plaats met een extreem hoge temperatuur. De buitenbehuizing en interne onderdelen kunnen aftakelen.
 - Stel het apparaat met name niet bloot aan direct zonlicht of plaats het niet in de buurt van een verwarmingstoestel.
- Vervoer de hoofdeenheid altijd met twee of meer personen.
 - Doet u dit wel, dan kan dit apparaat vallen, met persoonlijk letsel of storing van dit apparaat tot gevolg.
- Pas op dat uw vingers niet bekneld raken door de stofkap. Anders kunnen uw vingers verwond raken.
 - Houd vooral kinderen in de gaten.

Uitpakken en voorbereiding

Opmerkingen over het uit de verpakking halen en vervoeren van de goederen

Aandacht

- Vervoer de hoofdeenheid altijd met twee of meer personen.
- Zorg ervoor dat u de balans niet verliest als u het apparaat optilt met uw handen in een niet-optimale positie.
 - U kunt uw rug bezeren.
 - U kunt het evenwicht verliezen bij het lopen op een trap en dit kan leiden tot letsel.
- Let op dat uw vingers niet bekneld raken bij het verwijderen van de hoofdeenheid.
- Let op dat uw vingers niet bekneld raken in de ruimte tussen de onderkant van de hoofdeenheid en de vloer.
- Bewaar het verpakkingsmateriaal nadat u de goederen verwijderd heeft. Verpak het product in de omgekeerde volgorde van uitpakken voordat u het naar een verre plaats vervoert, bijvoorbeeld wanneer u naar een ander huis verhuist.
- Pak de goederen uit nadat u besloten heeft waar u het apparaat gaat installeren.
- Raadpleeg „Installeren” (⇒08) voor opmerkingen betreffende de installatie.

① Pak de stofkap en de gebruiksaanwijzing uit.

- Houd accessoires buiten het bereik van kinderen.
- De draaischijfbasis en de stofkap zijn omwikkeld met beschermende vellen.

Verpakkingsvolgorde

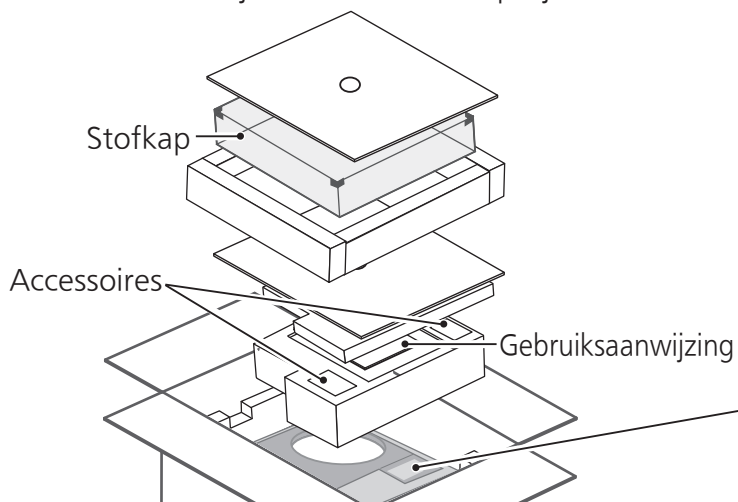
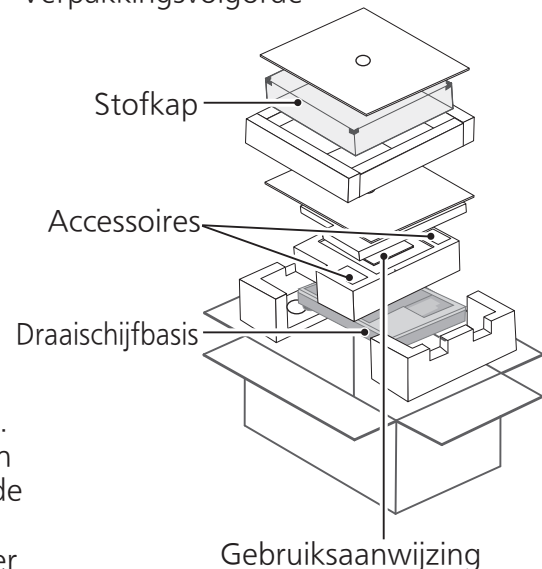

Bovenaanzicht verpakkingsdoos

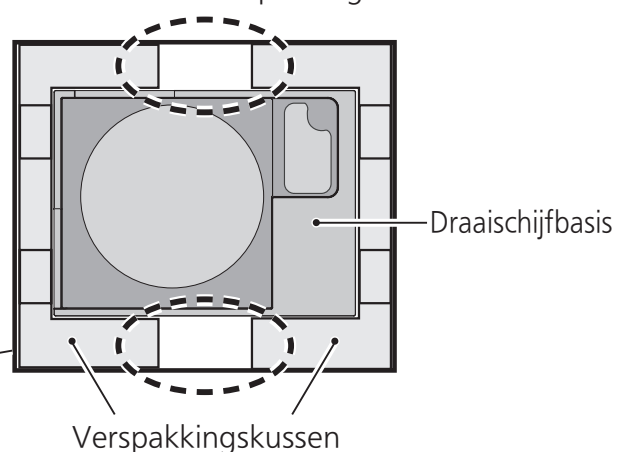

② Plaats uw handen tussen de verpakkingkussens (① gedeelte met stippellijn van het bovenaanzicht van de verpakkingsdoos) en til langzaam de hoofdeenheid op om deze eruit te halen.

Voer deze taak altijd met twee of meer personen uit.

- Wees zeer voorzichtig bij het optillen van de hoofdeenheid.
- Houd de hoofdeenheid aan de onderkant vast om te voorkomen dat deze uit uw handen glijdt.
- Voer de taak met beide handen uit om het evenwicht niet te verliezen.

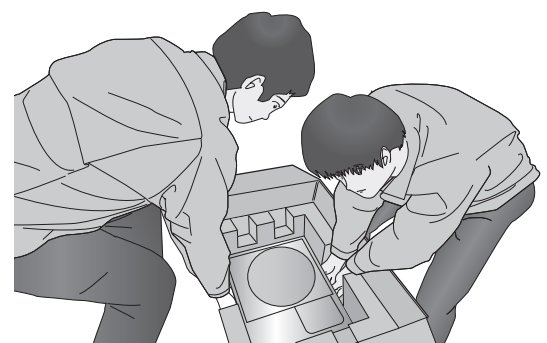

Afbeelding optiltaak

Ineenzetten van de platenspeler

Voordat u de speler in elkaar zet

- Als u wilt weten hoe u de draaischijf in elkaar zet of verwijdert, refereert u naar de SP-10R-gebruiksaanwijzing.
- Gebruik de toonarmbasis (SH-TB10), welke apart wordt verkocht, wanneer u de toonarm monteert. Raadpleeg de gebruiksaanwijzing van de te monteren toonarm voor meer informatie over het monteren. Selecteer een korte type toonarmbasis uit de modelnummers hieronder wanneer u deze monteert op de standaardpositie voor het monteren van de toonarmbasis. Om de SH-TB10-S op de standaardpositie voor het monteren van de toonarmbasis te monteren, raadpleegt u het installatiegedeelte (⇒100).

Toonarmbasis	Toonarm (Korte type)	
	Ondersteunde fabrikant	Modelnummer
SH-TB10RT1-S	ortofon	AS-212S, RS-212D
SH-TB10TC1-S	Technics	EPA-100mk2
SH-TB10JL1-S	JELCO	SA-250
SH-TB10SM1-S	SME	M2-9R

Monteer de toonarm op de SP-10R-hoofdeenheid

1 Monteer uw toonarm op de toonarmbasis.

- Raadpleeg de folder van uw toonarm.

2 Monteer de toonarmbasis op de SP-10R-hoofdeenheid.

- Monteer op de geschikte plaats.
- Laat de uitsteeksels en schroefgaten van de toonarmbasis in de SP-10R-hoofdeenheid overeenkomen en schroef ze vast (op drie plaatsen) met behulp van de inbussleutel met de montageschroeven en sluitringen die zijn meegeleverd met de toonarmbasis.

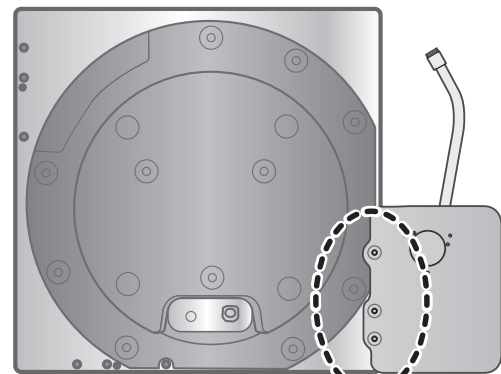

Standaardpositie voor het monteren van de toonarmbasis

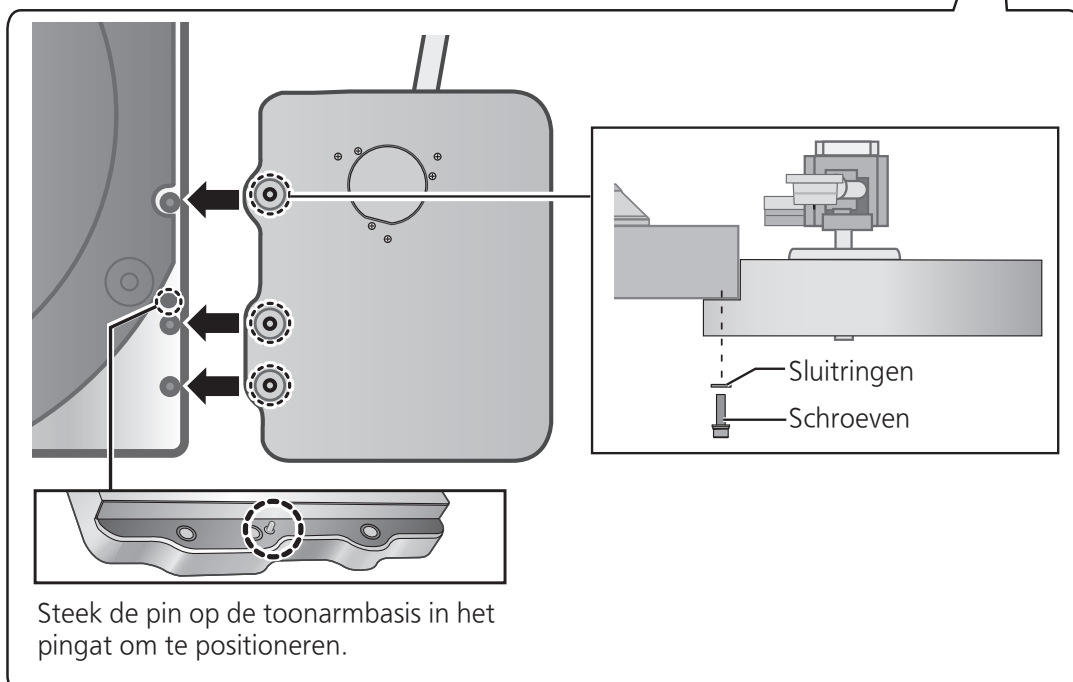

Ineenzetten van de platenspeler (vervolg)

Montage op de draaischijfbasis

- 1** Draai de schroeven van de afneembare handgreep, welke zijn meegeleverd met SP-10R, vast in de afneembare handgreep montagegaten (op twee locaties) op de SP-10R-hoofdeenheid.

Aandacht

- Draai de afneembare handgreep vast door deze 5 of meer keren te draaien. Als u deze tot het einde hebt vastgedraaid, draait u deze weer een beetje los. Draai niet te stevig vast.
- 2** Til de SP-10R-hoofdeenheid langzaam op en plaats deze op de draaischijfbasis.
 - Let op dat u de aansluitkabel voor de bedieningseenheid niet bekneld laat raken.

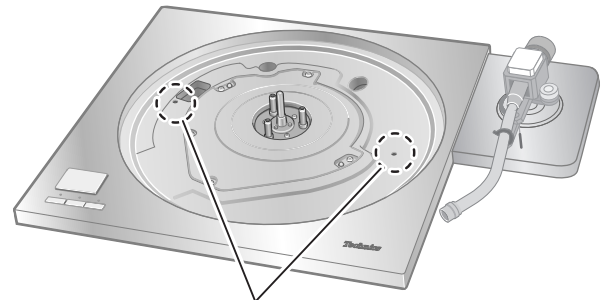

Afneembare handgreep montagegat

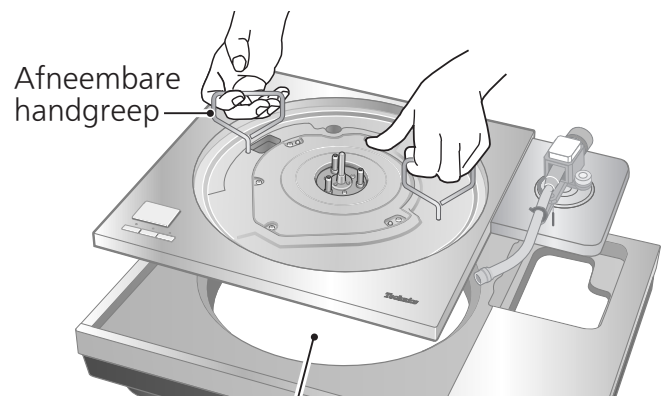

Steek de aansluitkabel van de bedieningseenheid door het gat in de draaischijfbasis.

- 3** Verwijder de isolatoren.
 - Plaats twee verpakkingskussens onder de hoofdeenheid om deze op te tillen, en draai de isolatoren vanaf de onderkant gezien linksom (naar uw linkerhand toe).

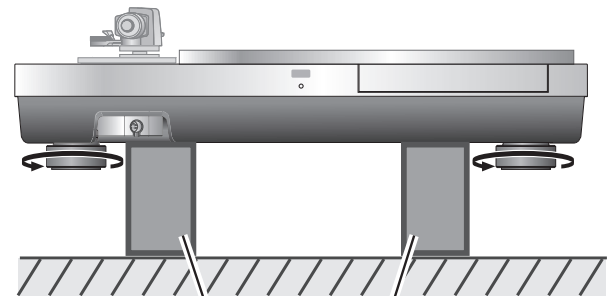

Verpakkingskussens

- 4** Plaats een verpakkingskussen onder de hoofdeenheid om het onder een hoek te plaatsen om de schroevenset voor SP-10R vast te zetten met de meegeleverde inbussleutel. (De twee plaatsen aangeduid in de rechts afbeelding)
 - Bevestig de schroef, sluitring en Belleville-veer in de volgorde zoals hieronder getoond.

De volgorde van bevestigen

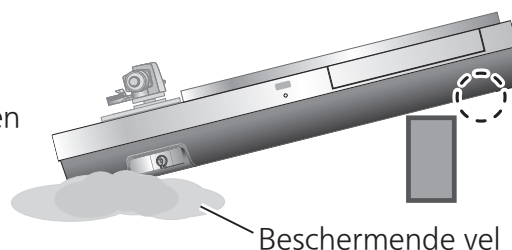
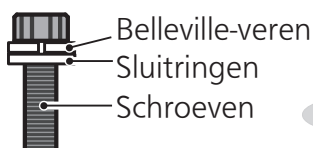

Beschermende vel

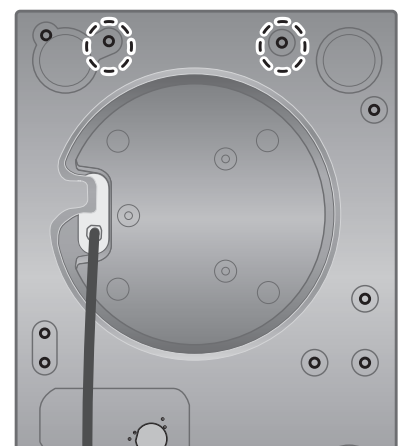

5 Plaats de hoofdeenheid verticaal op zijn kant op een beschermend vel dat met de hoofdeenheid is meegeleverd.

- Zorg ervoor dat er zich geen uitstekende voorwerpen, zoals schroeven, onder het beschermende vel bevinden.
- Let op dat de hoofdeenheid zijn evenwicht niet verliest en omvalt.

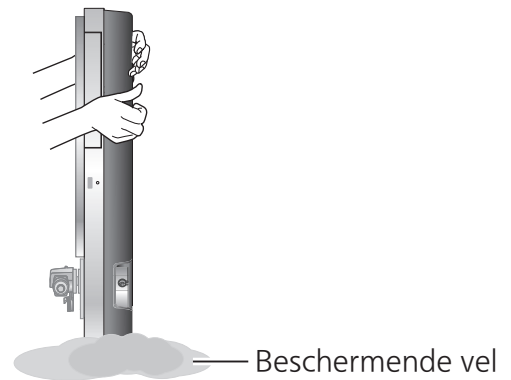

6 Draai de schroevenset voor SP-10R vast met behulp van de meegeleverde inbussleutel. (De zeven plaatsen aangeduid in de rechts afbeelding)

- Controleer of alle negen schroeven inclusief de twee vastgedraaid in stap 4 stevig zijn vastgedraaid.

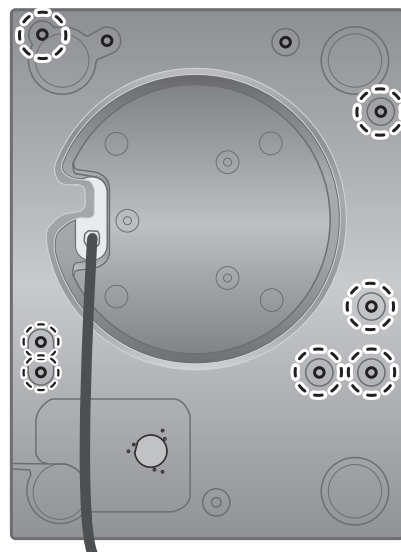

7 Bevestig de isolatoren op het apparaat.

- Plaats twee verpakkingskussens onder de hoofdeenheid om deze op te tillen, en draai de isolatoren vanaf de onderkant gezien rechtsom (naar uw rechterhand toe).

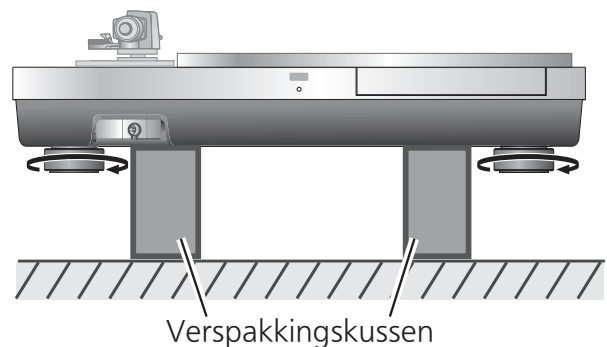

8 Monteer de draaischijf op de SP-10R-hoofdeenheid.

- Zie „De draaischijf aanbrengen“ in de SP-10R-gebruiksaanwijzing.

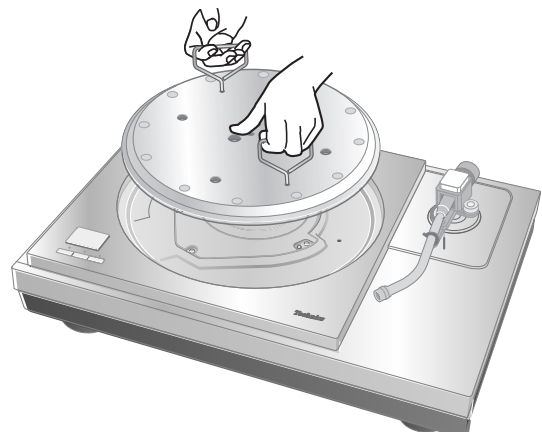

Installeren

Installeren

Plaats het apparaat op een horizontaal oppervlak dat beschermd is tegen trillingen.

Plaats dit apparaat zo ver mogelijk van luidsprekers vandaan.

*Zie „Opmerkingen voor installatie” alsmede in de SP-10R-gebruiksaanwijzing.

- Als de eenheid rammelt bij het installeren, stel deze af door isolatoren te plaatsen. (⇒beneden)
- Trek niet met geweld aan de eenheid na de installatie. Dit kan leiden tot schade aan de isolator of het vloeroppervlak.
- Voer de taak altijd met meer dan twee personen uit.

De hoogte aanpassen om het apparaat horizontaal te zetten

1 Hef het hoofdtoestel om de isolatoren te draaien en stel de hoogte.

- Rechtsom vanaf de onderkant gezien (naar uw rechterhand toe): Verlaagd
- Linksom vanaf de onderkant gezien (naar uw linkerhand toe): Verhoogd

Aandacht

- Draai de isolatoren niet te ver. Anders kan dit ervoor zorgen dat ze loskomen of beschadigd raken.

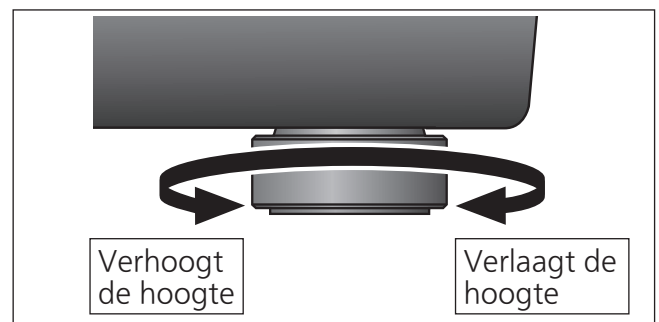

Isolatorbevestiging

Het wordt aanbevolen om het apparaat normaal zonder de isolatorbevestigingen te gebruiken.

Gebruik de isolatorbevestigingen naar de installatieomgevingen of uw voorkeur.

- De trillingsabsorptie wordt uitgeschakeld en de structuur wordt onbuigzaam, wanneer de isolatorbevestigingen zijn bevestigd.
- In sommige installatieomgevingen kan gebrom optreden.
- Er kan gekrijs optreden als gevolg van het bevestigen van isolatoraanhechtingen.

1 Verwijder de isolatoren.

- Voer de taak uit door het verpakkingskussen of iets dergelijks onder de eenheid te plaatsen.

2 Bevestig de Isolatorbevestiging door deze op de isolator te schroeven.

- Hierdoor raakt de isolator zijn dempingsfunctie kwijt.

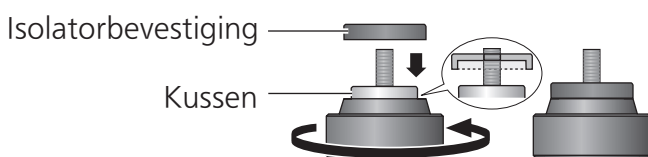

3 Bevestig de isolatoren.

Aandacht

- Zorg dat u uw evenwicht niet verliest.

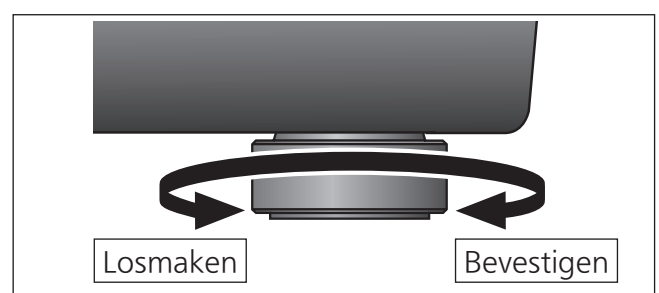
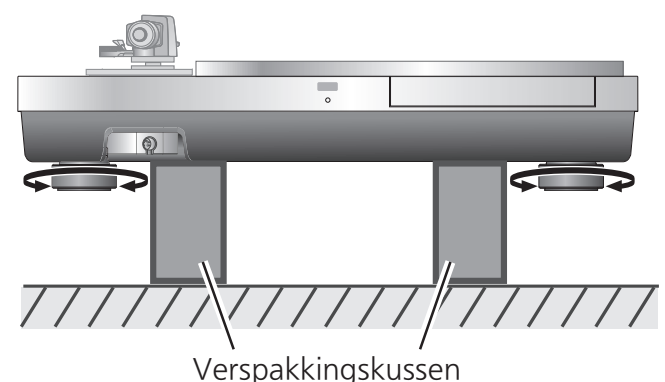

De stofkap aanbrengen

1 Plaats de stofkap terwijl u deze aan beide zijden vasthoudt door de vier hoeken met de vier hoeken van de eenheid uit te lijnen.

- Til de stofkap recht omhoog bij het verwijderen.

De combinatie van de volgende toonarmbasis en toonarm zal tegen de stofkap aan komen. Verwijder daarom de stofkap.

Toonarmbasis	Toonarm (Korte type)	
	Ondersteunde fabrikant	Modelnummer
SH-TB10JL1-S	JELCO	SA-250

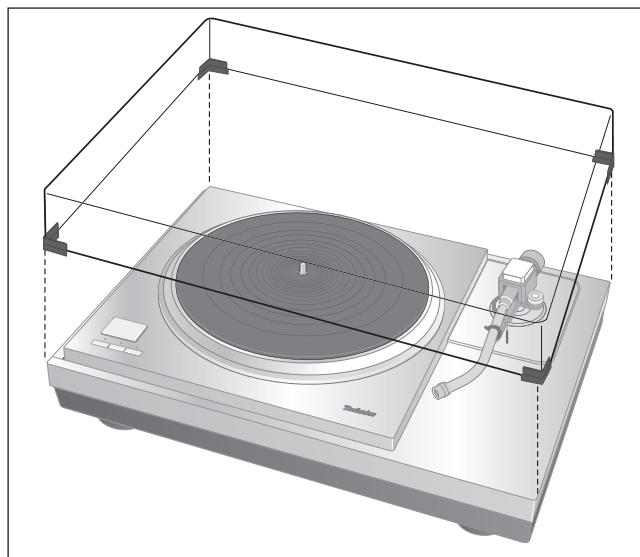

Aandacht

- Gebruik de stofkap niet als er een tweede toonarm is aangesloten.
- Verwijder de stofkap tijdens het spelen.

■ Ruimte voor het installeren van de stofkap (■ : Ruimte)

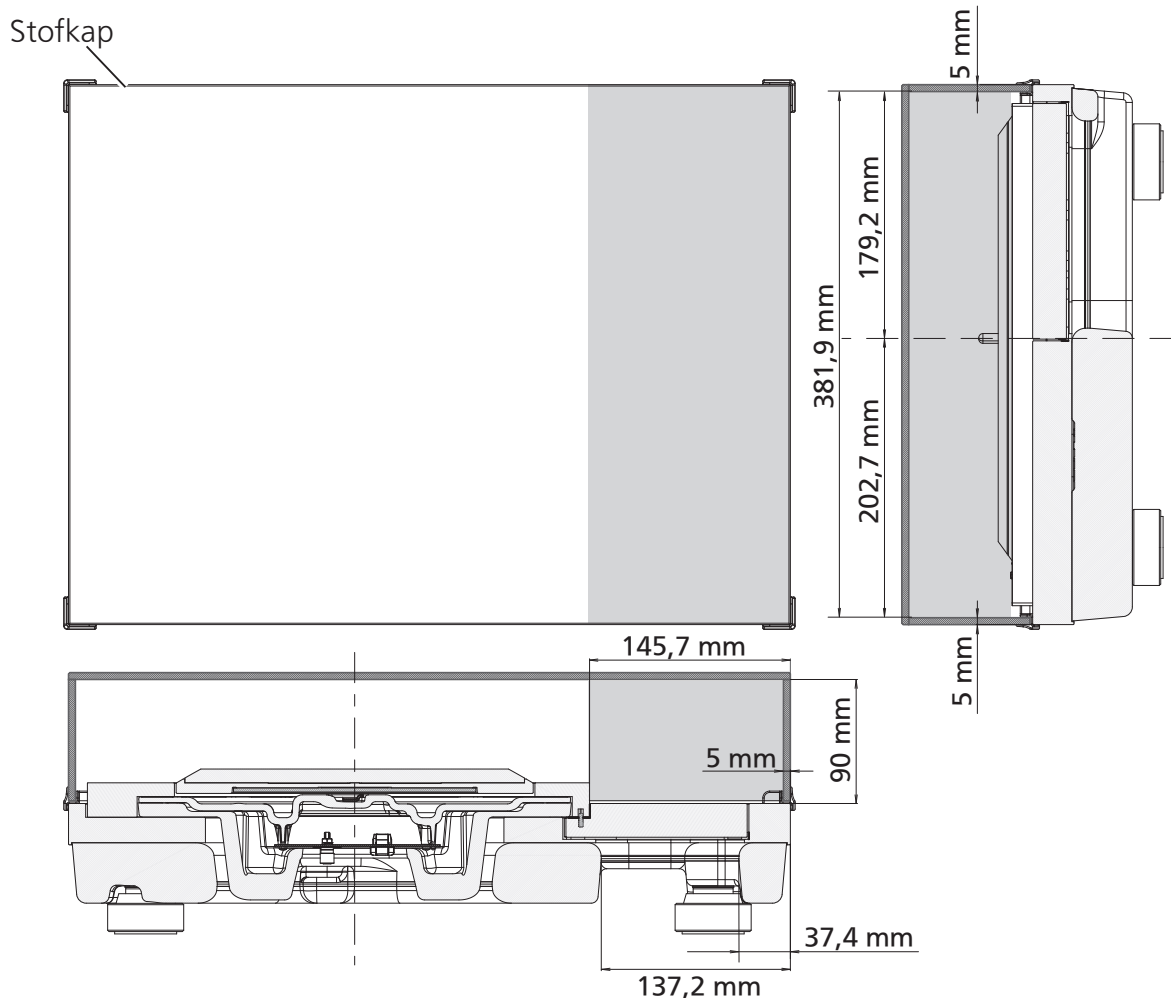

Introduktion

Tack för valet av denna apparat.

Denna produkt är en speciell skivtallriksbas för SP-10R. Läs dessa anvisningar instruktionerna noga innan du börjar använda produkten, och spara bruksanvisningen för framtida bruk.

■ Egenskaper



Grundlig anti-vibrationsdesign med skåp och isolator

- Skåpet med hög styvhet består av olika typer av material som aluminium och BMC.
- Silikongummi med höga dämpningsegenskaper och utmärkt långsiktig pålitlighet används i isolatorn för att stänga ute yttre vibrationer.

Innehållsförteckning

Tillbehör	02
Tekniska data	02
Delarnas namn	03
Säkerhetsåtgärder	03
Uppackning och förberedelse	04
Att sätta ihop skivspelaren	05
Installering.....	08, 100

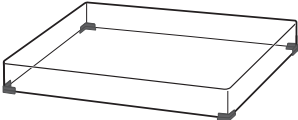
Tillbehör

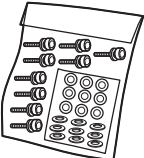
<p>Skyddslock (1 st.) (TXP0046)</p> 	<p>Sexkantsnyckel (1 st.) (TTK0004)</p> 	<p>Isolatorns fäste (4 st.) (TEKL021)</p> 
<p>Skrusats för SP-10R (1 set) (TTV0113)</p> <ul style="list-style-type: none">● Skruvar (9 st.)● Brickor (9 st.)● Bellevillefjädrar (9 st.) 	<ul style="list-style-type: none">● Kontrollera och identifiera de medföljande tillbehören.● Behåll förpackningsmaterial efter att du har tagit ut varorna. Du kommer att behöva dem när du transporterar produkten över längre sträckor.● Håll skruvarna, brickorna och Bellevillefjädrar utom räckhåll för barn för att undvika sväljning.	

Tekniska data

Mått	Huvudenhet utan skyddslock	524×97×392 mm (B×H×D)
	Huvudenhet med skyddslock	531×188×399 mm (B×H×D)
Vikt	Huvudenhet utan skyddslock	Ca 18,0 kg
	Huvudenhet med skyddslock	Ca 20,2 kg

Delarnas namn

Placering för montering av huvudenheten SP-10R

- Fäst inte isoleringsfötter här vid montering av SP-10R huvudenhet. Detta kan orsaka oljud.

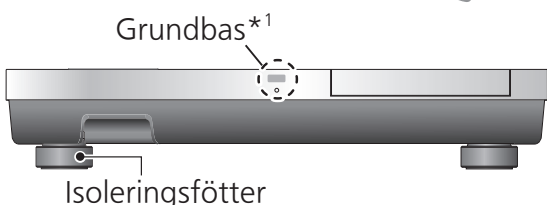
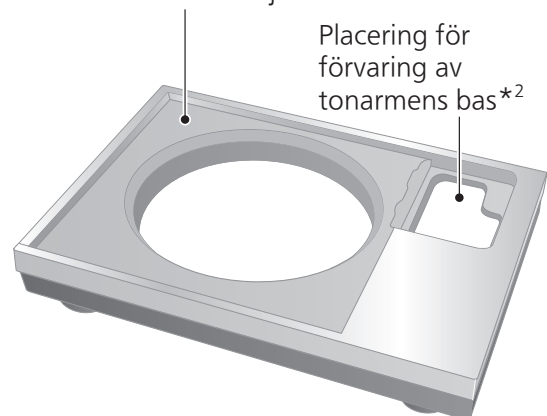

*1 Grundbas

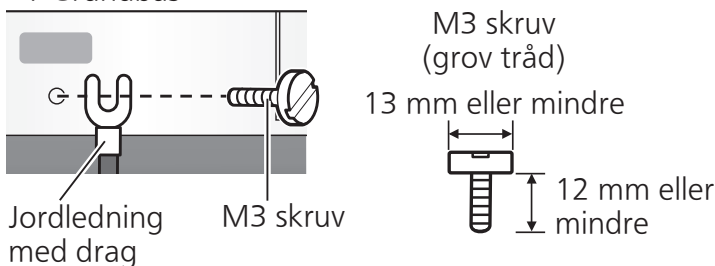

I grund och botten är det inte nödvändigt att ansluta grundbasen.

Om du är orolig över bullret, anslut så som beskrivet nedan. Bullret kan minska, men det beror på din användningsmiljö.

- ① Använd en kommersiellt tillgänglig M3 skruv, sätt fast en jordledning med drag till grundbasen.
 - ② Anslut jordkabeln till jordkopplingen på förstärkaren.
- Använd en ledande skruv.

*2 Tonarmsbasen som är monterad på standardläget (⇒05) för montering av tonarmsbasen på huvudenheten SP-10R kan förvaras här.

Säkerhetsåtgärder

VARNING

- Förvara inte smådelar inom räckhåll för små barn. Oavsiktlig sväljning av ett sådant föremål har en skadlig effekt på kroppen. -Om ett sådant föremål har svalts, kontakta läkare omgående.

FÖRSIKTIGHET

- Placera den här enheten på en jämn yta. Installera inte produkten på en plats högt upp, en ojämn plats eller platser med vibrationer eller stötar. -Produkten kan välta eller falla, vilket kan leda till personskador.
- Placera inte tunga föremål på produkten och kliv inte på den. -Produkten kan välta eller falla, vilket kan leda till personskador.
- Ställ inga föremål med öppen låga, så som ett tätt stearinljus, ovanpå enheten.
- Installera inte produkten i en extremt hög temperatur. Ytterkåpan och de inre delarna kan försämrats. -Särskilt viktigt är att inte utsätta den för direkt solljus och att inte placera den nära ett värmeelement.
- Var alltid två eller flera personer då ni tar ut och transporterar huvudenheten. -Om du gör det kan den här enheten falla ned vilket kan leda till personskadoreller funktionsfel på enheten.
- Var försiktig så att fingrarna inte fastnar i skyddslocket. Dina fingrar kan skadas. -Håll särskilt noga kontroll på barn.

Uppackning och förberedelse

Anmärkningar för att ta ut varorna från förpackningslådan och transportera

Observera

- Var alltid två eller flera personer då ni tar ut och transporterar huvudenheten.
- Var försiktig så du inte förlorar balansen om du lyfter enheten med dina händer i en icke-optimal position.
 - Du kan skada din rygg.
 - Du kan förlora balansen i trappor och liknande, vilket kan leda till skada.
- Var försiktig så att du inte klämmer fingrarna när du tar ut huvudenheten.
- Var försiktig så att du inte klämmer fingrarna i glipan mellan huvudenhetens botten och golvet.
- Behåll förpackningsmaterialet efter att du har tagit ut varorna. Packa produkten i omvänd ordning mot upppackning innan den flyttas långt, till exempel när du flyttar till ett annat hus.
- Ta ut varorna efter att ha bestämt platsen för installation.
- För anvisningar gällande installation, se "Inställning" (⇒08).

Packningsordning

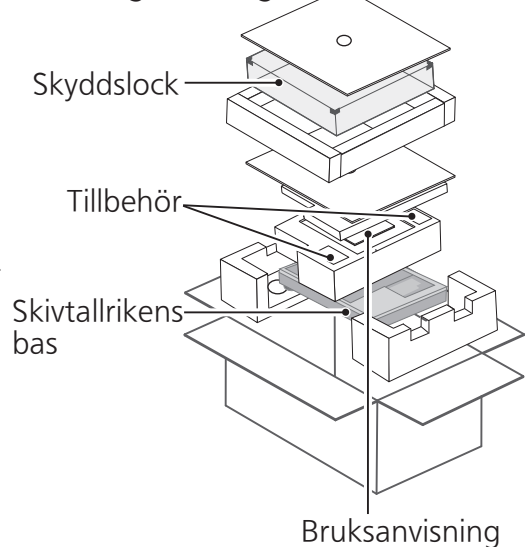

① Ta fram skyddslocket och bruksanvisningen.

- Förvara tillbehören utom räckhåll för barn.
- Skivtallriken bas och skyddslocket är inslagna i skyddsark.

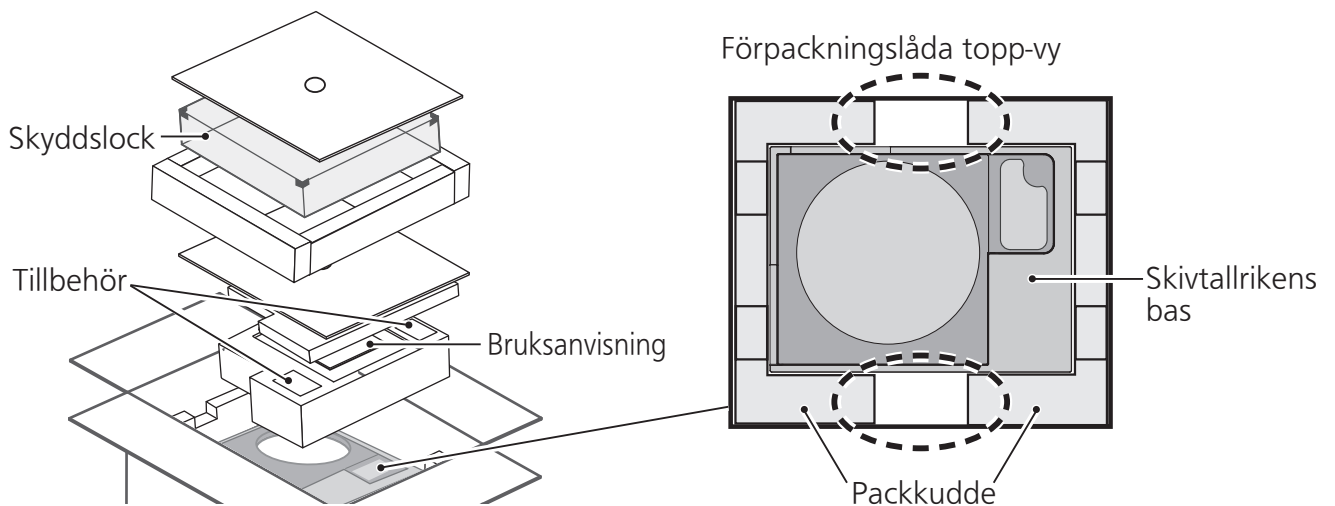

② Placera händerna mellan packkuddarna (① prickad linje i förpackningens topp-vy) och lyft upp huvudenheten långsamt för att ta ut den.

Utför alltid denna uppgift med två eller flera personer.

- Var försiktig när du lyfter upp huvudenheten.
- Håll huvudenheten underifrån för att förhindra att den glider ur dina händer.
- Utför uppgiften med båda händerna för att inte tappa balansen.

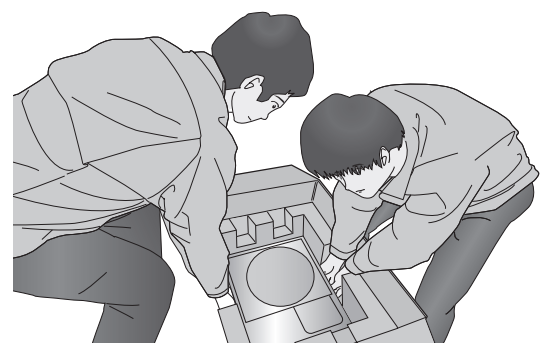

Lyft upp uppgiftsbilden

Att sätta ihop skivspelaren

Innan du sätter samman spelaren

- För att montera eller ta bort skivtallriken, se bruksanvisningen för SP-10R.
- Använd tonarmsbasen (SH-TB10) som säljs separat när du monterar en tonarm. För information om hur du monterar, se bruksanvisningen för tonarmen som ska monteras. Välj en kort tonarmsbas bland modellnumren som anges nedanför när du monterar den i standardläget för montering av tonarmsbasen.
För att montera SH-TB10-S i standardläget för montering av tonarmsbasen, se avsnittet angående installation (⇒100).

Bas Tonarm	Tonarm (Kort)	
	Tillverkare som stöds	Modellnummer
SH-TB10RT1-S	ortofon	AS-212S, RS-212D
SH-TB10TC1-S	Technics	EPA-100mk2
SH-TB10JL1-S	JELCO	SA-250
SH-TB10SM1-S	SME	M2-9R

Montera tonarmen på huvudenheten SP-10R

1 Montera din tonarm på basen för tonarmen.

- Hänvisa till din broschyr för tonarmen.

2 Montera tonarmsbasen på huvudenheten SP-10R.

- Montera på lämplig plats.
- Montera utsprången och skruvhålen för tonarmsbasen i huvudenheten SP-10R och dra åt den (på tre platser) med medföljande fästskruvar och brickor med sexkantnyckeln.

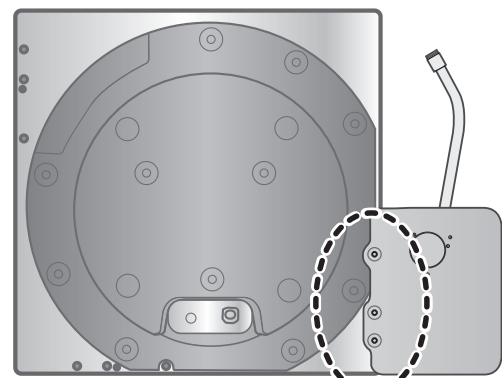

Standardläge för montering av tonarmsbasen

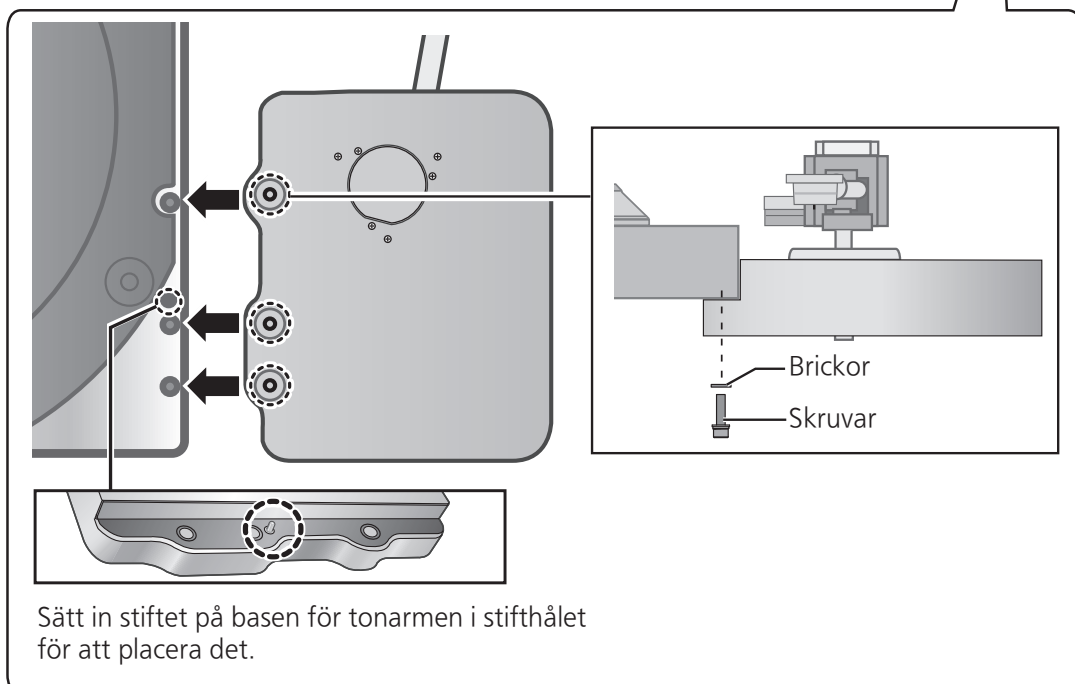

Att sätta ihop skivspelaren (fortsättning)

Montering på skivtallrikens bas

- 1** Dra åt skruvarna för avtagbart handtag som medföljer SP-10R i monteringshålen för avtagbart handtag (på två platser) på huvudenheten SP-10R.

Observera

- Dra åt det avtagbara handtaget genom att vrida det 5 eller fler gånger. Om du har dragit det så långt det går, lossa det något. Dra inte åt det ordentligt.

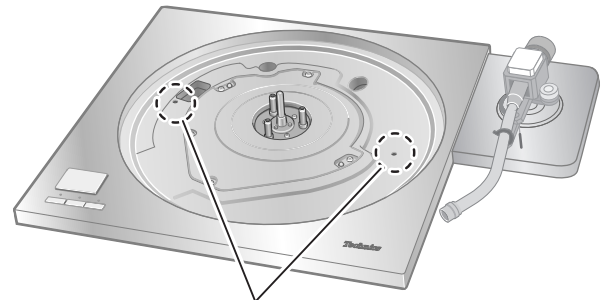

Monteringshål för avtagbart handtag

- 2** Lyft sakta huvudenheten SP-10R och placera den på skivtallrikens bas.

- Var noga med att inte fånga anslutningskabeln för styrenheten.

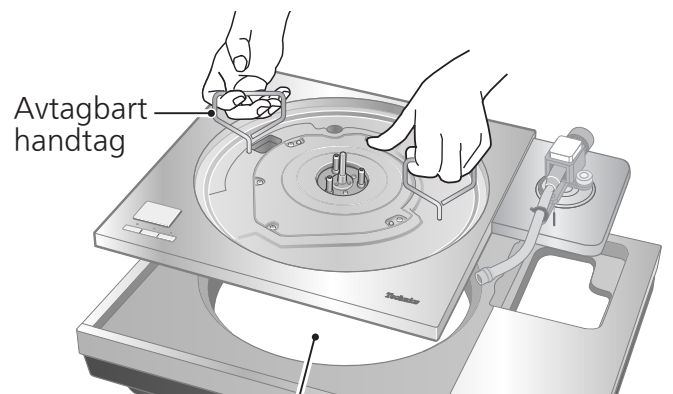

Passera anslutningskabeln för styrenheten genom hålet på skivtallrikens bas.

- 3** Avlägsna isolatorerna.

- Placera två packkuddar under huvudenheten för att lyfta den, och vrid isolatorerna moturs (till vänster) sett underifrån.

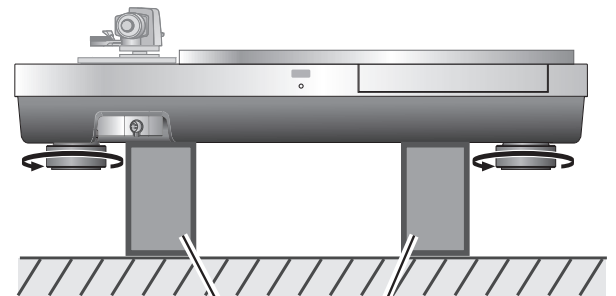

Packkudde

- 4** Placera en packkudde under huvudenheten för att sätta den i en vinkel för att dra åt skruven för SP-10R med den medföljande sexkantsnyckeln. (De två platserna som anges i figuren rätt)

- Montera skruven, brickan och Bellevillefjädern i den ordning som visas nedan.

Monteringsordning

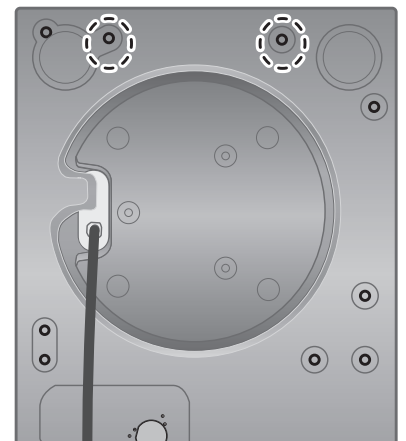
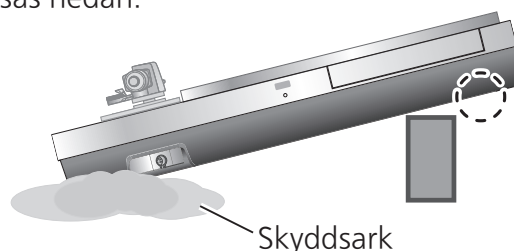
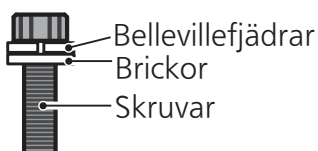

5 Placera huvudenheten vertikalt på en sida på det skyddande arket som följde med huvudenheten.

- Se till att det inte finns några utstickande föremål, till exempel skruvar, under det skyddande arket.
- Var försiktig så att huvudenheten inte förlorar balansen och välter.

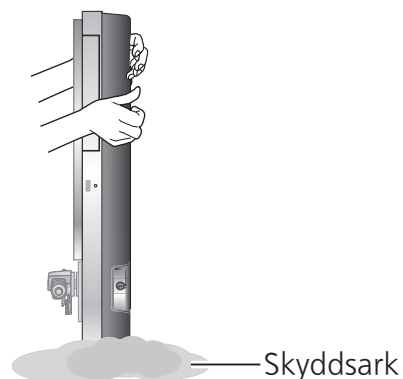

6 Dra åt skruven för SP-10R med hjälp av sexkantsnyckeln. (De sju platserna som anges i figuren rätt)

- Kontrollera att alla nio skruvarna inklusive de två som drogs åt i steg 4 är ordentligt åtdragna.

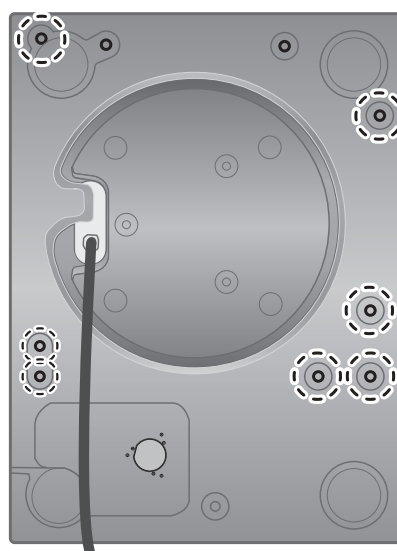

7 Fäst isolatorerna vid enheten.

- Placera två packkuddar under huvudenheten för att lyfta den, och vrid isolatorerna medurs (till höger) sett underifrån.

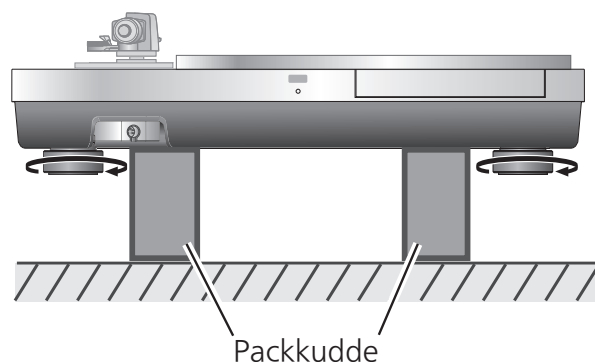

8 Montering av skivtallriken på huvudenheten SP-10R.

- Se "Montering av skivtallriken" i bruksanvisningen för SP-10R.

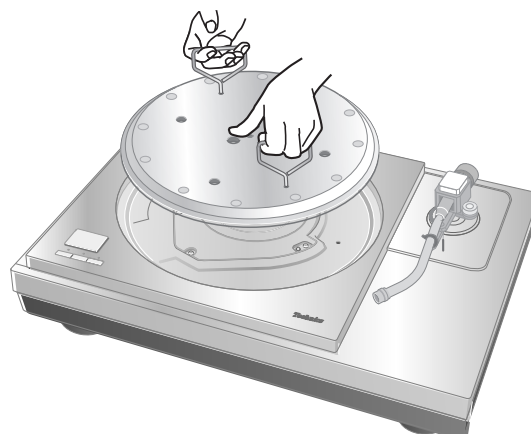

Installering

Installering

Installera enheten på en horisontell yta som är skyddad mot vibrationer.

Håll den här enheten på så stort avstånd som möjligt från högtalarna.

*Se även "Installeringsanvisningar" i bruksanvisningen för SP-10R.

- Om enheten skallrar när den är installerad, justera genom att införa isolatorer. (⇒Nedan)
- Dra inte enheten med våld efter installationen. Om du gör det kan det skada isolatorn eller golvytan.
- Använd alltid två personer eller fler för att utföra uppgiften.

Justera höjden för att göra enheten vågrät

1 Höj huvudenheten för att vända isolatorerna och för att justera höjden.

- Medurs (till höger) sett underifrån: Sänkt
- Moturs (till vänster) sett underifrån: Upplyft

Observera

- Vrid inte isoleringsfötterna för långt. Det kan skada dem eller göra att de lossnar.

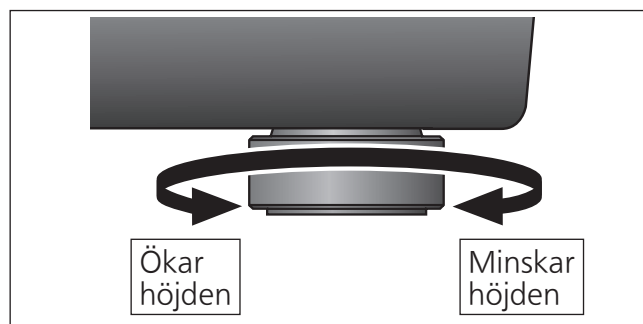

Isolatorns fäste

Det rekommenderas att enheten normalt används utan monterade isolatorer.

Använd isolatorerna om installationsmiljön kräver det eller efter eget önskemål.

- Vibrationsabsorbering cancelleras och konstruktionen blir stel när isolatorerna monteras.
- Akustisk rundgång kan uppstå i vissa installationsmiljöer.
- Ylande kan uppstå som ett resultat av fästningen av isolatorns fäste.

1 Avlägsna isolatorerna.

- Utför uppgiften genom att placera packkudden eller liknande under enheten.

2 Montera fästet för isolatorn genom att skruva fast det på isolatorn.

- Detta gör att isolatorn förlorar sin dämpningsfunktion.

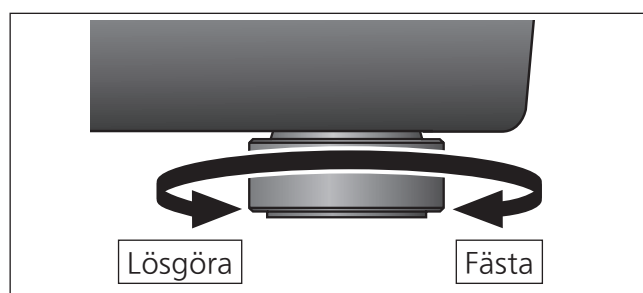
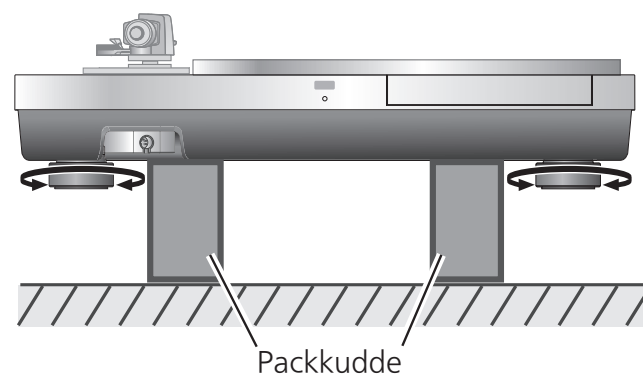
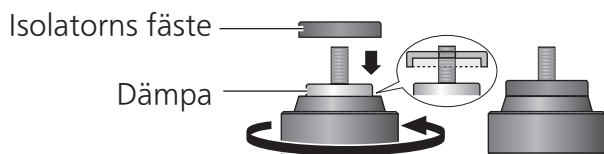

3 Montera isolatorerna.

Observera

- Var noga med att inte tappa balansen.

Montering av skyddslocket

1 Medan du håller dammskyddet från båda sidor, sätt det på plats genom att anpassa dess fyra hörn med de fyra hörnen på enheten.

- Lyft dammskyddet rakt upp när du tar bort det.

En kombination av följande tonarm och tonarmsbas kommer att resultera i kontakt med skyddslocket. Ta därför av skyddslocket.

Bas Tonarm	Tonarm (Kort)	
	Tillverkare som stöds	Modellnummer
SH-TB10JL1-S	JELCO	SA-250

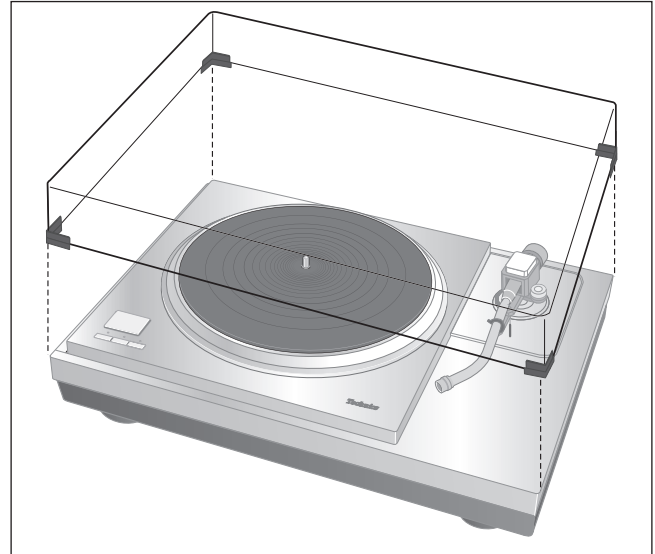

Observera

- Använd inte dammskyddet om du har en andra tonarm ansluten.
- Ta bort dammskyddet när du spelar.

■ Urtag för montering av skyddslocket (■ : Urtag)

Skyddslock

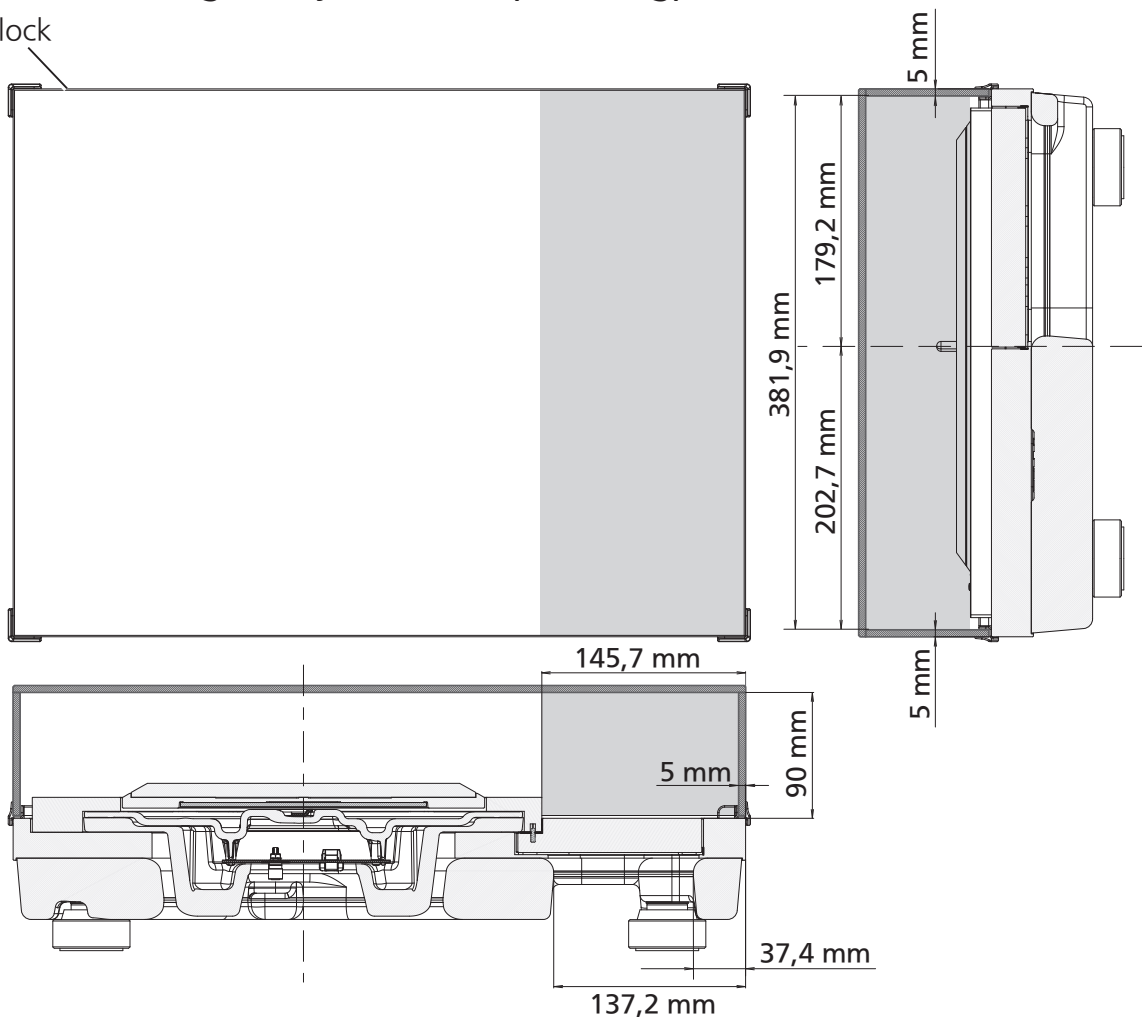

Johdanto

Kiitos tämän tuotteen ostamisesta.

Tämä on suoravetoisen SP-10R-levysoittimen erityisjalusta. Lue nämä ohjeet huolellisesti ennen tuotteen käyttöä ja säilytä tämä opas myöhempää tarvetta varten.

■ Ominaisuudet



Rakenteeltaan tärähtelyn täysin estävät kotelo ja eriste

- Erittäin jäykkä kotelo, joka on valmistettu erityyppisistä materiaaleista, kuten alumiinista ja BMC:stä.
- Eristeessä käytetään silikonikumia, jolla on hyvät vaimennusominaisuudet ja erinomainen pitkän aikavälin luotettavuus ulkoisen tärinän torjumiseksi.

Sisällysluettelo

Lisälaitteet.....	02
Tekniset tiedot.....	02
Osien nimet.....	03
Turvallisuusvarotoimet.....	03
Paketin avaaminen ja valmistelu.....	04
Soittimen kokoaminen.....	05
Aennus.....	08, 100

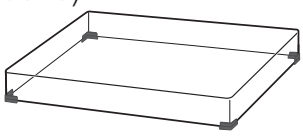
Lisälaitteet

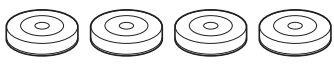
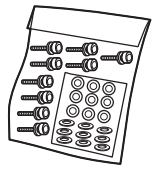
<p>Pölysuojus (1 kpl) (TXP0046)</p> 	<p>Kuusioavain (1 kpl) (TTK0004)</p> 	<p>Eristimen kiinnike (4 kpl) (TEKL021)</p> 
<p>SP-10R-levysoittimen ruuvisarja (1 sarja) (TTV0113)</p> <ul style="list-style-type: none">• Ruuvit (9 kpl)• Aluslevyt (9 kpl)• Belleville-jouset (9 kpl) 	<ul style="list-style-type: none">• Tarkista ja tunnista toimitetut lisävarusteet.• Säilytä pakkausmateriaalit myöhempää käyttöä varten. Näin levysoitinta voidaan siirtää pitkiäkin matkoja.• Pidä ruuvit, aluslevyt ja belleville-jouset lasten ulottumattomissa, jotteivät he nielisi niitä.	

Tekniset tiedot

Mitat	Runko ilman pölysuojusta	524×97×392 mm (L×K×S)
	Runko pölysuojuksen kanssa	531×188×399 mm (L×K×S)
Massa	Runko ilman pölysuojusta	Noin 18,0 kg
	Runko pölysuojuksen kanssa	Noin 20,2 kg

Osien nimet

SP-10R-levysoittimen rungon kiinnityspaikka

- SP-10R-levysoittimen rungon asentamisen yhteydessä eristimiä ei saa kiinnittää tähän. Muussa tapauksessa seurauksena voi olla kohinaa.

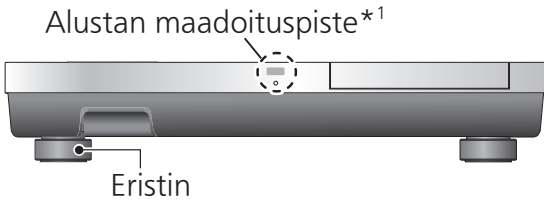
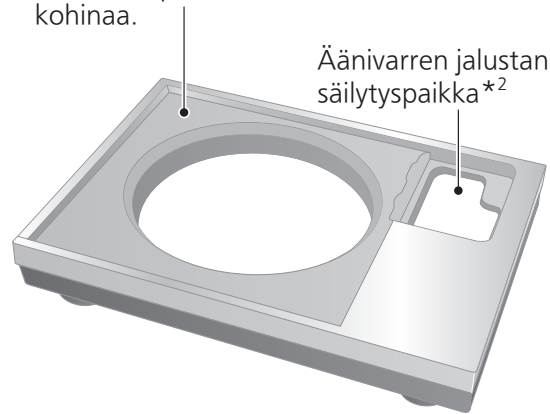

*1 Alustan maadoituspiste

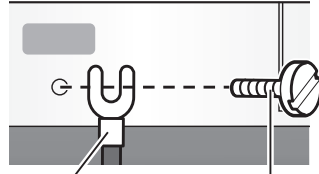

Maadoitusjohto M3-ruuvi pihdeillä

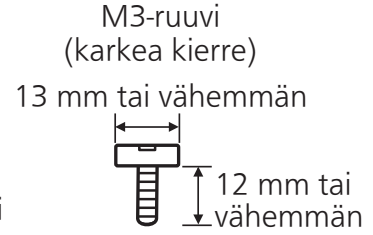

Periaatteessa alustan maadoituspistettä ei tarvitse liittää.

Jos olet huolestunut kohinasta, tee kytkentä alla kuvatulla tavalla.

Kohina voi vähentyä, vaikka se riippuu käyttöympäristöstä.

① Käyttäessäsi kaupallisesti saatavaa M3-ruuvia, liitä maadoitusjohto, jossa on pihdit, alustan maadoituspisteeseen.

② Kytke maadoitusjohto vahvistimen maadoitusliitäntään.

- Käytä johtavaa ruuvia.

*2 SP-10R-levysoittimen rungon äänivarren jalustan normaali asennuspaikka (⇒05) on tämä.

Turvallisuusvarotoimet

VAROITUS

- Älä jätä pienikokoisia osia pienten lasten ulottuville. Niiden vahingossa tapahtuva nieleminen on haitallista.
-Jos pienikokoinen osa on nielty, ota välittömästi yhteyttä lääkäriin.

VAARA

- Sijoita laite tasaiselle pinnalle. Laitetta ei saa asentaa korkealle, epätasaiselle alustalle eikä paikkaan, jossa se on alttiina tärinöille tai iskuille.
-Laitte voi kiepsahtaa ympäri tai pudota, mikä voi aiheuttaa henkilövahinkoja.
- Laitteen päälle ei saa asettaa painavia esineitä eikä sen päälle saa astua.
-Laitte voi kiepsahtaa ympäri tai pudota, mikä voi aiheuttaa henkilövahinkoja.
- Älä laita avotulisia esineitä kuten kynttilöitä laitteen päälle.
- Laitetta ei saa asentaa erittäin korkeassa lämpötilassa. Ulkoinen kotelo ja sisäosat voivat heiketä.
-Suojava erityisesti suoralta auringonvalolta. Ei saa asentaa lähelle lämmitintä.
- Kahden tai useamman henkilön pitäisi aina olla mukana rungon pois ottamisessa ja kuljettamisessa.
-Niin tekemällä voidaan aiheuttaa tämän laitteen kaatumisen sekä henkilövahinkoja tai tämän laitteen toimintahäiriö.
- Varo jättämästä sormia pölysuojuksen väliin. Loukkaantumisvaara.
-Lapsia on pidettävä erityisesti silmällä.

Paketin avaaminen ja valmistelu

Huomautuksia tavaroiden pakkauslaatikosta poistamisesta ja kuljettamisesta

Huomio

- Kahden tai useamman henkilön pitäisi aina olla mukana rungon pois ottamisessa ja kuljettamisessa.
- Varo, ettet menetä tasapainoa, jos nostat laitetta käsin niin, ettet ole optimaalisessa asennossa.
 - Saatat vahingoittaa selkääsi.
 - Voit menettää tasapainon portaissa ja vastaavissa ja loukkaantua sen vuoksi.
- Varo, etteivät sormesi jää kiinni ottaessasi runkoa esiin.
- Varo, etteivät sormesi jää rungon pohjan ja lattian väliin.
- Säilytä pakkausmateriaalit myöhempää käyttöä varten. Ennen etäisyyksien päähän siirtämistä esim. muuton yhteydessä pakkaa laite pakkauksesta purkamiseen nähden päinvastaisessa järjestyksessä.
- Ota tavarat esiin sen jälkeen kun olet päättänyt asennuspaikan.
- Katso asennusta koskevat huomautukset kohdasta "Aennus" (⇒08).

① Ota esiin pölysuojus ja käyttöohjeet.

- Pidä lisävarusteet lasten ulottumattomissa.
- Levylautasen jalusta ja pölysuojus on kääritty suoja-arkkeihin.

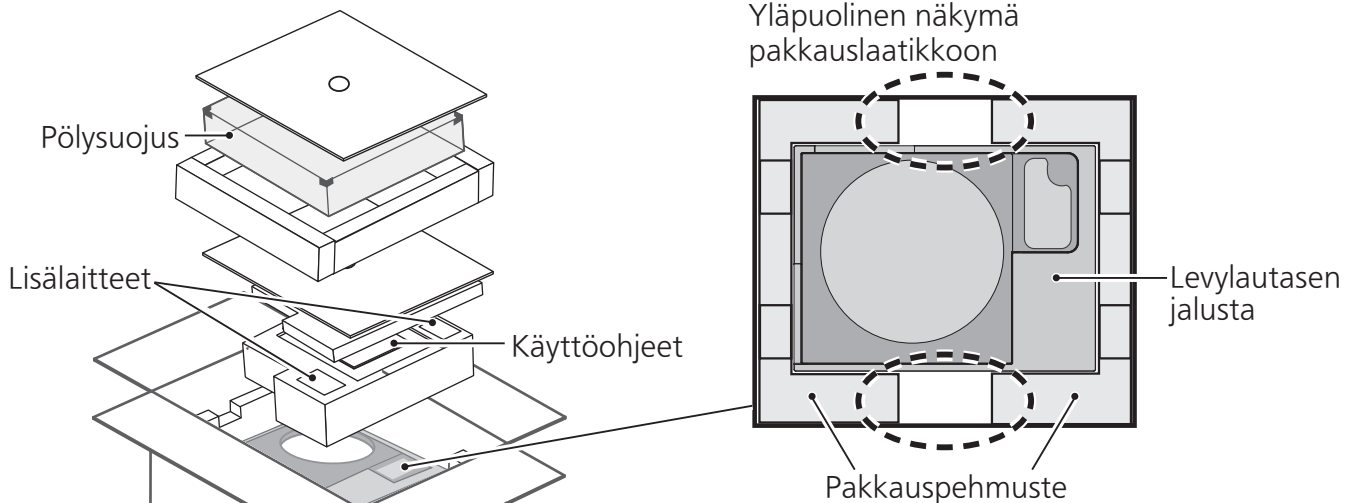

② Laita kätesi pakkauspehmusteiden väliin (① katkoviivalla merkitty alue pakkauslaatikon ylänäkyvässä) ja nosta runko hitaasti ulos.

Suorita tämä toimenpide aina kahden tai useamman henkilön voimin.

- Ole hyvin varovainen nostaessasi runkoa.
- Pitele runkoa pohjasta, jotta et menettäisi otettasi siitä.
- Käytä molempia käsiä, jotta et menettäisi tasapainoa.

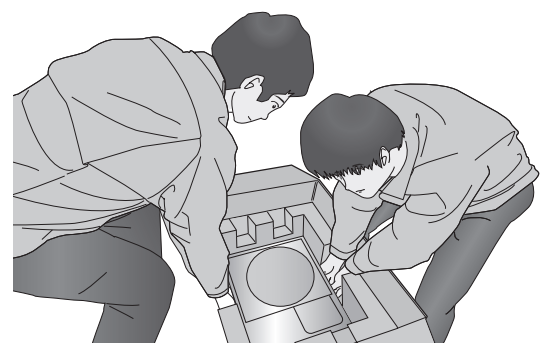

Kuva nostamisesta

Soittimen kokoaminen

Ennen kuin kokoat soittimen

- Levylautasen kokoamis- ja irrottamisohjeet löytyvät SP-10R-levysoittimen käyttöohjeista.
- Äänivarren asentamisen yhteydessä käytä erikseen ostettavaa äänivarren jalustaa (SH-TB10). Katso asentamiseen liittyvät lisätiedot asennettavan äänivarren käyttöohjeista. Valitse alla luetelluista mallinnumeroista lyhyen äänivarren jalusta silloin, kun asennat äänivarren jalustan sen normaaliin asennuspaikkaan.

Asenna jalustalevy SH-TB10-S äänivarren jalustan normaaliin asennuspaikkaan katsomalla asentamista käsittelevä kohta (⇒100).

Äänivarren jalusta	Äänivarsi (Lyhyen)	
	Tuettu valmistaja	Mallinumero
SH-TB10RT1-S	ortofon	AS-212S, RS-212D
SH-TB10TC1-S	Technics	EPA-100mk2
SH-TB10JL1-S	JELCO	SA-250
SH-TB10SM1-S	SME	M2-9R

Asenna äänivarsi SP-10R-levysoittimen runkoon.

1 Kiinnitä äänivarsi äänivarren jalustaan.

- Katso äänivarren esite.

2 Asenna äänivarren jalusta SP-10R-levysoittimen runkoon.

- Kiinnitä sopivaan paikkaan.
- Sovita äänivarren jalustan ulokkeet ja ruuvireiät SP-10R-levysoittimen runkoon ja kiristä jalusta (kolmesta kohtaa) kuusioavaimella käyttämällä äänivarren jalustan mukana toimitettuja kiinnitysruuveja ja aluslevyjä.

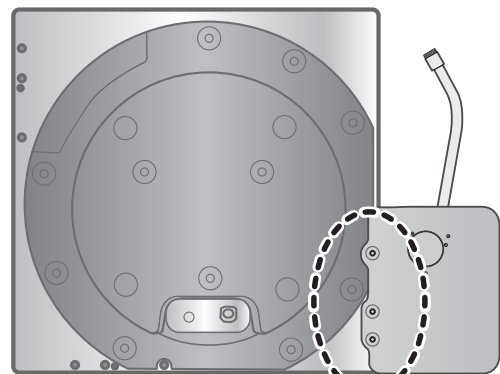

Äänivarren jalustan normaali asennuspaikka

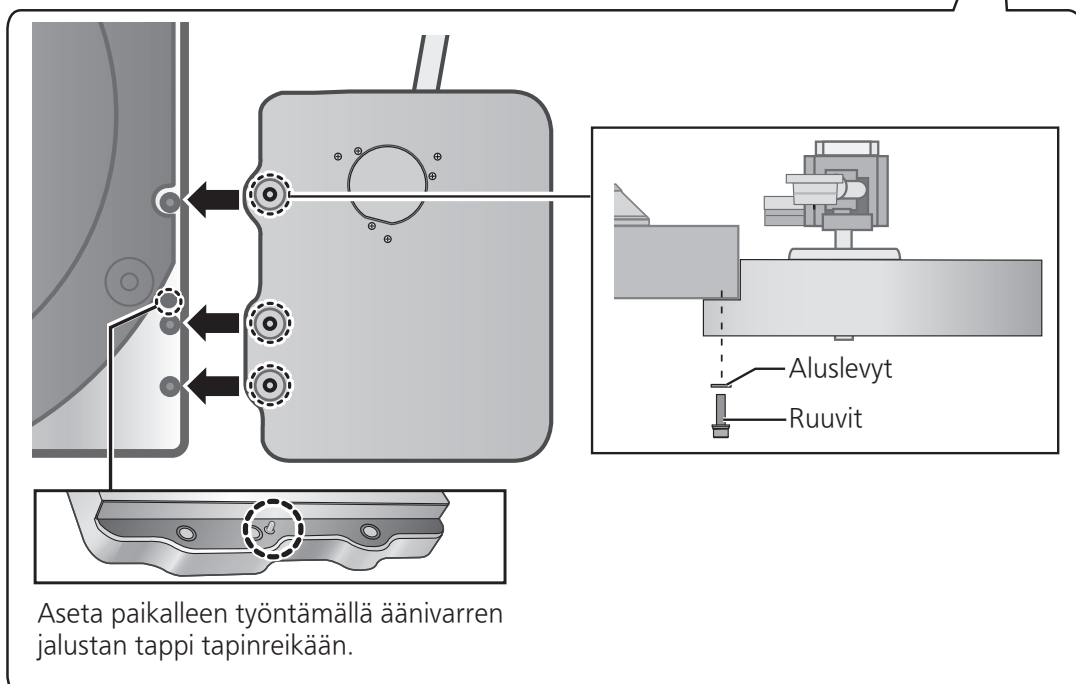

Soittimen kokoaminen (jatkuu)

Levylautasen jalustan asentaminen

- 1** Kiristä SP-10R-levysoittimen mukana toimitetut irrotettavan kahvan ruuvit (kahdesta kohtaa) SP-10R-levysoittimen rungossa oleviin irrotettavan kahvan kiinnitysreikiin.

Huomio

- Kiristä irrotettava kahva kiertämällä sitä vähintään viisi kertaa. Jos olet kiristänyt sen loppuun asti, löysää hieman. Älä kiristä sitä tiukalle.

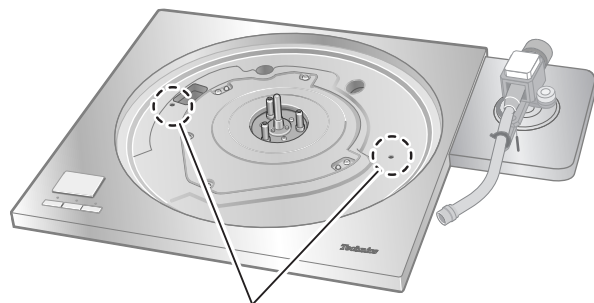

Irrotettavan kahvan kiinnitysreikä

- 2** Nosta SP-10R-levysoittimen runko hitaasti ja aseta se levylautasen jalustalle.

- Varo takertumasta ohjausyksikön liitäntäjohtoon.

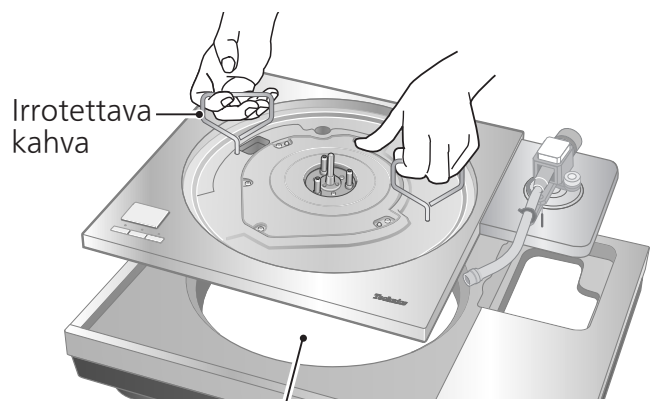

Irrotettava kahva

Pujota ohjausyksikön liitäntäjohto levylautasen jalustan läpi.

- 3** Irrota eristimet.

- Nosta runko laittamalla sen alle kaksi pakkauspehmustetta ja kierrä eristimiä vastapäivään (vasemmalle) alhaalta katsottuna.

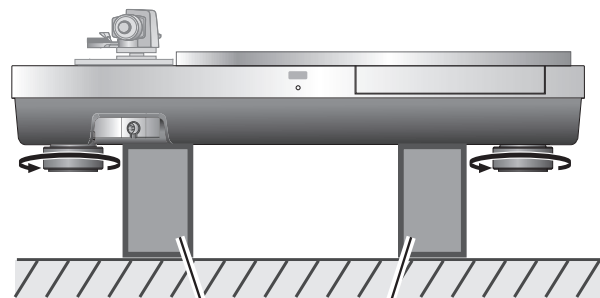

Pakkauspehmuste

- 4** Aseta yksi pakkauspehmuste rungon alle siten, että runko asettuu kulmaan, ja kiristä SP-10R-levysoittimen ruuvisarja käyttämällä lisävarusteena toimitettua kuusioavainta. (Oikea olevassa kuvassa esitetyt kaksi kohtaa)

- Kiinnitä ruuvi, aluslevy ja Belleville-jousi alla esitetystä järjestyksestä.

Kiinnittämisjärjestys

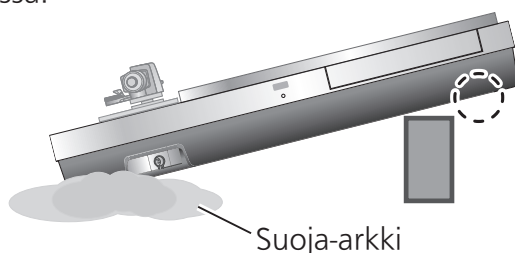
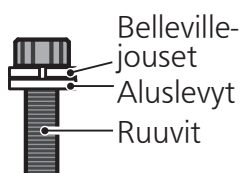

Suoja-arkki

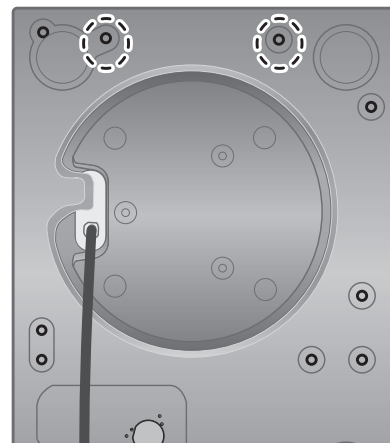

5 Aseta runko pystysuoraan kyljelleen rungon mukana toimitetun suojaarkin päälle.

- Varmista, ettei suojaarkin alla ole pinnasta koholla olevia esineitä, kuten ruuveja.
- Varo, ettei runko pääse kallistumaan ja kaatumaan.

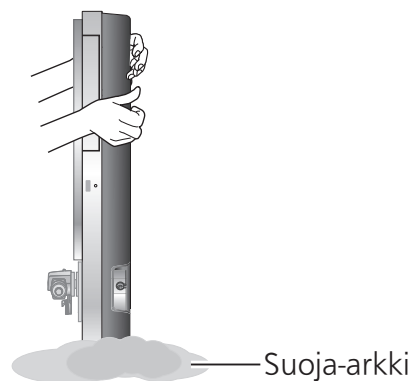

6 Kiristä SP-10R-levysoittimen ruuvisarja lisävarusteena toimitetulla kuusioavaimella. (Oikea olevassa kuvassa esitetyt seitsemän kohtaa)

- Tarkista, että kaikki yhdeksän ruuvia, mukaan lukien kaksi vaiheessa 4 kiristettyä, on kiristetty tiukasti.

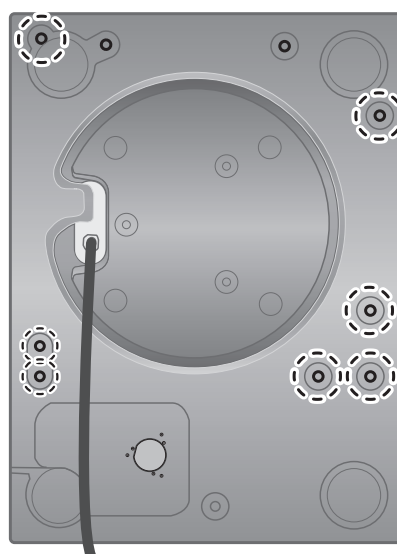

7 Liitä eristimet soittimeen.

- Nosta runko laittamalla sen alle kaksi pakkauspehmustetta ja kierrä eristimiä myötäpäivään (oikealle) alhaalta katsottuna.

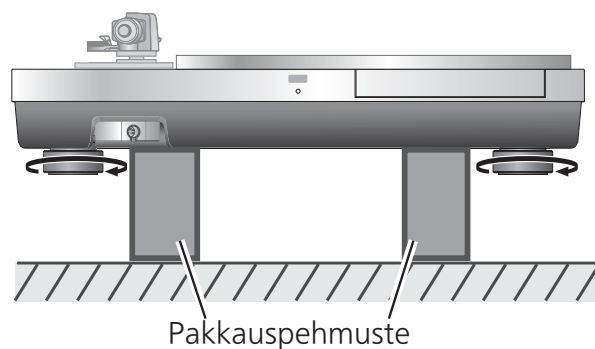

8 Levylautasen asentaminen SP-10R-levysoittimen runkoon.

- Katso kohta "Levylautasen asennus" SP-10R-levysoittimen käyttöohjeista.

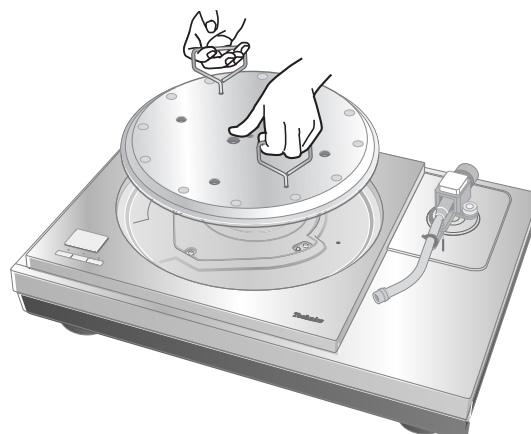

Aennus

IASenna laite vaakasuoralle pinnalle, joka on suojattu tärinältä.

Pidä laite mahdollisimman kaukana kaiuttimista.

*Katso kohta "Huomautuksia asennuksesta" sekä SP-10R-levysoittimen käyttöohjeet.

- Jos laite tärisee asennuksen yhteydessä, säädä asettamalla eristimet. (⇒alla)
- Älä vedä laitetta väkisin asentamisen jälkeen. Muuten eristin tai lattian pinta voi vahingoittua.
- Suorita tämä toimenpide aina kahden tai useamman henkilön voimin.

Korkeuden säätäminen laitteen saamiseksi vaakatasoon

1 Nosta pääyksikköä kääntääksesi eristeitä ja säätääksesi korkeutta.

- Myötäpäivään (oikealle) alhaalta katsottuna: Ala-asennossa
- Vastapäivään (vasemmalle) alhaalta katsottuna: Yläasennossa

Huomio

- Älä käännä eristimiä liian pitkälle. Tällöin ne saattavat lähteä irti tai vahingoittua.

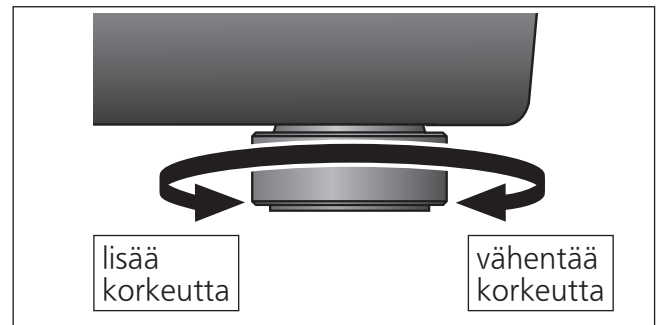

Insulator attachment

On suositeltavaa käyttää laitetta normaalisti ilman eristimen kiinnikkeitä.

Käytä eristimen kiinnikkeitä asennusympäristön mukaan tai halutessasi.

- Tärinänvaimennus ei ole käytössä ja rakenteesta tulee jäykkä, kun eristimen kiinnikkeet on kiinnitetty.
- Joissain asennusympäristöissä voi kuulua ujellusta.
- Eristimen kiinnikkeen kiinnittäminen voi aiheuttaa ujellusta.

1 Irrota eristimet.

- Suorita tämä asettamalla pakkauspehmuste tai vastaava laitteen alle.

2 Kiinnitä eristimen kiinnike ruuvaamalla se eristimeen.

- Tämä saa eristimen pehmusteominaisuuden katoamaan.

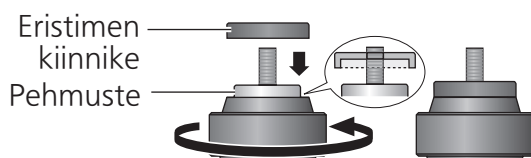

3 Kiinnitä eristimet.

Huomio

- Varo, ettet menetä tasapainoa.

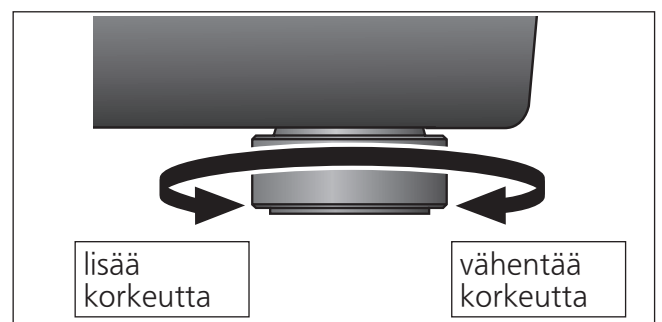
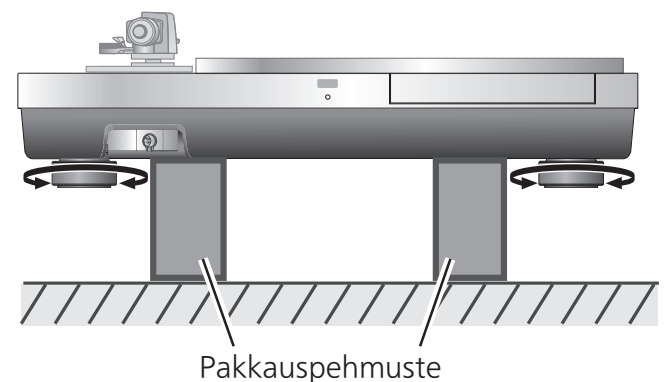

Asenna pölysuojus

1 Samalla kun pitelet pölysuojusta molemmilta puolilta, aseta se paikalleen kohdistamalla sen neljä kulmaa laitteen neljän kulman kanssa.

- Kuin poistat pölysuojuksen, nosta se suoraan ylös.

Seuraava äänivarren jalustan ja äänivarren yhdistelmä aiheuttaa pölysuojuksen kanssa käytettynä häiriöitä. Näin ollen irrota pölysuojus.

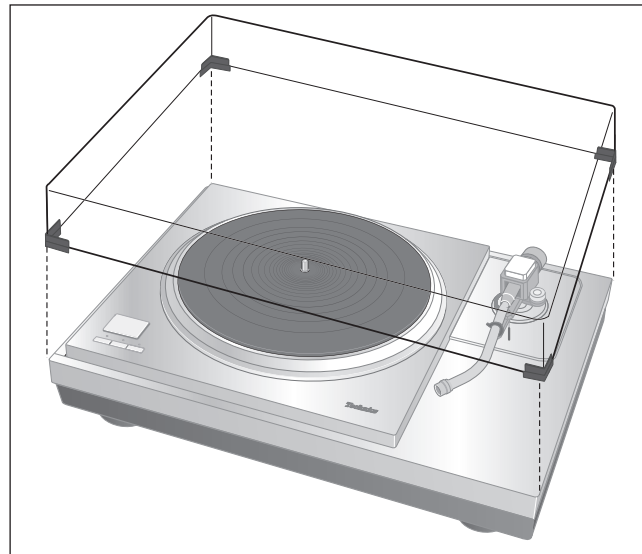

Äänivarren jalusta	Äänivarsi (Lyhyen)	
	Tuettu valmistaja	Mallinumero
SH-TB10JL1-S	JELCO	SA-250

Huomio

- Älä käytä pölysuojusta, jos olet liittänyt toisen äänivarren.
- Poista pölysuojus soittaessasi levyjä.

■ Pölysuojuksen asennuksessa huomioitava liikkumavara (■ : Liikkumavara)

Pölysuojus

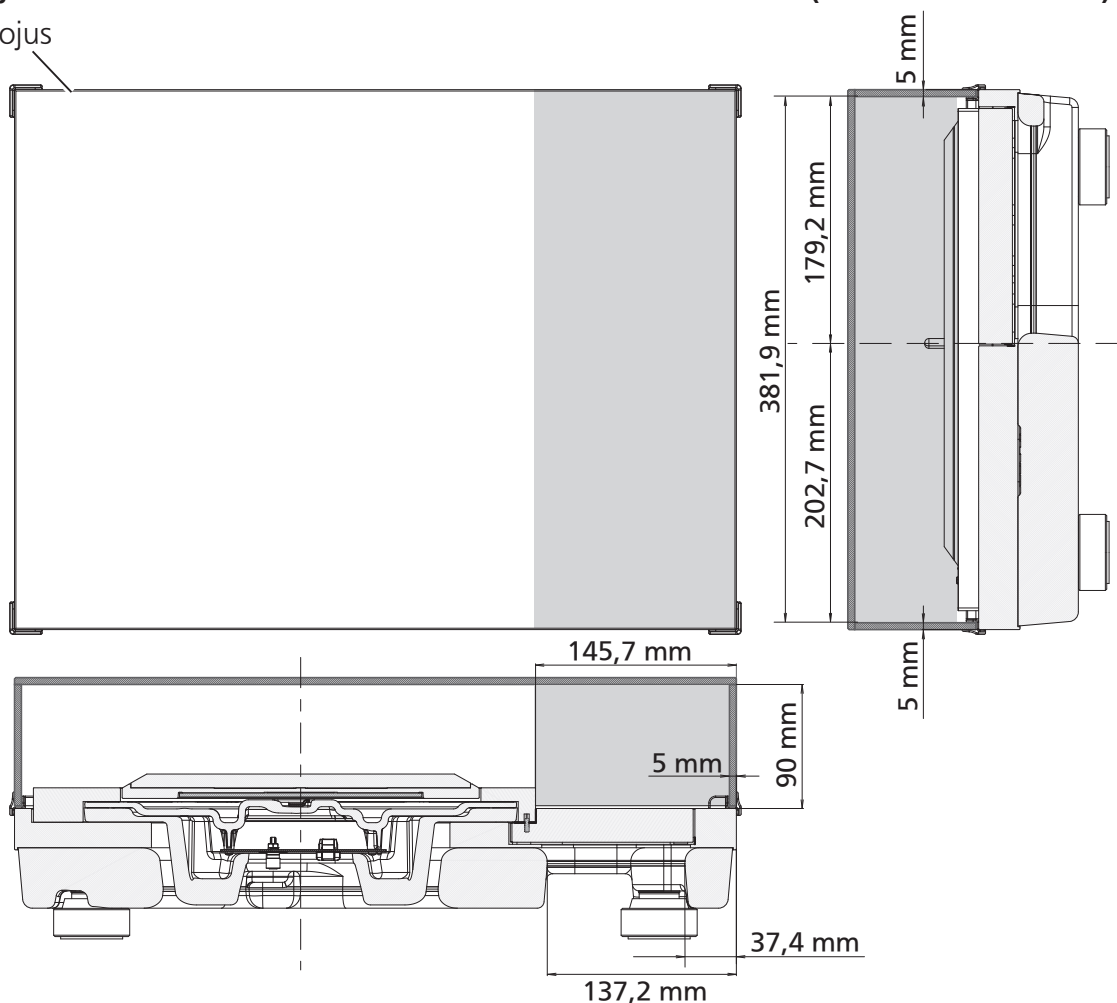

Wprowadzenie

Dziękujemy za zakupienie tego produktu.

Ten produkt jest specjalną podstawą gramofonu SP-10R. Przed użyciem tego produktu należy dokładnie zapoznać się z niniejszą instrukcją i zachować ją do wykorzystania w przyszłości.

■ Funkcje



Staranna antywibracyjna konstrukcja obudowy i wibroizolator

- Obudowa o wysokiej sztywności została wykonana z wielu materiałów, takich jak aluminium i BMC.
- Kauczuk silikonowy o wysokiej charakterystyce tłumienia i doskonałej długoterminowej niezawodności jest stosowany w izolatorze drgań, aby odciąć zewnętrzne wibracje.

Spis treści

Akcesoria.....	02
Dane techniczne.....	02
Nazwa części	03
Zalecenia dotyczące bezpieczeństwa	03
Rozpakowanie i przygotowanie	04
Montaż gramofonu	05
Montaż.....	08, 100

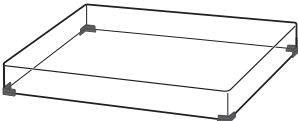
Akcesoria

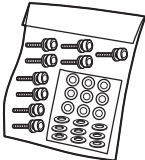
<p>Pokrywa przeciwpylowa (1 szt.) (TXP0046)</p> 	<p>Klucz sześciokątny (1 szt.) (TTK0004)</p> 	<p>Przyłącze izolatora drgań (4 szt.) (TEKL021)</p> 
<p>Zestaw śrub gramofonu SP-10R (1 zestaw) (TTV0113)</p> <ul style="list-style-type: none">● Śruby (9 szt.)● Podkładki (9 szt.)● Sprężyny talerzowe (9 szt.) 	<ul style="list-style-type: none">● Prosimy o sprawdzenie i zidentyfikowanie wyposażenia urządzenia.● Zachować opakowania po wyjęciu towaru. Będą niezbędne podczas przenoszenia produktu na duże odległości.● Śruby, podkładki i sprężyny talerzowe przechowywać poza zasięgiem dzieci, by nie dopuścić do ich połknięcia.	

Dane techniczne

Wymiary	Jednostka główna bez osłony przeciwpylowej	524×97×392 mm (szer. × wys. × gł.)
	Jednostka główna z osłoną przeciwpylową	531×188×399 mm (szer. × wys. × gł.)
Ciężar	Jednostka główna bez osłony przeciwpylowej	Okolo 18,0 kg
	Jednostka główna z osłoną przeciwpylową	Okolo 20,2 kg

Nazwa części

Pozycja montażu jednostki głównej SP-10R

- Nie montuj tu wibroizolatorów, jeśli montujesz jednostkę główną SP-10R. Może to spowodować zakłócenia.

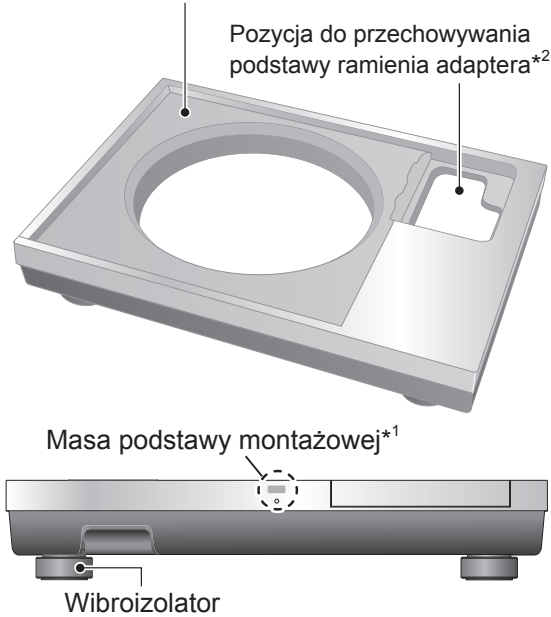

*1 Masa podstawy montażowej

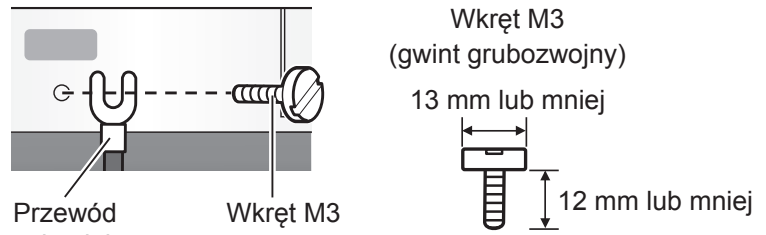

Przewód uziemiający z uchem

Wkręt M3

Wkręt M3
(gwint grubozwojny)

13 mm lub mniej

12 mm lub mniej

Zasadniczo nie ma potrzeby podłączania uziemienia podstawy montażowej.

Chcąc zadbać o wyeliminowanie zakłóceń szumowych, podłącz w sposób przedstawiony poniżej. Szumy mogą się zmniejszyć, choć zależy to od środowiska użytkowania.

① Za pomocą dostępnego w handlu wkręta M3, podłączyć przewód uziemiający z uchem do masy podstawy montażowej.

② Podłączyć przewód uziemienia do zacisku uziemienia na wzmacniaczu.

- Użyć wkręta przewodzącego.

*2 Podstawa ramienia adaptera, która została zamontowana w standardowej pozycji (⇨05) montażu podstawy ramienia adaptera na jednostce głównej SP-10R, może być przechowywana w tym miejscu.

Zalecenia dotyczące bezpieczeństwa

OSTRZEŻENIE

- Nie przechowywać małych części w miejscu dostępnym dla dzieci. Przypadkowe połknięcie takiego przedmiotu ma szkodliwy wpływ na organizm.
 - W przypadku połknięcia takiego przedmiotu, należy natychmiast skontaktować się z lekarzem.

UWAGA

- Urządzenie należy ustawić na równej powierzchni.
 - Nie instaluj produktu wysoko, na nierównej powierzchni lub miejscu narażonym na wibracje lub uderzenia.
 - Produkt może spaść lub się przewrócić, powodując obrażenia ciała.
- Nie umieszczaj ciężkich przedmiotów na produkcie ani nie stawaj na nim.
 - Produkt może spaść lub się przewrócić, powodując obrażenia ciała.
- Nie należy umieszczać na urządzeniu źródeł otwartego ognia, takich jak zapalone świece.
- Nie należy instalować produktu w otoczeniu o bardzo wysokiej temperaturze.
 - Obudowa zewnętrzna i części wewnętrzne mogą ulec uszkodzeniu.
 - Szczególnie nie wystawiaj go na bezpośrednie działanie promieni słonecznych ani nie instaluj w pobliżu grzejnika.
- Wyjmowanie i transportowanie jednostki głównej zawsze powinno być wykonywane co najmniej przez dwie osoby.
 - Może to prowadzić do upadku urządzenia, skutkującego obrażeniami fizycznymi lub nieprawidłową pracą produktu.
- Uważaj, aby nie przytrzasnąć sobie palców pokrywą przeciwpylową.
 - W przeciwnym razie może dojść do zranienia palców.
 - Zwracaj szczególną uwagę na dzieci.

Rozpakowanie i przygotowanie

Uwagi do wyjmowania towarów z pudełka opakowania i transportowania

Uwaga

- Wyjmowanie i transportowanie jednostki głównej zawsze powinno być wykonywane co najmniej przez dwie osoby.
- Uważać, aby nie stracić równowagi przy podnoszeniu jednostki rękoma w nieoptymalnej pozycji.
 - Można doprowadzić do kontuzji pleców.
 - Może dojść do utraty równowagi na schodach, itp., co może doprowadzić do odniesienia obrażeń ciała.
- Zachować ostrożność, aby nie zaciśnąć sobie palców podczas wyjmowania jednostki głównej.
- Zachować ostrożność, aby nie zaciśnąć sobie palców w szczelinie między spodem jednostki głównej, a podłogą.
- Zachować opakowania po wyjęciu towaru. Przed transportem produktu, np. podczas przeprowadzki, zapakuj go w odwrotnej kolejności do kolejności rozpakowywania.
- Wyjąć towary dopiero po podjęciu decyzji o miejscu zamontowania.
- Aby zapoznać się z uwagami dotyczącymi zamontowania, patrz „Instalacja” (⇒08).

Kolejność pakowania

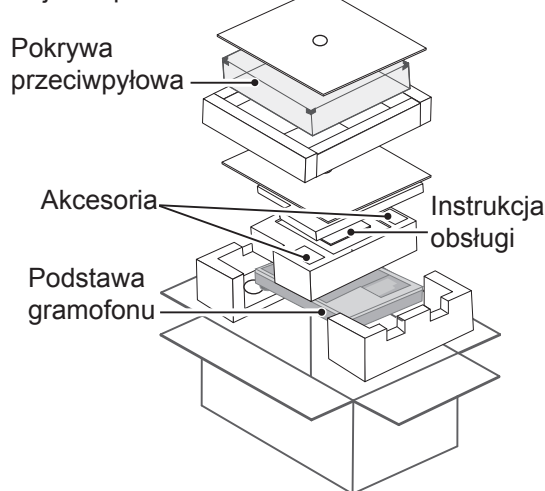

① Zdejmij pokrywę przeciwpyłową i wyjmij instrukcję obsługi.

- Akcesoria należy przechowywać poza zasięgiem dzieci.
- Podstawa gramofonu i pokrywa przeciwpyłowa są owinięte w arkusze ochronne.

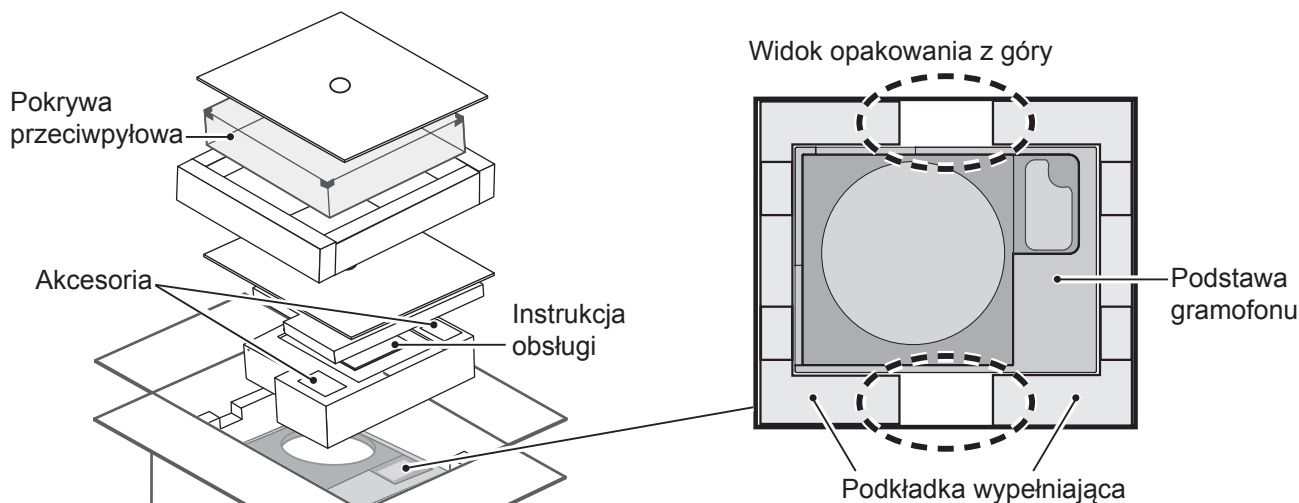

② Umieścić ręce pomiędzy poduszkami wypełnienia (① linia przerywana w widoku opakowania z góry) i powoli podnieść jednostkę główną, aby ją wyjąć. Należy wykonywać to zadanie, korzystając zawsze z pomocy co najmniej jednej osoby.

- Zachować szczególną ostrożność podczas podnoszenia jednostki głównej.
- Przytrzymać jednostkę główną od dołu, aby zapobiec jej wysliznięciu się z rąk.
- Wykonać zadanie, posługując się obiema rękami, aby nie stracić równowagi.

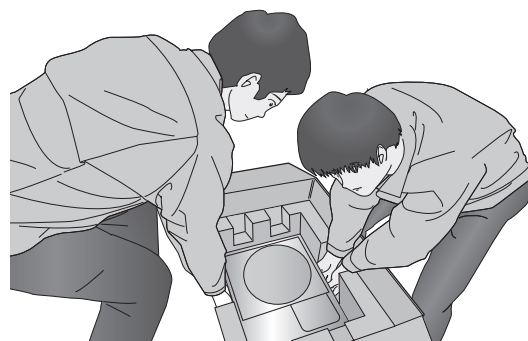

Ilustracja czynności podnoszenia

Montaż gramofonu

Przed złożeniem w całość odtwarzacza

- Informacje na temat montażu lub demontażu talerza obrotowego można znaleźć w instrukcji obsługi gramofonu SP-10R.
- Montując ramię tonowe użyj podstawy ramienia adaptera (SH-TB10), sprzedawanej oddzielnie. Szczegółowe informacje na temat montażu zostały podane w instrukcji obsługi montowanego ramienia tonowego. Wybierz podstawę ramienia adaptera typu krótkiego z numerów modeli wymienionych poniżej podczas montażu w standardowej pozycji montażu podstawy ramienia adaptera. Aby zamontować SH-TB10-S w standardowej pozycji montażu podstawy ramienia adaptera, patrz rozdział o instalacji (⇒100).

Podstawa ramienia adaptera	Ramię tonowe (Typu krótkiego)	
	Obsługiwany producent	Numer modelu
SH-TB10RT1-S	ortofon	AS-212S, RS-212D
SH-TB10TC1-S	Technics	EPA-100mk2
SH-TB10JL1-S	JELCO	SA-250
SH-TB10SM1-S	SME	M2-9R

Zamontuj ramię tonowe na jednostce głównej SP-10R

1 Zamontować posiadane ramię gramofonu do podstawy ramienia.

- Odwołać się do ulotki dołączonej do ramienia.

2 Zamontuj podstawę ramienia adaptera na jednostce głównej SP-10R.

- Zamontować w odpowiednim miejscu.
- Dopasuj występy i otwory na śruby podstawy ramienia adaptera w jednostce głównej SP-10R i skręć je (w trzech miejscach) kluczem sześciokątnym przy użyciu śrub montażowych i podkładek znajdujących się w zestawie podstawy ramienia adaptera.

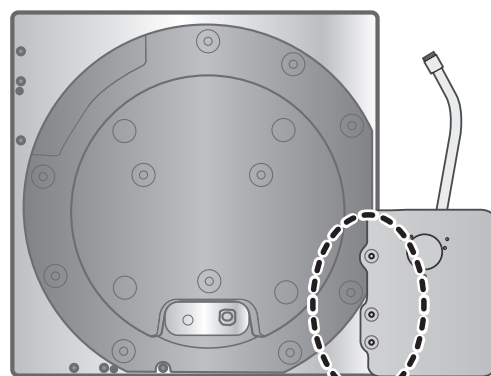

Standardowa pozycja montażu podstawy ramienia adaptera

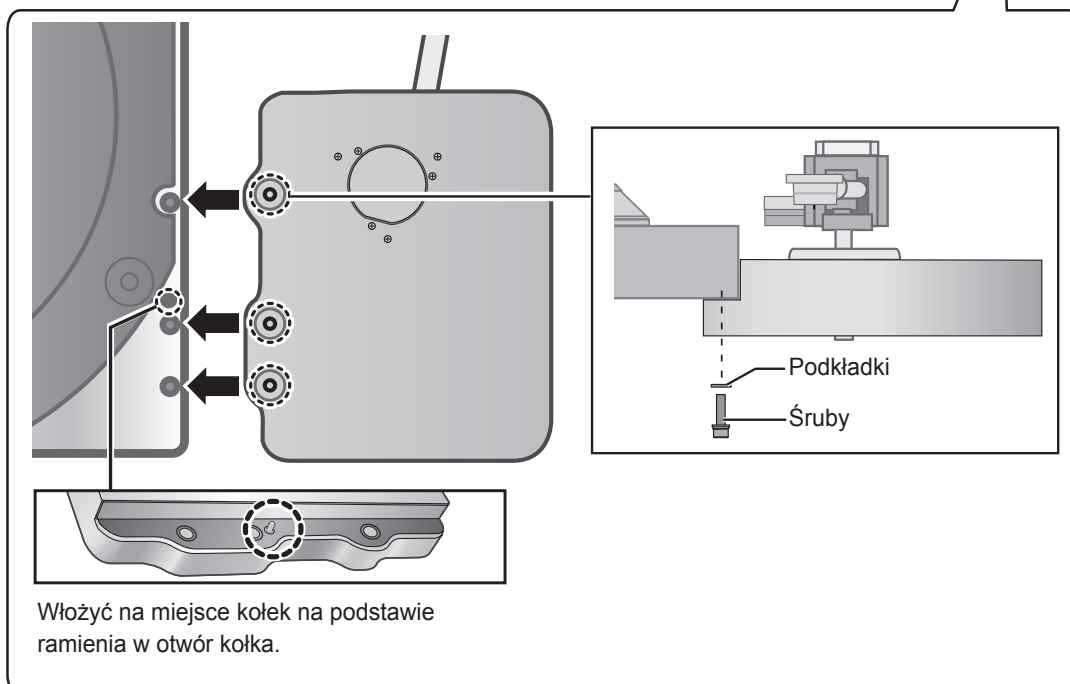

Montaż na podstawie gramofonu

- 1** Wkręć śruby odłączanego uchwyty, znajdujące się w zestawie gramofonu SP-10R, w otwory montażowe odłączanego uchwyty (w dwóch miejscach), znajdujące na jednostce głównej SP-10R.

Uwaga

- Dokręć odłączany uchwyt, obracając go 5 lub więcej razy. Jeżeli został on dokręcony do końca, poluzować go nieco. Nie dokręcać go ściśle.

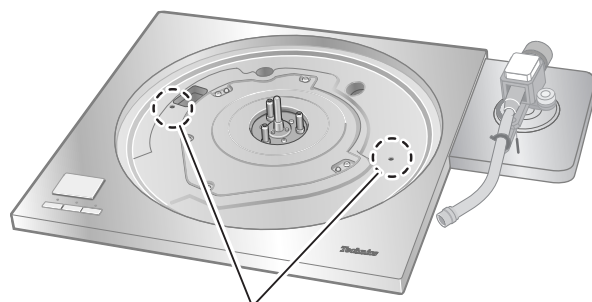

Otwór montażowy odłączanego uchwyty

- 2** Powoli podnieś jednostkę główną SP-10R i umieść ją na podstawie gramofonu.

- Uważaj, aby nie zaczepić za przewód połączeniowy jednostki sterującej.

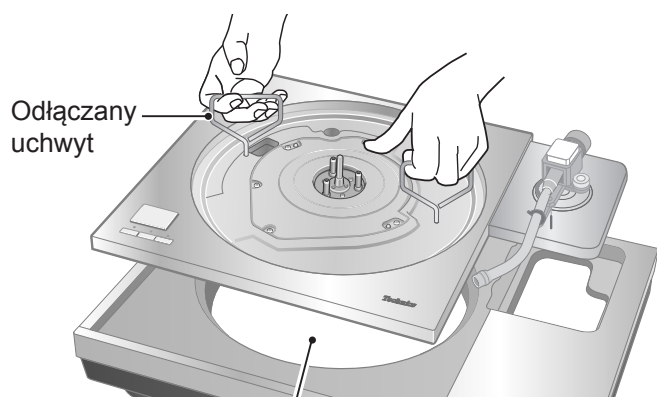

Przełóż przewód połączeniowy jednostki sterującej przez otwór w podstawie gramofonu.

- 3** Wymontować wibroizolatory.

- Umieść dwie podkładki wypełniające pod jednostką główną, aby ją podnieść, a następnie przekręć wibroizolatory w lewą stronę, patrząc od spodu.

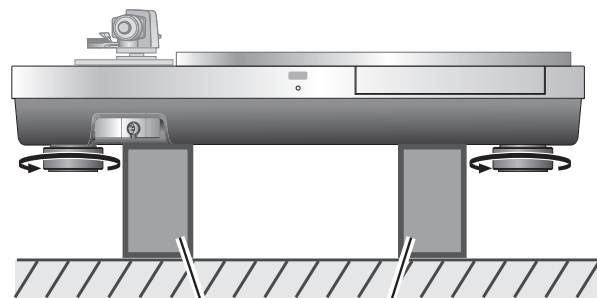

Podkładka wypełniająca

- 4** Umieść jedną podkładkę wypełniającą pod jednostką główną, aby ustawić ją pod kątem, i dokręć śruby z zestawu śrub gramofonu SP-10R za pomocą klucza sześciokątnego.

(Dwa miejsca po prawej stronie)

- Załóż śrubę, podkładkę i sprężynę krążkową w kolejności pokazanej poniżej.

Kolejność montażu

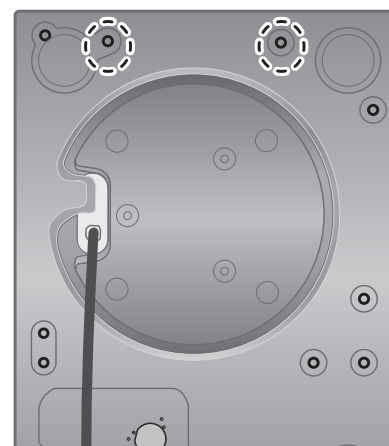
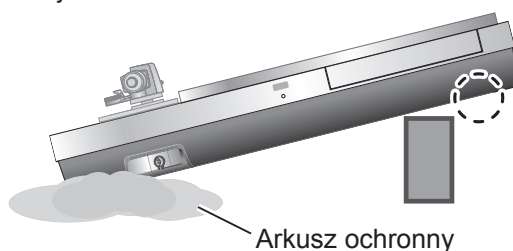
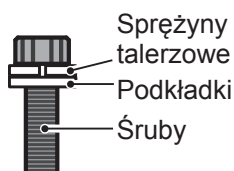

5 Ustaw jednostkę główną pionowo na boku na arkuszu ochronnym, który został dostarczony wraz z z jednostką główną.

- Upewnić się, że pod arkuszem ochronnym nie wystają żadne przedmioty, takie jak wkręty.
- Uważać, aby zespół główny nie stracił równowagi i nie przewrócił się.

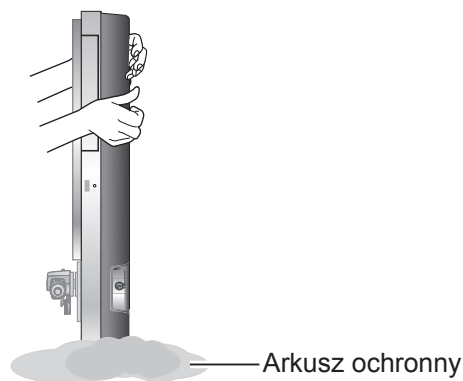

6 Dokręć śruby z zestawu śrub gramofonu SP-10R za pomocą załączonego klucza sześciokątnego. (Siedem miejsc po prawej stronie)

- Sprawdź, czy właściwie dokręcono wszystkie dziewięć śrub, w tym dwie dokręcone w kroku 4.

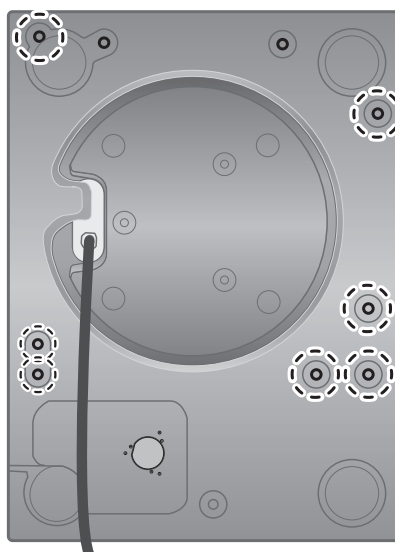

7 Przymocować wibroizolatory do urządzenia.

- Umieścić dwie podkładki wypełniające pod jednostką główną, aby ją podnieść, a następnie przekręcić wibroizolatory w prawą stronę, patrząc od spodu.

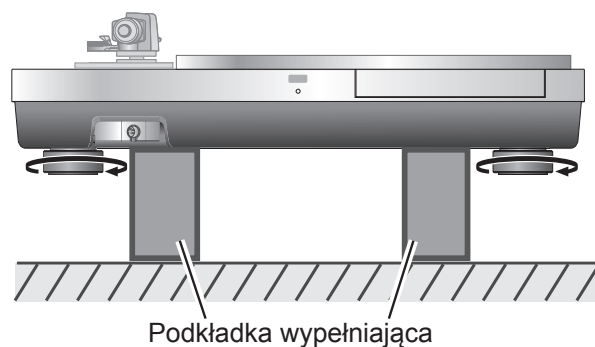

8 Osadzanie talerza obrotowego na jednostce głównej SP-10R.

- Patrz „Osadzanie talerza obrotowego” w instrukcji obsługi gramofonu SP-10R.

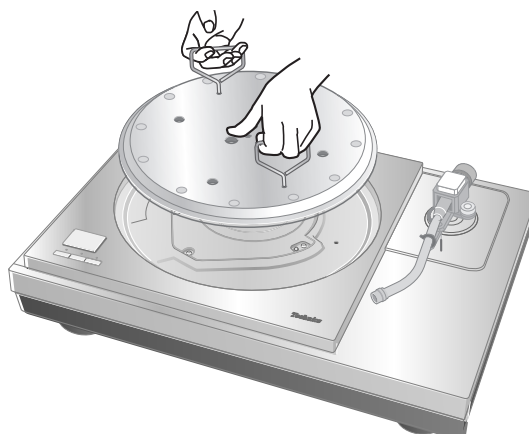

Instalacja

Ustawić urządzenie na poziomej powierzchni, nie narażonej na wibracje.

Urządzenie powinno znajdować się jak najdalej od głośników.

*Patrz „Uwagi dotyczące instalacji” oraz instrukcja obsługi gramofonu SP-10R.

- Jeśli urządzenie pracuje hałaśliwie po zainstalowaniu, wyregulować, wstawiając izolatory drgań. (⇒Poniżej)
- Nie ciągnąć urządzenia siłą po jego zamontowaniu. W przeciwnym wypadku może dojść do uszkodzenia izolatora lub powierzchni podłogi.
- Zadanie to wykonywać, korzystając zawsze z pomocy co najmniej jednej osoby.

Regulacja wysokości w celu wypoziomowania urządzenia

1 Podnieść jednostkę główną, aby obrócić izolatory i wyregulować wysokość.

- Zgodnie z ruchem wskazówek zegara (w prawo), patrząc od dołu: Opuszczony
- Przeciwnie do ruchu wskazówek zegara (w lewo), patrząc od dołu: Podniesiony

Uwaga

- Nie wykręcać wibroizolatorów zbyt daleko. Może to spowodować ich odłączenie lub uszkodzenie.

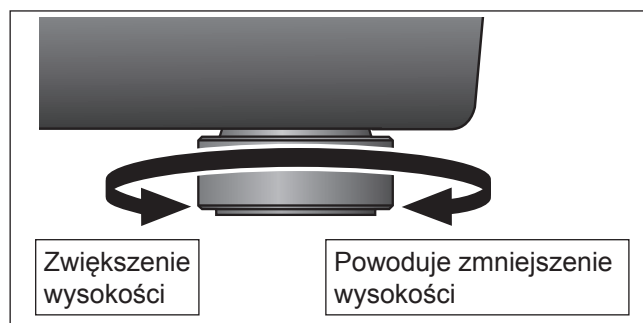

Przyłącze izolatora drgań

Zaleca się, by użytkownik normalnie urządzenie bez przyłączy izolatorów drgań. Stosować przyłącza izolatorów drgań stosownie do środowiska montażu lub własnych preferencji.

- Gdy przyłącza izolatorów drgań są dołączone, pochłanianie drgań jest wyłączone, a konstrukcja staje się sztywna.
- W niektórych środowiskach instalacji może występować gwizd.
- W wyniku dołączenia osprzętu izolatora drgań mogą występować gwizdy.

1 Wymontuj wibroizolatory.

- Wykonać zadanie, umieszczając poduszkę wypełnienia lub podobną pod urządzeniem.

2 Zamontuj przyłącze izolatora drgań, wkręcając je w wibroizolator.

- To sprawia, że izolator traci funkcję amortyzacji.

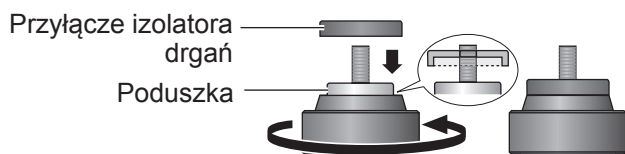

3 Zamontuj wibroizolatory.

Uwaga

- Należy uważać, aby nie utracić równowagi.

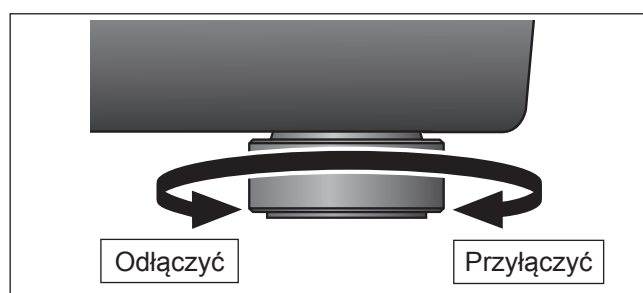
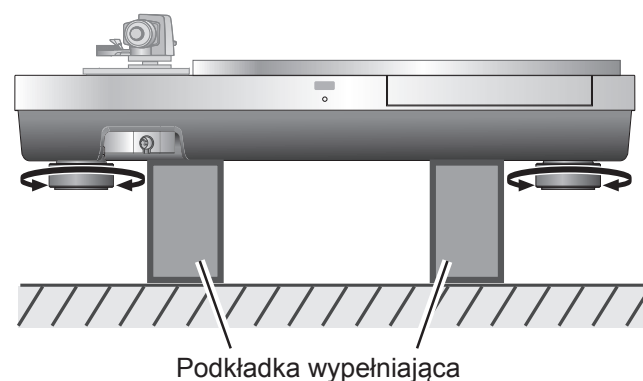

Zamocować pokrywę chroniącą przed kurzem

1 Przytrzymując osłonę przeciwpylową z obu stron, włożyć ją na miejsce, dopasowując ją w czterech narożnikach z czterema narożnikami urządzenia.

- Podczas wyjmowania, podnieść osłonę prosto do góry.

Kombinacja następującej podstawy ramienia adaptera i ramienia tonowego spowoduje problemy z pokrywą przeciwpylową. Dlatego usuń pokrywę przeciwpylową.

Podstawa ramienia adaptera	Ramię tonowe (Typu krótkiego)	
	Obsługiwany producent	Numer modelu
SH-TB10JL1-S	JELCO	SA-250

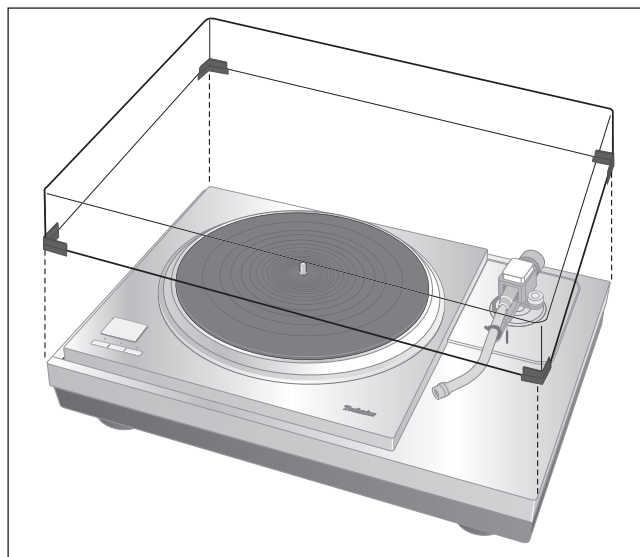

Uwaga

- Nie używać osłony przeciwpylowej, jeśli podłączone jest drugie ramię gramofonu.
- Zdjąć osłonę przeciwpylową podczas odtwarzania.

■ Czyszczenie przed montażem pokrywy przeciwpylowej (■ : Czyszczenie)

Pokrywa przeciwpylowa

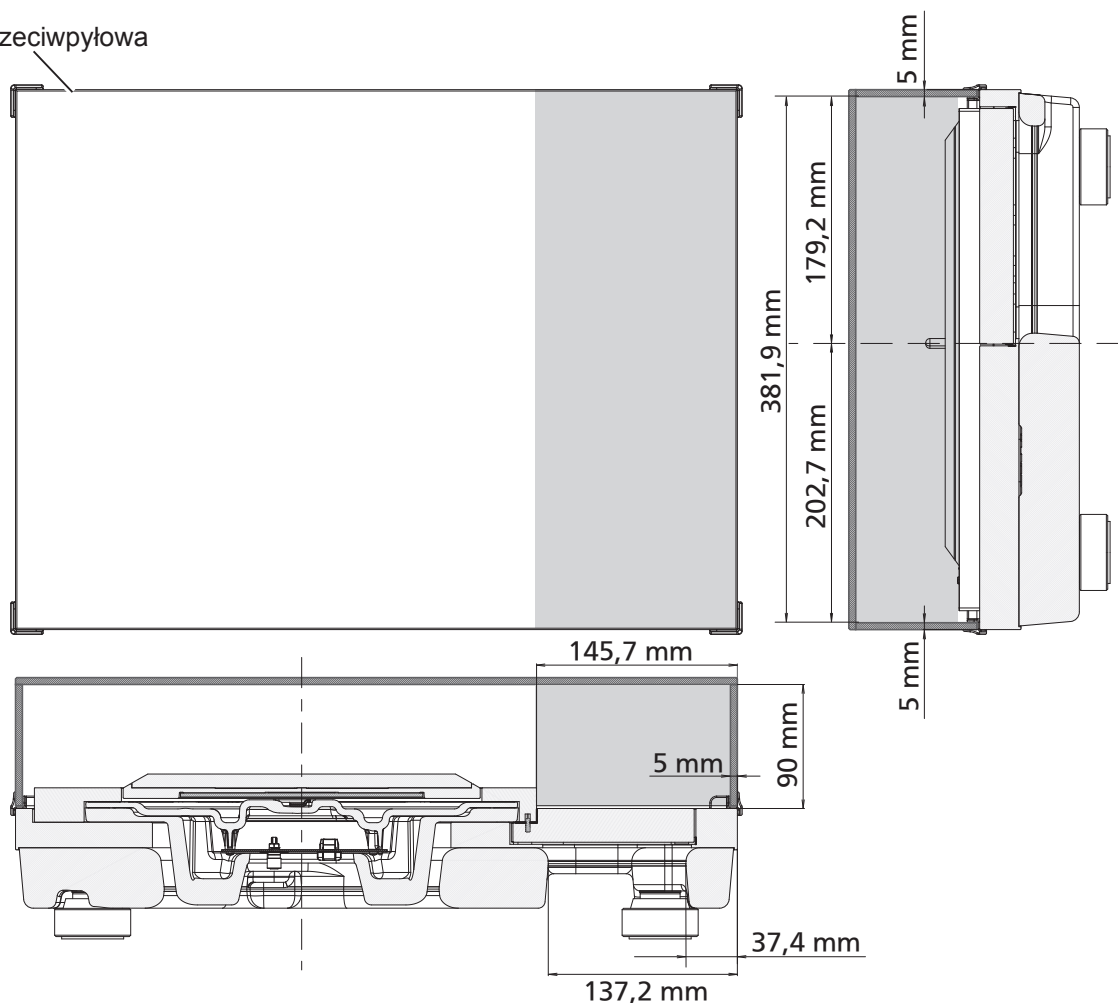

設置 日本語

Installation Français (Canada)

Installation Français

Instalación Español

Installeren Nederlands

Asennus Suomi

Installation English

Aufstellung Deutsch

Installazione Italiano

Opstilling Dansk

Installering Svenska

Instalacja Polski

- トーンアームベース標準取付位置 (⇒ 05) に SH-TB10-S (トーンアームの取り付け穴なし) を使ってお好みのトーンアームを取り付ける場合の穴あけ可能エリアは以下のとおりです。
- See below for the area where a hole can be created when you create a hole at a desired position on SH-TB10-S (with no mounting hole) and mounting it on the standard position for mounting the tonearm base (⇒05).
- Voyez ci-dessous pour l'endroit où faire un trou quand vous faites un trou à la position désirée sur le SH-TB10S (sans trou de montage) et la montez sur la position standard pour le montage de la base de bras de lecture (⇒05).
- Hinweise zum Bereich, in dem Sie ein Loch bohren können, finden Sie unten, wenn Sie an der gewünschten Stelle am SH-TB10-S (ohne Montageloch) ein Loch bohren, und ihn an der Standardposition zur Montage der Tonarmbasis (⇒05) montieren.
- Veuillez consulter l'illustration ci-dessous pour savoir dans quelle zone un trou peut être créé lorsque vous créez un trou à la position souhaitée sur le SH-TB10-S (sans trou de montage) et le montez en position standard pour le montage de la base du bras de lecture (⇒05).
- Vedere di seguito per l'area in cui è possibile creare un foro quando si crea un foro in una posizione desiderata su SH-TB10-S (senza foro di montaggio) e montarlo sulla posizione standard per il montaggio della base per braccio (⇒05).
- Consulte a continuación el área en la que el orificio puede crearse cuando cree un agujero en la posición deseada en el SH-TB10-S (sin orificio de montaje) y lo monte en la posición estándar para el montaje del base tonearm (⇒05).
- Se herunder for det område, hvor der kan laves et hul, når du laver et hul på en ønsket position på SH-TB10-S (uden monteringshul) og monterer den på standardpositionen for monterning af tonearmsbasen (⇒05).
- Zie hieronder voor het gebied waar een gat kan worden gemaakt wanneer u een gat op de gewenste positie op de SH-TB10-S maakt (zonder montagegat) en voor het monteren op de standaardpositie voor het monteren van de toonarmbasis (⇒05).
- Se nedan för det område där ett hål kan skapas när du skapar ett hål på önskad plats på SH-TB10S (utan monteringshål) och monterar det på standardläge för monterning av tonarmsbasen (⇒05).
- Katso alempaa paikka, johon voidaan tehdä reikä, tehtäessä reikä haluttuun kohtaan äänivarren SH-TB10-S-jalustalevyä (jossa ei ole kiinnitysreikää) ja asennettaessa levy äänivarren jalustan normaalin asennuspaikkaan (⇒05).
- Poniżej: obszar, na którym można wykonać otwór, przy wykonywaniu otworu w wymaganej pozycji na urządzeniu SH-TB10-S (bez otworu montażowego) i montażu w standardowej pozycji montażu podstawy ramienia adaptera (⇒05).

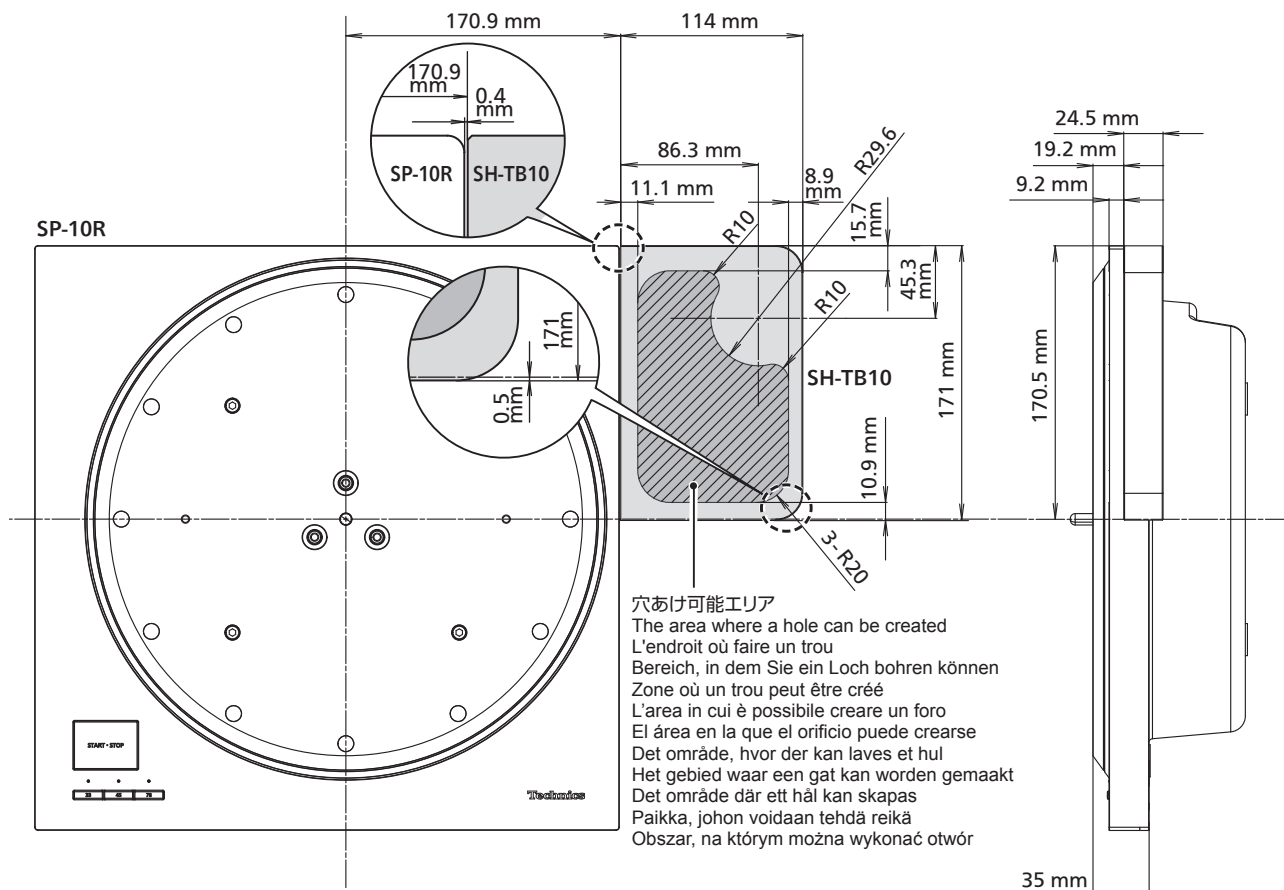

Limited Warranty (ONLY FOR U.S.A.)

Technics Products – Limited Warranty

Limited Warranty Coverage (For USA Only)

If your product does not work properly because of a defect in materials or workmanship, Panasonic Corporation of North America (referred to as "the warrantor") will, for the length of the period indicated on the chart below, which starts with the date of original purchase ("warranty period"), at its option either (a) repair your product with new or refurbished parts, (b) replace it with a new or a refurbished equivalent value product, or (c) refund your purchase price. The decision to repair, replace or refund will be made by the warrantor.

Product or Part Name	Parts	Labor
Technics Turntable Base (SH-1000R)	3 (three) years	3 (three) years

During the "Labor" warranty period there will be no charge for labor. During the "Parts" warranty period, there will be no charge for parts. This Limited Warranty excludes both parts and labor for non-rechargeable batteries, antennas, and cosmetic parts (cabinet). This warranty only applies to products purchased and serviced in the United States. This warranty is extended only to the original purchaser of a new product which was not sold "as is".

Mail-In Service—Online Repair Request

Online Repair Request

To submit a new repair request and for quick repair status visit our Web Site at <http://shop.panasonic.com/support>

When shipping the unit, carefully pack, include all supplied accessories listed in the Owner's Manual, and send it prepaid, adequately insured and packed well in a carton box. When shipping Lithium Ion batteries please visit our Web Site at <http://shop.panasonic.com/support> as Panasonic is committed to providing the most up to date information. Include a letter detailing the complaint, a return address and provide a daytime phone number where you can be reached. A valid registered receipt is required under the Limited Warranty.

IF REPAIR IS NEEDED DURING THE WARRANTY PERIOD, THE PURCHASER WILL BE REQUIRED TO FURNISH A SALES RECEIPT/PROOF OF PURCHASE INDICATING DATE OF PURCHASE, AMOUNT PAID AND PLACE OF PURCHASE. CUSTOMER WILL BE CHARGED FOR THE REPAIR OF ANY UNIT RECEIVED WITHOUT SUCH PROOF OF PURCHASE.

Limited Warranty Limits and Exclusions

This warranty ONLY COVERS failures due to defects in materials or workmanship, and DOES NOT COVER normal wear and tear or cosmetic damage. The warranty ALSO DOES NOT COVER damages which occurred in shipment, or failures which are caused by products not supplied by the warrantor, or failures which result from accidents, misuse, abuse, neglect, mishandling, misapplication, alteration, faulty installation, set-up adjustments, misadjustment of consumer controls, improper maintenance, power line surge, lightning damage, modification, introduction of sand, humidity or liquids, commercial use such as hotel, office, restaurant, or other business or rental use of the product, or service by anyone other than a Factory Service Center or other Authorized Servicer, or damage that is attributable to acts of God.

The model number and serial number of this product can be found on either the back or the bottom of the unit. Please note them in the space provided below and keep for future reference.	
MODEL NUMBER	SH-1000R
SERIAL NUMBER	_____

THERE ARE NO EXPRESS WARRANTIES EXCEPT AS LISTED UNDER "LIMITED WARRANTY COVERAGE".

THE WARRANTOR IS NOT LIABLE FOR INCIDENTAL OR CONSEQUENTIAL DAMAGES RESULTING FROM THE USE OF THIS PRODUCT, OR ARISING OUT OF ANY BREACH OF THIS WARRANTY.

(As examples, this excludes damages for lost time, travel to and from the servicer, loss of or damage to media or images, data or other memory or recorded content. The items listed are not exclusive, but for illustration only.)

ALL EXPRESS AND IMPLIED WARRANTIES, INCLUDING THE WARRANTY OF MERCHANTABILITY, ARE LIMITED TO THE PERIOD OF THE LIMITED WARRANTY.

Some states do not allow the exclusion or limitation of incidental or consequential damages, or limitations on how long an implied warranty lasts, so the exclusions may not apply to you.

This warranty gives you specific legal rights and you may also have other rights which vary from state to state. If a problem with this product develops during or after the warranty period, you may contact your dealer or Service Center. If the problem is not handled to your satisfaction, then write to:

Consumer Affairs Department
Panasonic Corporation of North America
661 Independence Pkwy
Chesapeake, VA 23320

PARTS AND SERVICE, WHICH ARE NOT COVERED BY THIS LIMITED WARRANTY, ARE YOUR RESPONSIBILITY.

Shop Accessories!

for all your Technics gear

Go to

<http://shop.panasonic.com/support>

Get everything you need to get the most out of your Technics products
Accessories & Parts for your Camera, Phone, A/V products, TV, Computers & Networking, Personal Care, Home Appliances, Headphones, Batteries, Backup Chargers & more...

Customer Services Directory

For Product Information, Operating Assistance, Parts, Owner's Manuals, Dealer and Service info go to <http://shop.panasonic.com/support>

For the hearing or speech impaired TTY: 1- 877-833-8855

As of July 2019

User memo:

DATE OF PURCHASE	_____
DEALER NAME	_____
DEALER ADDRESS	_____
TELEPHONE NUMBER	_____

Limited Warranty (ONLY FOR CANADA)

Panasonic Canada Inc.

5770 Ambler Drive, Mississauga, Ontario L4W 2T3

TECHNICS PRODUCT - LIMITED WARRANTY

Panasonic Canada Inc. warrants this product to be free from defects in material and workmanship under normal use and for a period as stated below from the date of original purchase agrees to, at its option either (a) repair your product with new or refurbished parts, (b) replace it with a new or a refurbished equivalent value product, or (c) refund your purchase price. The decision to repair, replace or refund will be made by Panasonic Canada Inc.

Technics Turntable Base (SH-1000R)	3 (three) years parts and labour
---------------------------------------	----------------------------------

This warranty is given only to the original purchaser, or the person for whom it was purchased as a gift, of a Technics brand product mentioned above sold by an authorized Panasonic dealer in Canada and purchased and used in Canada, which product was not sold "as is", and which product was delivered to you in new condition in the original packaging.

IN ORDER TO BE ELIGIBLE TO RECEIVE WARRANTY SERVICE HEREUNDER, A PURCHASE RECEIPT OR OTHER PROOF OF DATE OF ORIGINAL PURCHASE, SHOWING AMOUNT PAID AND PLACE OF PURCHASE IS REQUIRED

LIMITATIONS AND EXCLUSIONS

This warranty **ONLY COVERS** failures due to defects in materials or workmanship, and **DOES NOT COVER** normal wear and tear or cosmetic damage. The warranty **ALSO DOES NOT COVER** damages which occurred in shipment, or failures which are caused by products not supplied by Panasonic Canada Inc., or failures which result from accidents, misuse, abuse, neglect, mishandling, misapplication, alteration, faulty installation, set-up adjustments, misadjustment of consumer controls, improper maintenance, power line surge, lightning damage, modification, introduction of sand, humidity or liquids, commercial use such as hotel, office, restaurant, or other business or rental use of the product, or service by anyone other than an Authorized Servicer, or damage that is attributable to acts of God.

Dry cell batteries are also excluded from coverage under this warranty.

THIS EXPRESS, LIMITED WARRANTY IS IN LIEU OF ALL OTHER WARRANTIES, EXPRESS OR IMPLIED, INCLUDING ANY IMPLIED WARRANTIES OF MERCHANTABILITY AND FITNESS FOR A PARTICULAR PURPOSE. IN NO EVENT WILL PANASONIC CANADA INC. BE LIABLE FOR ANY SPECIAL, INDIRECT OR CONSEQUENTIAL DAMAGES RESULTING FROM THE USE OF THIS PRODUCT OR ARISING OUT OF ANY BREACH OF ANY EXPRESS OR IMPLIED WARRANTY. (As examples, this warranty excludes damages for lost time, travel to and from the Authorized Servicer, loss of or damage to media or images, data or other memory or recorded content. This list of items is not exhaustive, but for illustration only.)

In certain instances, some jurisdictions do not allow the exclusion or limitation of incidental or consequential damages, or the exclusion of implied warranties, so the above limitations and exclusions may not be applicable. This warranty gives you specific legal rights and you may have other rights which vary depending on your province or territory.

WARRANTY SERVICE

For product operation, repairs and information assistance, please visit our Support page on:
www.panasonic.ca/english/support

IF YOU SHIP THE PRODUCT TO A SERVICENTRE

Carefully pack and send prepaid, adequately insured and preferably in the original carton.
Include details of the defect claimed, and proof of date of original purchase.

Certificat de garantie limitée (CANADA SEULEMENT)

Panasonic Canada Inc.

5770, Ambler Drive, Mississauga (Ontario) L4W 2T3

PRODUIT TECHNICS – GARANTIE LIMITÉE

Panasonic Canada Inc. garantit que ce produit est exempt de défauts de matériaux et de main-d'œuvre dans un contexte d'utilisation normale pendant la période indiquée ci-après à compter de la date d'achat original et, dans l'éventualité d'une défectuosité, accepte, à sa discrétion, de (a) réparer le produit avec des pièces neuves ou remises à neuf, (b) remplacer le produit par un produit neuf ou remis à neuf d'une valeur équivalente ou (c) rembourser le prix d'achat. La décision de réparer, remplacer ou rembourser appartient à Panasonic Canada Inc.

Base de plateau Technics (SH-1000R)	Trois (3) ans, pièces et main-d'œuvre
--	---------------------------------------

La présente garantie n'est fournie qu'à l'acheteur original d'un des produits de marque Technics indiqués plus haut, ou à la personne l'ayant reçu en cadeau, vendu par un détaillant Panasonic agréé au Canada et utilisé au Canada. Le produit ne doit pas avoir été « vendu tel quel » et doit avoir été livré à l'état neuf dans son emballage d'origine.

POUR ÊTRE ADMISSIBLE AUX SERVICES AU TITRE DE LA PRÉSENTE GARANTIE, LA PRÉSENTATION D'UN REÇU D'ACHAT OU DE TOUTE AUTRE PIÈCE JUSTIFICATIVE DE LA DATE D'ACHAT ORIGINAL, INDIQUANT LE MONTANT PAYÉ ET LE LIEU DE L'ACHAT, EST REQUISE.

RESTRICTIONS ET EXCLUSIONS

La présente garantie COUVRE SEULEMENT les défaillances attribuables à un défaut des matériaux ou à un vice de fabrication et NE COUVRE PAS l'usure normale ni les dommages esthétiques. La présente garantie NE COUVRE PAS NON PLUS les dommages subis pendant le transport, les défaillances causées par des produits non fournis par Panasonic Canada Inc., ni celles résultant d'un accident, d'un usage abusif ou impropre, de négligence, d'une maintenance inadéquate, d'une mauvaise application, d'une altération, d'une installation ou de réglages impropres, d'un mauvais réglage des contrôles de l'utilisateur, d'un mauvais entretien, d'une surtension temporaire, de la foudre, d'une modification, de la pénétration de sable, de liquides ou d'humidité, d'une utilisation commerciale (dans un hôtel, un bureau, un restaurant ou tout autre usage par affaires ou en location), d'une réparation effectuée par une entité autre qu'un centre de service Panasonic agréé ou encore d'une catastrophe naturelle.

Les piles sèches sont également exclues de la présente garantie.

CETTE GARANTIE LIMITÉE ET EXPRESSE REMPLACE TOUTE AUTRE GARANTIE, EXPRESSE OU IMPLICITE, INCLUANT LES GARANTIES IMPLICITES DU CARACTÈRE ADÉQUAT POUR LA COMMERCIALISATION ET UN USAGE PARTICULIER. PANASONIC CANADA INC. N'AURA D'OBLIGATION EN AUCUNE CIRCONSTANCE POUR TOUT DOMMAGE DIRECT, INDIRECT OU CONSÉCUTIF RÉSULTANT DE L'UTILISATION DE CE PRODUIT OU DÉCOULANT DE TOUTE DÉROGATION À UNE GARANTIE EXPRESSE OU IMPLICITE. (À titre d'exemples, cette garantie exclut les dommages relatifs à une perte de temps, le transport jusqu'à et depuis un centre de service agréé, la perte ou la détérioration de supports ou d'images, de données ou de tout autre contenu en mémoire ou enregistré. Cette liste n'est pas exhaustive et n'est fournie qu'à des fins explicatives.)

Certaines juridictions ne reconnaissent pas les exclusions ou limitations de dommages indirects ou consécutifs, ou les exclusions de garanties implicites. Dans de tels cas, les limitations stipulées ci-dessus peuvent ne pas être applicables. La présente garantie vous confère des droits précis; vous pourriez aussi avoir d'autres droits pouvant varier selon votre province ou territoire de résidence.

SERVICE SOUS GARANTIE

Pour tout renseignement sur les produits, réparation ou assistance technique, veuillez visiter notre page Soutien :

www.panasonic.ca/french/support

EXPÉDITION D'UN PRODUIT À UN CENTRE DE SERVICE

Emballer soigneusement, de préférence dans son carton d'origine, et expédiez, franco de port, suffisamment assuré.

Accompagnez le tout d'une description de la défectuosité présumée et d'une pièce justificative de la date d'achat original.

Il est recommandé de noter, dans l'espace prévu ci-dessous, le numéro de modèle et le numéro de série inscrits à l'arrière, ou sous le fond de l'appareil, et de conserver ce manuel pour référence ultérieure.	
NUMÉRO DE MODÈLE	SH-1000R
NUMÉRO DE SÉRIE	_____

Homologation :

DATE D'ACHAT	_____
DÉTAILLANT	_____
ADRESSE DU DÉTAILLANT	_____
N° DE TÉLÉPHONE	_____

Manufactured by: Panasonic Corporation
Kadoma, Osaka, Japan
Importer for Europe: Panasonic Marketing Europe GmbH
Panasonic Testing Centre
Winsbergring 15, 22525 Hamburg, Germany

日本

パナソニック株式会社
アプライアンス社
〒525-8520 滋賀県草津市野路東2丁目3番1-1号

For the U.S.A.

Panasonic Corporation of North America
Two Riverfront Plaza, Newark, NJ 07102-5490
www.shop.panasonic.com

For Canada / Pour le Canada

Panasonic Canada Inc.
5770 Ambler Drive,
Mississauga, Ontario,
L4W 2T3
www.panasonic.com

For the United Kingdom and Ireland

For Continental Europe

Panasonic Corporation
Web Site: <http://www.panasonic.com>

